

Varenr.: 9043329

## UTV 500 T Traktor



## UTV 500 T3, Traktor

Varenummer: 9043329

### Beskrivelse:



UTV med traktor specifikationer, så den kan indregistreres som traktor. UTVén er med en 500 cm<sup>3</sup> benzinmotor, 4-hjulstræk, elektrisk betjent tip-lad og el-trækspil. Maskinen er begrænset til en hastighed på 40 km/t.

### Indledning:

Tillykke med dit køb af UTV 500 T3. Denne manual vil give dig en god grundlæggende forståelse af de funktioner der er på UTVén. Den indeholder også oplysninger om sikkerhed og beskriver de færdigheder der er nødvendige for at køre din UTV. Den omfatter også grundlæggende vedligeholdelse og inspektionsprocedurer.

### Stel & Motornummer:

Det er en god ide at noterer stel- og motornummeret, så det kan findes hvis der bliver behov for det.

<p>Stelnummer:</p> <p>Findes på chassissets højre side under forskærm.</p>	 <p>Stelnummer</p>																								
<p>Typeskilt:</p> <p>Findes på chassis rammen under ladet.</p>	 <table border="1"><thead><tr><th colspan="2">JEP JUST ENERGY POWER srl</th></tr></thead><tbody><tr><td>Type</td><td>TRACTOR 500 T3</td></tr><tr><td>EC number</td><td>024/2010/22*0022</td></tr><tr><td>Identification number</td><td>9043329</td></tr><tr><td>Total permissible mass (KG)</td><td>940</td></tr><tr><td>Permissible front axle load (KG)</td><td>300</td></tr><tr><td>Permissible rear axle load (KG)</td><td>640</td></tr><tr><td>Permissible towable mass (KG)</td><td>600</td></tr><tr><td>Unbraked</td><td>---</td></tr><tr><td>Independently braked</td><td>---</td></tr><tr><td>Wetted Braked</td><td>600</td></tr><tr><td>Product Category</td><td>---</td></tr></tbody></table>	JEP JUST ENERGY POWER srl		Type	TRACTOR 500 T3	EC number	024/2010/22*0022	Identification number	9043329	Total permissible mass (KG)	940	Permissible front axle load (KG)	300	Permissible rear axle load (KG)	640	Permissible towable mass (KG)	600	Unbraked	---	Independently braked	---	Wetted Braked	600	Product Category	---
JEP JUST ENERGY POWER srl																									
Type	TRACTOR 500 T3																								
EC number	024/2010/22*0022																								
Identification number	9043329																								
Total permissible mass (KG)	940																								
Permissible front axle load (KG)	300																								
Permissible rear axle load (KG)	640																								
Permissible towable mass (KG)	600																								
Unbraked	---																								
Independently braked	---																								
Wetted Braked	600																								
Product Category	---																								

## **Sikkerhed:**

Læs denne manual omhyggeligt! Den indeholder vigtige oplysninger om sikkerhed.

Denne UTV bør ikke køres af personer under 16 år.

Brug aldrig en UTV uden ordentlig undervisning eller vejledning.

Manglende overholdelse af advarsler og sikkerhedsforanstaltninger, der er indeholdt i denne vejledning kan resultere i alvorlige uheld. Dette køretøj reagerer anderledes end biler, lastbiler eller andre off-road køretøjer. En kollision eller at vælte med køretøjet kan ske hurtigt, selv under rutinemæssige manøvrer som drejning, kørsel på bakker eller over forhindringer, hvis du undlader at tage passende forholdsregler.

Dit køretøj er designet til sikker drift, når den anvendes korrekt. Ændringer på dit køretøj kan have en negativ indvirkning på køretøjets stabilitet. Eventuelle ændringer i det oprindelige udstyr på UTVén kan øge sikkerhedsrisikoen væsentligt.

Bær altid passende tøj, når man kører dette køretøj.

Manglende inspektion og kontrol af at køretøjet er i sikker driftstilstand før betjening, øger risikoen for en ulykke. Inspicer altid køretøjet før brug, og følg altid vedligeholdelsen som er beskrevet i instruktionsbogen.

Kørsel i dette køretøj, uden at bære sikkerhedsselen, øger risikoen for alvorlige kvæstelser i tilfælde af en ulykke eller pludselige opbremsninger. Fører og passagerer skal altid benytte sikkerhedsselerne. Sikkerhedsseler reducerer omfanget af kvæstelser i tilfælde af en pludselig standsning eller ulykke. Sørg altid for at sikkerhedsselerne er sikret for både føreren og passageren før kørsel.

Anvend aldrig køretøjet på bakkerne stejlere end 15 grader.

Stop altid motoren under påfyldning af benzin.

Der må ikke ryges, tillades åben ild eller gnister i eller nær tanknings område, eller hvor benzinen opbevares.

Motorens udstødningssystem er giftige. Start aldrig motoren, eller lad den køre i et lukket rum. Betjen kun dette køretøj udendørs, eller steder hvor ventilationen er tilstrækkelig.

Udstødningssystemet er meget varmt både under, og efter brug af køretøjet. Varmen kan forårsage forbrændinger og brand. Hold altid brændbare materialer væk fra udstødningssystemet.

Vær forsigtig, når du kører gennem højt græs, især tørt græs. Undersøg altid undersiden af køretøjet, og områder nær udstødningssystemet efter kørsel gennem højt græs, ukrudt, buske og andet højt bunddække.

## Oversigtstegninger:

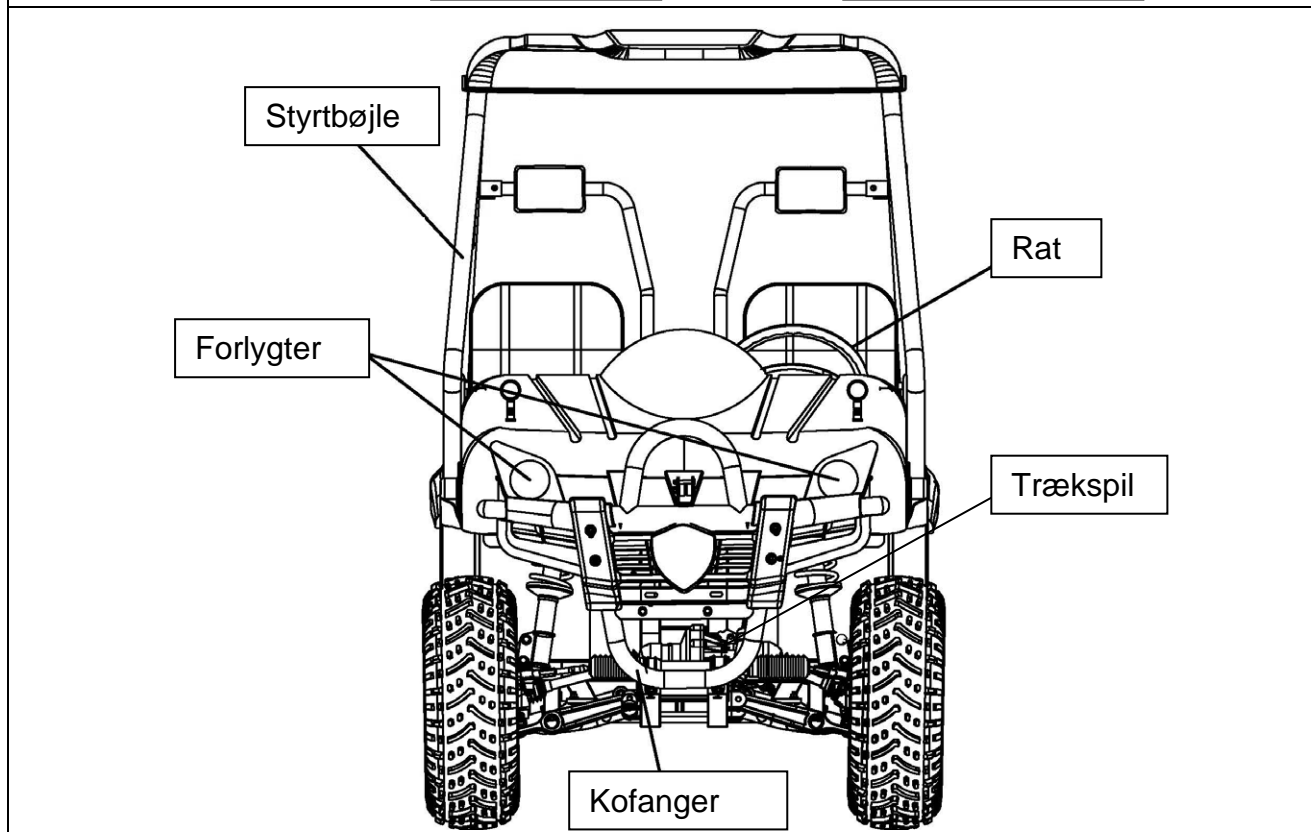
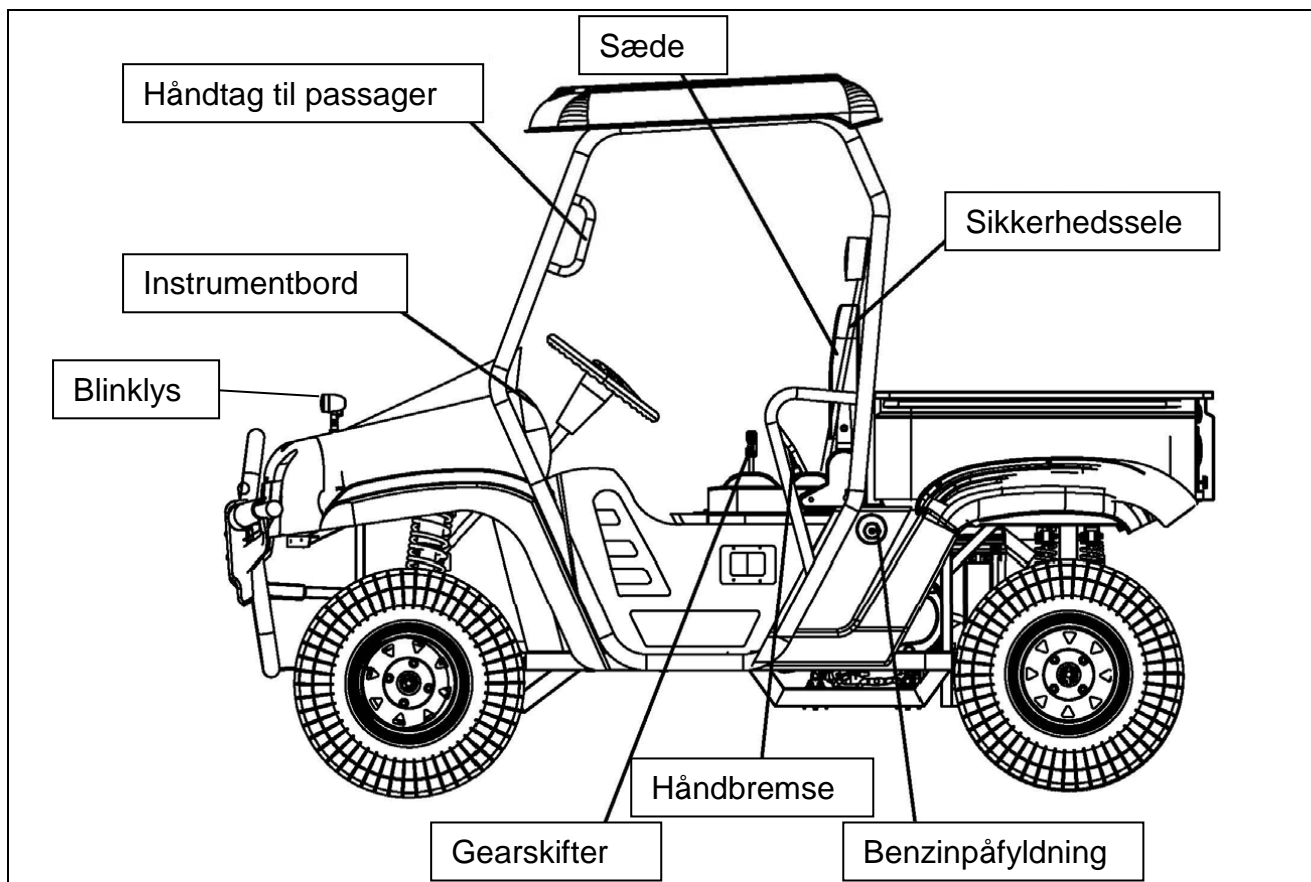

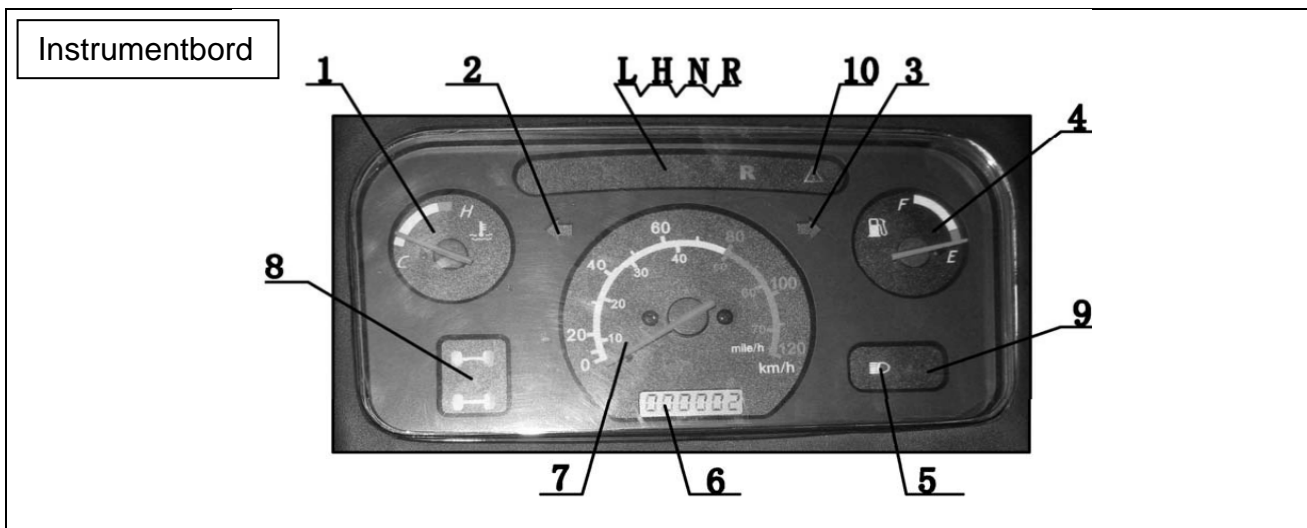

1	Termometer	5	Fjernlys	9	Bremsevæskestand
2	Blinklys til venstre	6	Kilometertæller	10	Advarselslampe
3	Blinklys til højre	7	Speedometer	LHNR	Gear display
4	Tankmåler	8	2 eller 4 hjulstræk		



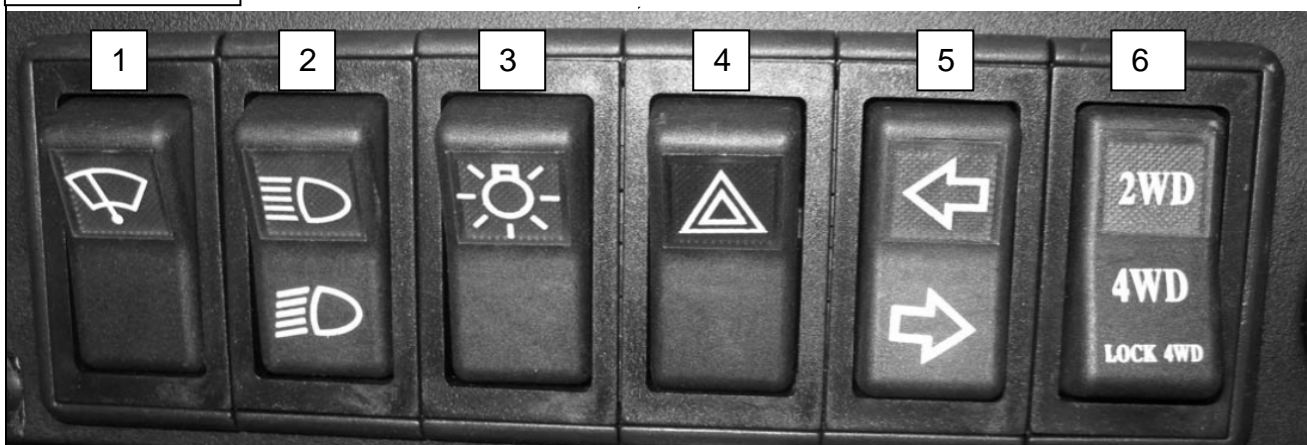

Kontaktpanel

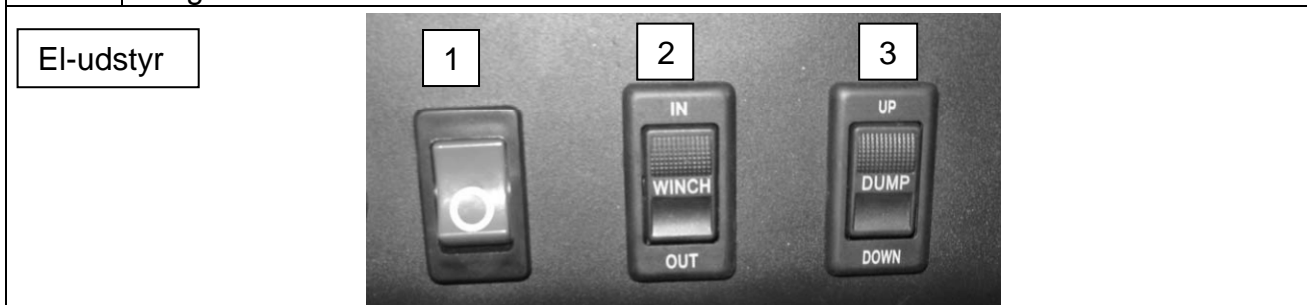

1	Vindusvisker	3	Lyskontakt	5	Blinklys
2	Kort lys – lang lys	4	Katastrofeblink	6	2 / 4WD / differentiale
2WD	Bruges ved normal kørsel				
4WD	Bruges ved glat underlag og kuperet terræn				
LOCK	Bruges til at komme fri fra en fastkørsel				



1	Afbryder spil og tiplad	2	Spil ind og ud	3	Tiplad hæve - sænke
---	-------------------------	---	----------------	---	---------------------

	
<p>Cigarettænder – 12 V udtag</p>	<p>Choker</p>
	
<p>Fartbegrænder bakgear*</p>	<p>Radio MP3</p>

\*Motoren har fartbegrænsning, når gear er i bak gear "R" og / eller differentialespærre. Tryk på knappen for at frigøre fartbegrænsningen.

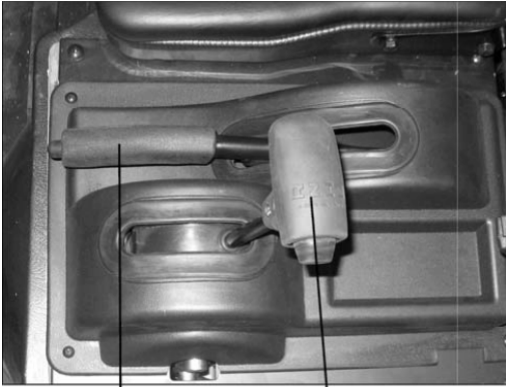
<p>Gearvælgeren:  L: Lav gear H: Høj gear N: Neutral R: Bak gear</p> <p>Gearvælgeren er placeret mellem sæderne. For at skifte gear, stop UTVén og med motoren i tomgang. Gearvælgeren flyttes til det ønskede gear. Forsøg ikke at skifte gear når køretøjet er i bevægelse.</p>	 <p>Håndbremse Gearvælger</p>
---	---

## Kørsel:

### Start:

- Sid i førersædet og spænd sikkerhedsselen.
- Aktiver parkeringsbremsen.
- Træk ud i chokeren.
- Træd på bremsepedalen.
- Drej tændingsnøglen til "ST" position.
- Når motoren er i gang skubbes chokeren langsomt ind.
- Lad motoren varme op i et par minutter, før du betjener køretøjet.
- Løsn parkeringsbremsen før kørsel.
- Det er vigtigt at man vælger det rigtige gear til det rigtige arbejde. F.eks.: Vælg det lave gear hvis hastigheden ikke overstiger ca. 10 km/t, og / eller hvis tunge træk igangsættes.

### Startmotor:

- Startmotoren må ikke aktiveres i mere end 5 sekunder af gangen, da den ellers kan beskadiges.
- Slip startfunktionen umiddelbart efter motoren er i gang.
- Startfunktionen må ikke aktiveres når motoren er i gang.

### Kør:

- Sid på sædet og spænd sikkerhedsselen. Slip håndbremsen og træd forsigtig på speederen.
- Når motoromdrejningerne øges, slår koblingen automatisk til, og maskinen sætter sig i bevægelse.

### Stop:

- Slip speederen helt og brems til et komplet stop.
- Lad motoren gå i tomgang et øjeblik.
- Placer gearvælgeren i neutral.
- Træk parkeringsbremsen.
- Stands motoren.

## Brug:

Denne vejledning erstatter ikke korrekt træning og høstet erfaring.

### Sikker kørsel:

Før du begynder at køre i din UTV, skal du vælge et stort fladt og åbent område, hvor du kan øve dig. Det er MEGET vigtigt, at øve sig for, at blive fortrolig med din UTV, inden du begynder at køre i terræn. Vær sikker på, at øvelsesområdet er fri for forhindringer og farer af enhver art.

### Bremseteknik:

Bremsevnen på din UTV er vigtig. UTV'en er udstyret med hydrauliske bremsere på for og baghjul.

Tips til en god nedbremsning er:

- Slip speederpedalen.
- Undgå bremsning under svingning.
- Brug bremsen let på løse overflader.
- Undgå blokering af hjulene.

### Kørsel på bakker og stigninger:

Viden om hvordan du skal køre din UTV på bakker og stigninger er vigtigt. Forkert kørsel på bakker kan medføre, at du mister kontrollen, og i værste fald at du vælter med din UTV.

HUSK at den maksimale stigningsvinkel er 15°.

Forsøg ikke at køre op ad bakker, som er for stejle for dine evner eller for UTV'ens formåen.

Vær sikker på at du har et godt udsyn, og kan se vejen foran dig. Hvis du ikke kan se over en bakketop, skal du mindske farten, indtil du har et godt udsyn.

Når du nærmer dig en bakke, skal du gøre følgende:

- Øg farten FØR du begynder opstigningen, således du kan undgå, at accelerere op ad bakke.



### Nedkørsel:

Før du starter med at køre ned ad en bakke, skal du undersøge terrænet omhyggeligt. Det er bedst at vælge en vej, som kører lige ned med så få forhindringer som muligt. Kør langsomt. Hvis det er nødvendigt at bremse, så husk at bremse forsigtigt.

Husk følgende ved kørsel ned ad bakke:

- Kør langsomt.
- Brems med omtanke.
- Kig fremad og vær opmærksom på forhindringer i terrænet.

### Terræn:

Du kan køre på din UTV i mange forskellige typer terræn, men for at udnytte din UTV bedst muligt er det nødvendigt, at du kender området, som du vil køre i, samt du ved hvordan UTV'en reagerer i forskellige situationer. Vælg omhyggeligt hvor du vil køre. Kør kun i eksisterende spor og bliv væk fra terræn der er farlig. Vær opmærksom på vådområder, bakker, hjulspor, huller og andre farlige forhindringer. Vær sikker på at du vælger den rigtige hastighed til det terræn du kører i.

Den rigtige hastighed afhænger af:

- Oversigtsforholdene
- Erfaring
- Om det er fladt eller kuperet
- Køreunderlaget (ru eller glat)
- Andre personer og forhindringer i området

### Mudder og vand:

Din UTV kan klare at køre i begrændset mudder og vand, men vær opmærksom på at:

- At vandet ikke er for dybt (Max. 20 cm.)
- Kontroller bremsene når du er oppe af vandet.

## Vedligehold:

Serviceskema:

De intervaller for eftersyn / vedligehold, der er angivet her i det følgende skema, er baseret på middel kørselsbelastning. Med middel kørselsbelastning menes, moderat forsigtig kørsel i tørre og støvfrie omgivelser uden grænsebelastninger. Ved andre betingelser er det nødvendigt at servicere og kontrollere din UTV hyppigere.

Enhed	Tidsplan				
	Daglig	Månedlig	Kvartal	½ årligt	Årlig
Dæktryk / slitage / skader	K	K			
Efterspænding af hjul	K	K			
Bremsefunktion	K	K			
Bremsevæskestand		K			
Bremsesystem			K		
Efterspænd bolte og skruer	K	K			
Luftfilter	K	K	R		U
Karburator	K	K		R	
Tændrør			K		U
Kølevæske	K	K			
Motorolie	K	K		U	
Stel		K			
Styretøj		S			
Transmissionsolie			K		U
Benzin- tank		K			R
Batteri		K			

K: Kontroller, rens eller udskift hvis nødvendig.

J: Juster

S: Smøring

R: Rens

U: Udskift.

## Motorolie:

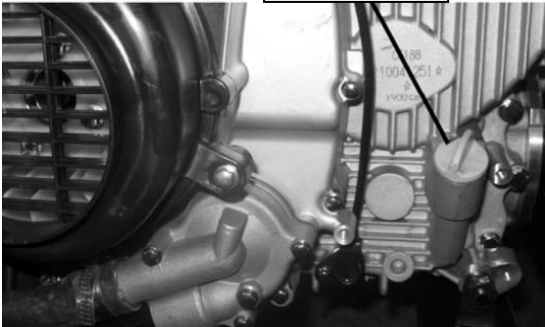
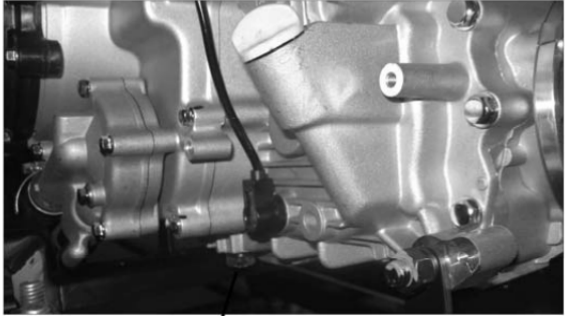
<p>Tjek dagligt oliestanden. Fasthold oliestanden inden for sikkerhedsområdet på oliepinden.</p> <p>Overfyld ikke.</p>	<p>Oliepind</p> 
<p>Motorolien og oliefilteret skiftes efter de første 1000 km. Derefter skiftes olien og filteret for hver 4000 km eller hvert halve år, alt efter hvad der kommer først.</p> <p>Bemærk: Varm olie kan forårsage forbrændinger. Lad ikke varm olie komme i kontakt med huden.</p>	 <p>Bundprop</p>

## Transmission:

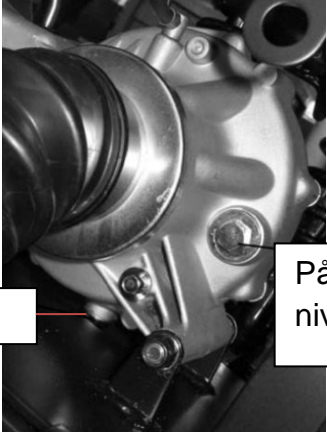
<p>Transmissionsolien skiftes en gang om året.</p> <p>Der anvendes 80W-90 GL5 gearolie.</p>	 <p>Bundprop</p> <p>Påfyldning / niveauprop</p>
---	---

## Hjul:

Efterspænding af hjul bør foregå regelmæssig.  
Spændes med 100 Nm.

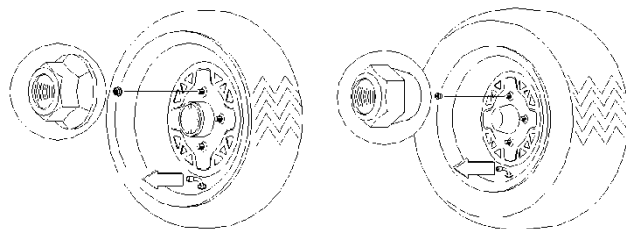

## Luftfilter:

Hvis filteret er beskadiget udskiftes det. Kør aldrig med maskinen uden eller med et beskadiget luftfilter. Hvis filteret er i orden renses det hver tredje måned og skiftes en gang om året. Ved støvede forhold oftere.

- Afmonter låseklips (1) og låget (2).
- Afmonter skruen (3).
- Filteret (4) renses eller udskiftes.
- Saml filter og filterhus igen.

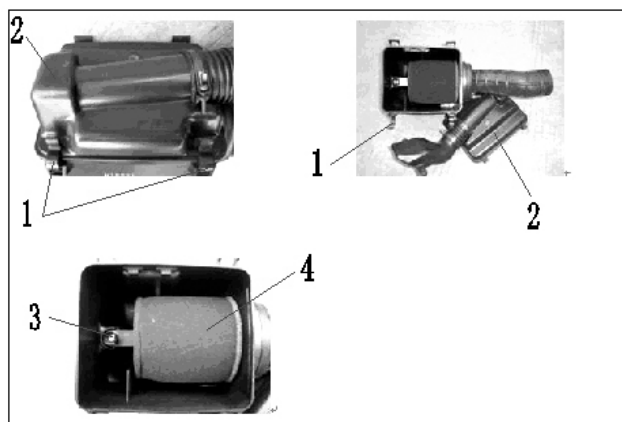

## Kølevæske:

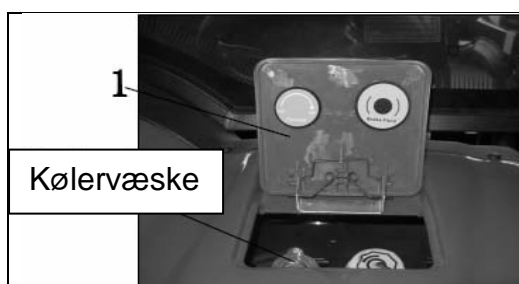

Under dæksel (1) i motorhjelmen er påfyldning til kølevæske.

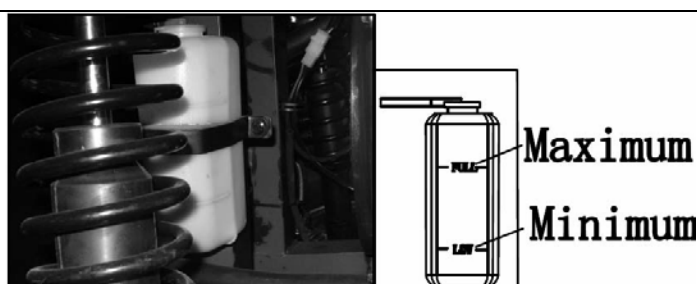

Kølevæsken skal være mellem minimum og maksimum niveau mærkerne på beholderen.

Afmonter aldrig kølerdækslet, mens motoren og køleren stadig er varm, da du kan blive brændt af varm væske eller damp der blæses ud under tryk. Vent til motoren er kølet af, før du fjerner kølerdækslet.

Påfyld kun kølevæske sikret til -35°, og af en type der er beregnet til aluminiumsmotorer.

### Støddæmper:

De fire støddæmpere på bagakselen er justerbare. For at øge eller mindske fjederspændingen drejes justeringskransen enten med eller mod uret for at foretage justeringen. Indstil altid alle fire støddæmpere på den samme justering. Ujævn justering kan forårsage dårlig håndtering af køretøjet.

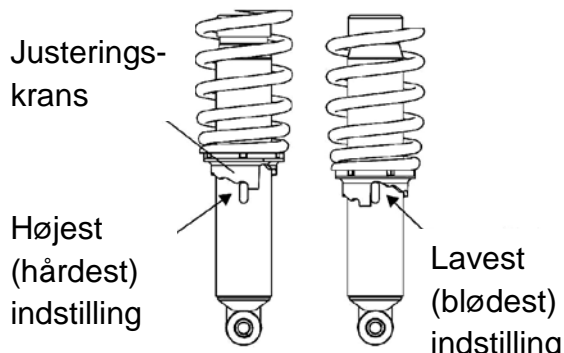

### Karburator:

Hvis motorens tomgang ikke er tilfredsstillende, kan karburatoren justeres. Drej karburatorens tomgangsskrue ind (med uret) for at hæve omdr. Drej skruen ud (mod uret) at sænke omdr. Tøm karburatorens svømmerhus for snavs og kondensvand minimum hvert ½ år.



### Sikringer:

Batteri	30 A
Blæser	10 A
Bremselys	10 A
Lys	15 A
Tænding	10 A
Cigarettænder	15 A
Spil / tiplad	10 A
Blinklys	5 A
Horn	5 A
2 / 4 hjulstræk	5 A
Brændstofpumpe	10 A
Lang lys	10 A
Kort lys	10 A
Vinduesvisker	15 A
Radio	5 A

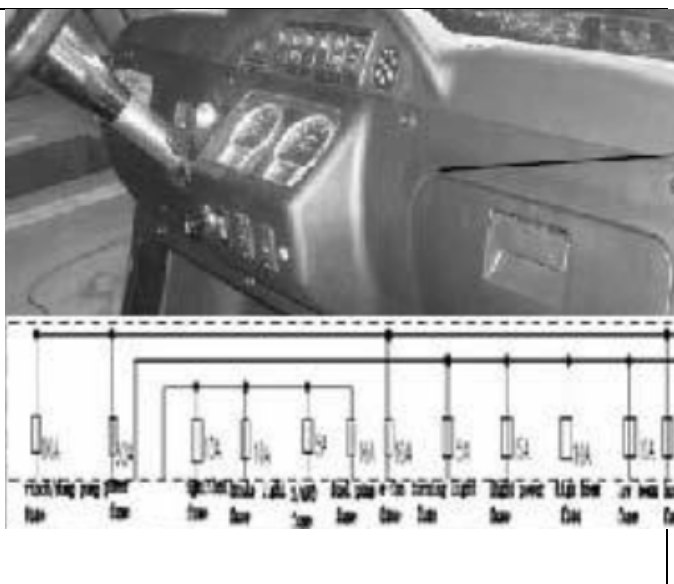

Sikringerne findes under instrumentbordet i passagersiden.

## Specifikationer:

Motorstørrelse	493 cm <sup>3</sup>
Type	Vandkølet 1 cylinder, 4 takt
Benzin	Oktan 92 blyfri
Kompressionsforhold	10,2 : 1
Motorolie	1,9 liter SAE 10W-40, API: SM
Boring x slaglængde	87,5 mm X 82 mm
Effekt	24 kW / 7000 omdr./min
Max moment	36 Nm / 5500 omdr. / min.
Startmetode	El-start / rekyl
Tænding	C.D.I. kontaktløs
Smøring	Tryk og sprøjtesmøring
Elektrodeafstand tændrør	0,8 – 0,9 mm
Transmission	Automatisk variabelt CVT
Kobling	Våd centrifugal
Bremsevæske	DOT 4
2 / 4WD	Elektrisk tilkobling
Gearantal	Høj, lav og bakgear
Benzintank	22 l
Transmissionsolie	Til max. mærke
Bagtøj	250 ml. SAE 80W/90 GL5
Fortøj	280 ml. SAE 80W/90 GL5
Max hastighed	Begrænset til 40 km/t.
Batteri	12 V - 36Ah
Forlys	12V-35/35W (X2)
Baglys	12V-21/5W (X2)
Forbremse	Hydraulisk skivebremse
Bagbremse	Hydraulisk skivebremse
Parkeringsbremse	Mekanisk skivebremse
Forhjulsophæng	Mac Pherson fjederben
Bagtøj	Uafhængig baghjulsophæng
Fortøj	Lamel spærredifferentiale
Forhjul	25x8-12 lufttryk 21 psi
Baghjul	25x10-12 lufttryk 28 psi
Max stigningsvinkel	15 °
Akselafstand	1.760 mm
Venderadius	4.200 mm
Frihøjde	210 mm
Længde X bredde X højde	2.680 X 1.280 X 1.960 mm.
Egenvægt uden brændstof og olie	590 kg
Størst tilladelig totalvægt	900 kg
Størst tilladelig last	300 kg
Max. last på lad	150 kg

