

Varenr.: 9040362

## 6,5 Hk Sneslynge Med 230 V el-start



Sneslynge.

Varenr.: 9040362

Beskrivelse:

Selvkørende sneslynge med 6,5 Hk benzinmotor. Sneslyngen er forsynet med 220 V el-start samt rekylstart. Maskinen har 6 fremadgående gear og 2 baggear. Arbejdsbredde er 60 cm.

Indledning:

Gennemlæs denne brugsanvisning og sikkerhedsforskrifter før brug. Vi anbefaler dig at gemme denne brugsanvisning til senere brug.

Før brug:

Almindelig 92 oktan blyfri benzin er anbefalet til denne model.

Vær opmærksom på at benzin er let antændelig så iagttag derfor:

- Rygning forbudt
- Ingen åben ild i nærheden
- Motoren bliver varm under brug. Så vent derfor med tankning til denne er afkølet.
- Spildt brændstof tørres op før genstart
- Kontroller at der er påfyldt den rette mængde motorolie, oliepinden sidder i proppen til oliepåfyldning.
- Kør aldrig med maskinen i lukkede rum, da benzinmotoren udvikler kulilte.

Sikkerhedsforskrifter:

- Læs altid brugsanvisningen grundig før brug.
- Sneslyngen bør kun betjenes af personer, der forstår og kan betjene denne.
- Stop altid motoren når der påfyldes benzin, og når der i øvrigt arbejdes på maskinen.
- Vær opmærksom på at motoren danner kulilte, så hvis denne maskine startes indendørs, skal man være opmærksom på tilstrækkelig udluftning.
- Kontroller altid maskinen for løse bolte og møtrikker før brug.
- Hold hænder og fødder væk fra alle roterende og bevægelige dele.
- Sørg for at der aldrig står dyr eller mennesker foran hverken udkasteren eller indføringsneglen.
- Vær opmærksom på udkasterens vinkel ved f.eks. trafik, glasfacader og lignende.
- Overbelast ikke maskinens kapacitet. Afpas fremdrift af maskinen i forhold til sne mængden.

Oversigtstegning:

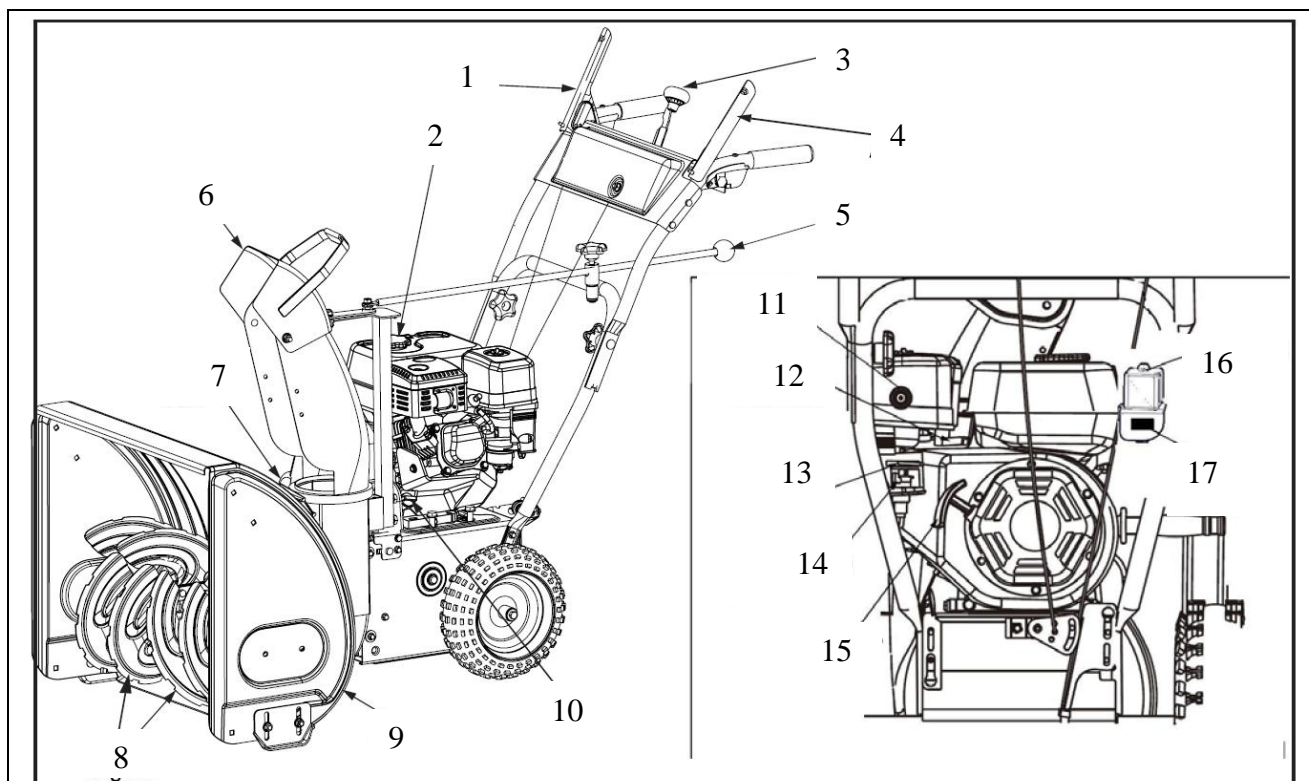

1	Håndtag til fremdrift	7	Rengøringsredskab	13	Choker
2	Tankdæksel	8	Indføringsnegl	14	Benzinhane
3	Gearvælger	9	Slæbesko	15	Rekylstart
4	Håndtag til snegl	10	Oliepåfyld	16	Elektrisk starter
5	Justering udkastertud	11	Primerpumpe	17	Tændingsnøgle
6	Vippetud	12	Gasregulator		

## Samlevejledning:

Maskinen pakkes ud af transportkassen.  
Håndbøjlen svinges fra transportstilling til  
brugsstilling.

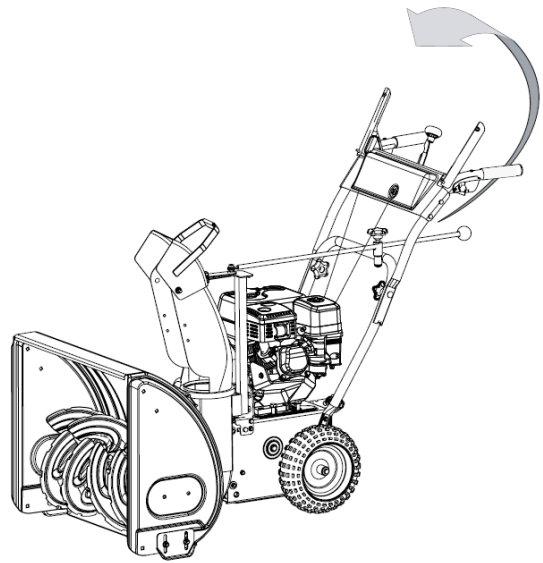

Wirerne lægges i styrerullerne.  
Det kan være nødvendigt at justere  
kablernes længde.

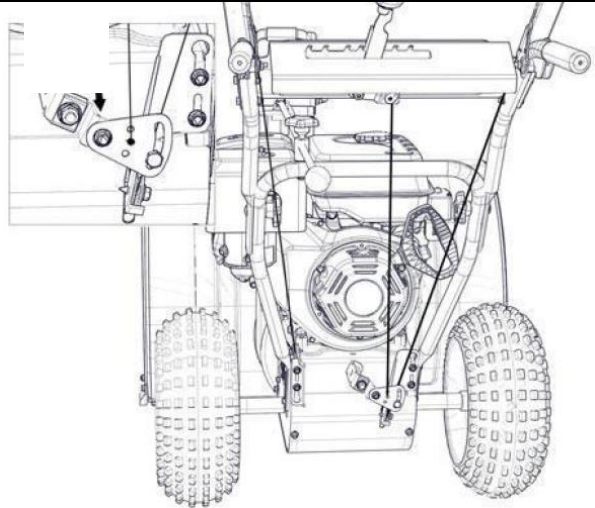

Håndbøjlen spændes fast med  
fingerskruerne.

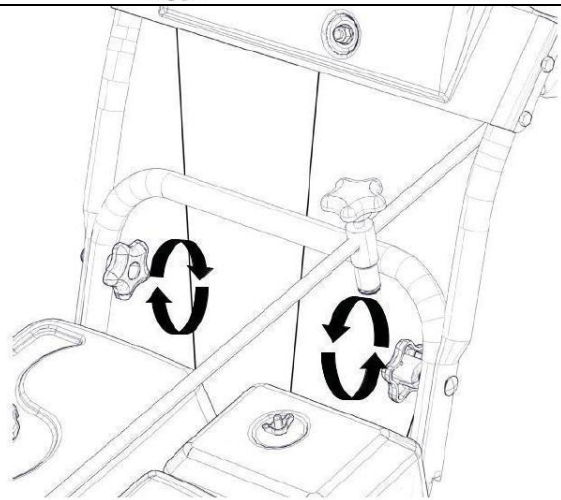

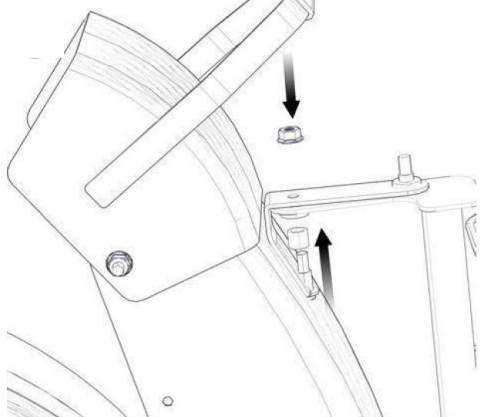
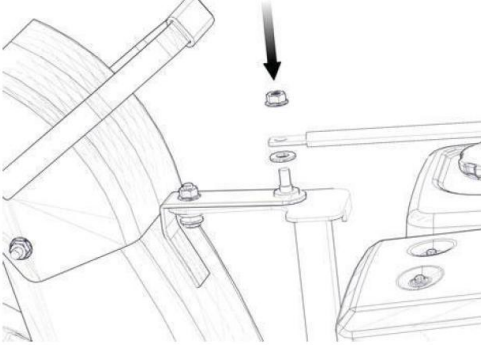
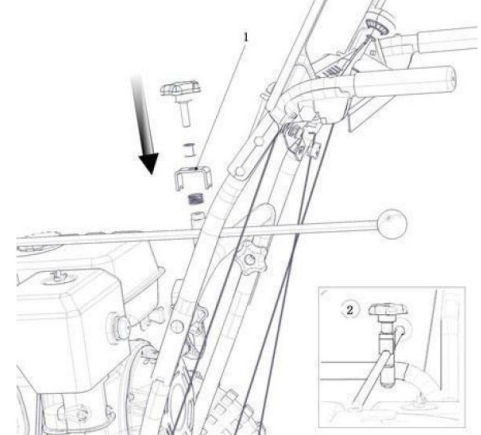
<p>Vippetuden monteres.</p>	
<p>Stangen til den drejbare udkastertud monteres.</p>	
<p>Stangen til udkastertuden monteres på håndbøjlen.</p>	
<p>Påfyld motorolie. Motoren skal stå vandret. Skru påfyldningsproppen af og påfyld olie til det står helt oppe ved kanten</p> <p>Påfyld alm. blyfri 92 benzin.</p>	

## Justeringer:

Fremkørselshastigheden kan justeres ved at flytte stangforbindelsen mellem gearvælger og vippekonsol.

Fra fabrikken er stangen monteret i hul nummer 2. Hvis der ønskes en højere fremkørselshastighed flyttes stangen til hul nummer 1. Ønskes langsommere fremkørselshastigheden flyttes stangen til hul nummer 3.

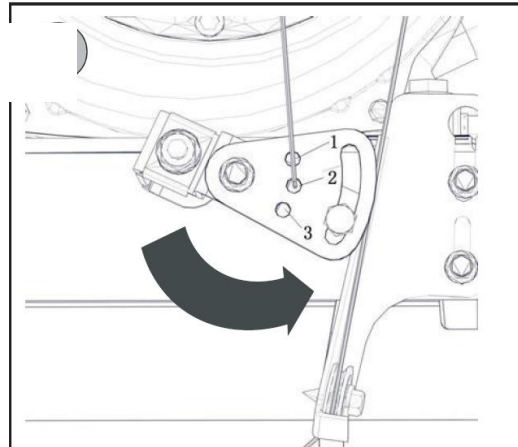

Slæbeskoene justeres i begge sider efter underlaget.

Jævn glat underlag som asfalt og fliser hæves slæbeskoene så sneen ryddes så tæt til underlaget som muligt. Ved ujævnt underlag og grusarealer sænkes slæbeskoene til mellem midterposition og laveste position for at undgå at det kommer grus og lignende i maskinen.

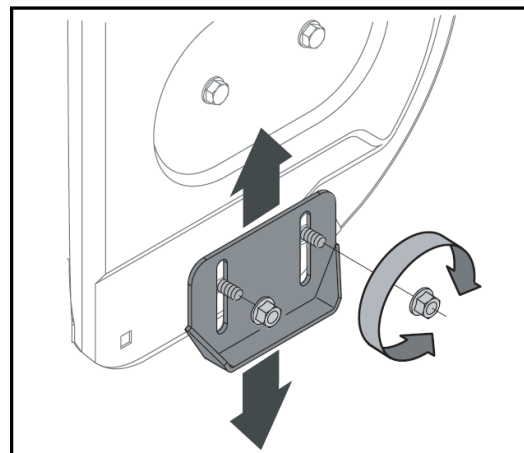

## Springbolte:

Indføringsneglen er konstrueret med springbolte for at beskytte maskinen mod fremmedlegemer og isklumper. Hvis sneglen pludselig står stille, kontrolleres springboltene.

(Bemærk: billede er af en 75 cm bred sneslynge)

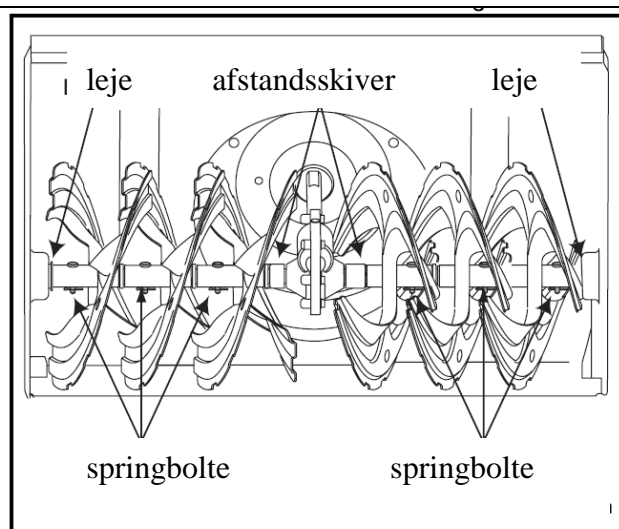

## Kørsel med maskinen:

### Start af motor:

- Sæt tændingsnøglen i tændingslåsen og åbn for benzinhanen.
- Aktiver chokeren på fuld choker, giv motoren fuld gas.
- Tryk en 3-4 gange på primer pumpen.
- El-start: Tilslut 220 V adapterkabel og tryk på startknappen for at starte motoren.
- Rekylstart: Træk langsomt i startsnoren til denne føles stram, træk nu hårdt igennem. Dette kan være nødvendigt at gøre 2-3 gange, hvis motoren ikke starter på første forsøg.
- Når motoren er i gang, slås chokeren fra, og gassen reduceres til halv.

### Kørsel:

- Når motoren er startet, sættes maskinen i gear. Når man trykker ned på håndtaget i højre side kører sneslyngen fremad eller bagud alt efter gearvalg. Maskinen står stille når håndtag slippes.
- Maskine er udstyret med "dødmandsgreb" dvs. at når man slipper disse står både indføringsneglen og maskinen stille.
- For at rydde sne aktiveres håndtag i venstre side for at få starte indføringsneglen og udkasteren. Giv maskinen fuld gas inden der køres ind i sneen.
- Sørg for at udkastertud er drejet til ønsket position inden der køres ind i sneen.

### Standingsning:

- Inden maskinen standses tages gassen af.
- Motoren stoppes ved at trække tændingsnøglen ud af tændingslåsen.

## Tekniske Data.

Motor	En cylindret, 4-takts, luftkølet
Motor effekt	6,5 hk
Olie mængde	0,6 l
Motorolie type	10W-30 eller 15W-40
Brændstof	Alm. Oktan 92
Tank indhold	3,0 l
Tændrør	F7RTC eller tilsvarende
Elektrodeafstand	0,7 – 0,8 mm
Tænding	Elektronisk kontaktfri
Starter	230V elektrisk og rekylstart
Gear	6 frem og 2 bak
Hastighed	1,5 – 4,2 km/t
Arbejdsbredde	60 cm
Sne dybde	50 cm
Udkaster vinkel	190 grader
Vægt	75 kg

Støjniveau	100 dBA
------------	---------

#### Vedligehold:

- Motorolien skiftes for hver 20 timers brug eller 1 gang om året.
- Drejetud og vippetud smøres hver gang.
- Tjek maskinen for løse skruer og bolte. Efterspænd om nødvendigt.

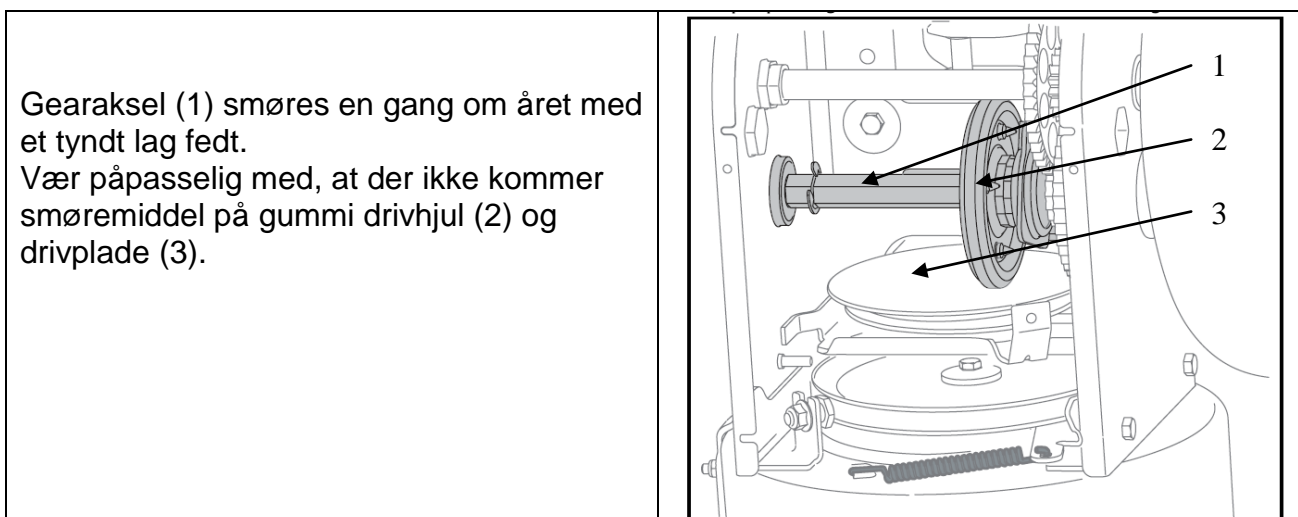

#### Opbevaring:

Inden længere tids opbevaring bør der foretages følgende:

- Hjulene afmonteres og hjulakserne smøres med fedt.
- Springboltene i indføringsneglen afmonteres, smøres med fedt og monteres igen.
- Drejetud og vippetud smøres.
- Gearaksel smøres som vist herover.
- Brændstoftanken og karburatoren tømmes for benzin.
- Afmonter tændrøret og hæld ca. en spiseskefuld motorolie ind i motoren gennem tændrørshullet. Træk i rekylstarteren nogle gange for at fordele olien og isæt tændrøret igen.
- Motorolien skiftes.