

Original  
Manual

---



9043011

DK: Slagleklipper, svingbar

S: Slaghack, svängbar

D: Schlegelmulcher, schwenkbar

GB: Flailmower, rotatable

180 cm



DK

S

D

GB

[www.p-lindberg.dk](http://www.p-lindberg.dk)  
[www.p-lindberg.no](http://www.p-lindberg.no)  
[www.p-lindberg.se](http://www.p-lindberg.se)  
[www.p-lindberg.de](http://www.p-lindberg.de)



DK/S

Original bruksanvisning

Original bruksanvisning

**P.Lindberg**

---

Varenr.: 9043011

Slagleklipper 180 svingbar  
Slaghack 180 svängbar



**Sdr. Ringvej 1 - DK-6600 Vejen - Tlf. 70 21 26 26 - Fax 70 21 26 30  
[www.p-lindberg.dk](http://www.p-lindberg.dk)**

**Myrangatan 4 - SE-745 37 Enköping - Tel. 010-209 70 50  
[www.p-lindberg.se](http://www.p-lindberg.se)**

**Varenummer: 9043011 – (DK) Slagleklipper 180 med trepunktsophæng og kraftoverføringsaksel.**

**(SE) Slaghack 180 med 3-punktsfäste och kraftöverföringsaxel.**

**(DK) Tilsigtet brug:** Maskinen må kun anvendes som beskrevet i denne manual, enhver anden brug betragtes som forkert.

**(SE) Användning:** Får endast användas enligt beskrivningen i handboken, all annan användning undanbedes.

## Indhold

Dansk brugsanvisning.....	4
Beskrivelse:.....	5
Sikkerhed: .....	5
Samling:.....	6
Komponentoversigt:.....	8
Brug:.....	8
Indstilling:.....	9
Justering og udskiftning af kileremme: .....	10
Vedligehold:.....	11
Stramning af kilerem.....	12
Opbevaring:.....	13
Teknisk data: .....	13
Splittegninger:.....	15
Fig. 1 Hovedmaskine .....	15
Fig. 2 Ophæng.....	16
Fig. 3 – Hydraulikudstyr .....	17
EU overensstemmelseserklæring: .....	18
Svensk bruksanvisning .....	19
Beskrivning:.....	20
Säkerhet: .....	20
Montering:.....	21

Oljefyllning växellåda: .....	21
Komponentöversikt: .....	23
Användning: .....	23
Inställning: .....	24
Justera och byta kilremmar: .....	26
Underhåll: .....	27
Åtdragning av kilremmar .....	28
Förvaring: .....	29
Teknisk data: .....	30
Sprängskiss: .....	31
Fig. 1 Huvudmaskin .....	31
Fig. 2 Upphängning .....	32
Fig. 3 Hydraulik .....	33
EU Försäkran om överensstämmelse: .....	34

## Dansk brugsanvisning



### **INDEN SLAGLEKLIPPEREN TAGES I BRUG**

Der skal påfyldes olie inden slagleklipperen tages i brug.

Inden maskinen tages i brug skal den efterses:

Kontroller olieniveauet i vinkelgearet, påfyld om nødvendigt.

Alle bolte, møtrikker og skruer skal omhyggeligt kontrolleres og evt. efterspændes.

Kontroller at drivremmene er korrekt spændte.

Smør alle maskinens smørenipler.

### **VEDLIGEHOLDELSE**

Vedligeholdelse skal allerede udføres efter den første times drift.

Efterspænd bolte på valsens lejehus.

Efterspænd boltene på remskiverne.

Juster kileremmenes stramhed.

### Beskrivelse:

180 cm bred slagleklipper med hydraulisk sideforskydning, og hydraulisk justering fra lodret til under vandret.

### Sikkerhed:

- Læs og forstå brugermanualen inden ibrugtagning.
- Stands altid traktorens motor inden kraftoverførselsakselen monteres eller afmonteres.
- Stands altid traktorens motor og frakobl kraftoverførselsakslen inden der smøres, justeres eller repareres på maskinen.
- Sørg for at alle afskærmningerne på maskinen og kraftoverførselsakselen holdes intakte, og tag aldrig maskinen i brug hvis der mangler en afskærmning.
- Ingen personer må opholde sig mellem traktoren og slagleklipperen under til- og frakobling af denne.
- Kontroller at hydraulikfittings og slanger er ubeskadigede.
- Inden opstart efterspændes bolte og møtrikker.
- Sørg for at der ikke er personer eller dyr i arbejdsområdet inden opstart af maskinen.
- Hold afstand til brakpudseren når den kører, da sten, grene eller andre tunge ting gemt i græsset kan slynges ud fra maskinen.

**OBS! Glem ikke at påfylde olie på vinkelgearet –  
der skal bruges 1 liter 80W-90.**

## Samling:

Saml maskinen som vist på billedserie herunder. Kik evt. på splittegningen i reservedelskataloget ved tvivl.

Efterspænd alle bolte og skruer på maskinen, også de dele der er monteret fra fabrikken.

Maskinens smørenipler gennemsmøres.

Efterspænd maskinen, også de dele som er sat på fra fabrikken, f.eks. slagletromlens lejehus.

**Husk påfyldning af gearolie i gearkassen. Der skal bruges 1 liter 80W-90 gearolie.**

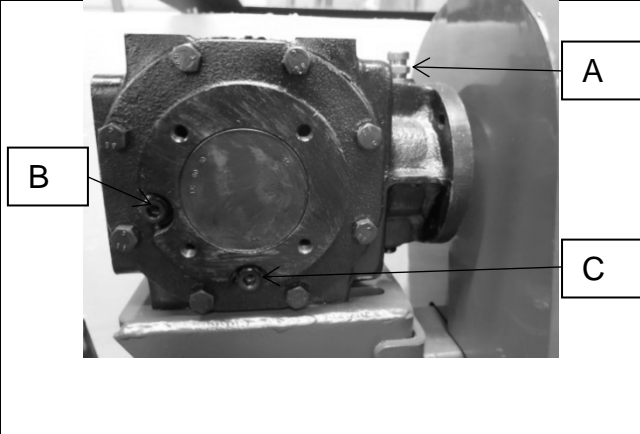
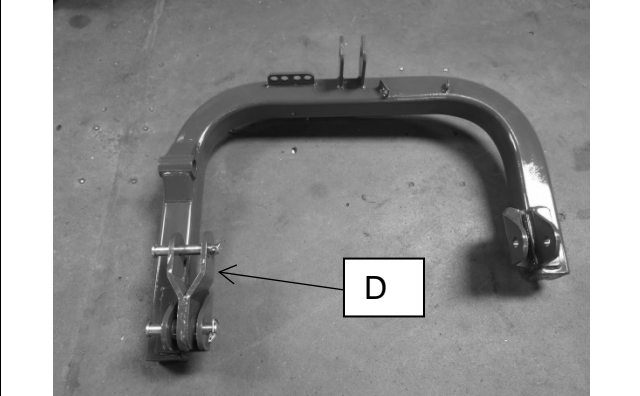
<p>Afmonter udluftnings / påfyldningsproppen (A) og niveaupropen (B). Olie påfyldes til gearkassen er fyldt op til niveaupropen. (1 liter 80W-90 gearolie). Begge propper monteres igen.</p> <p>(C) er bundproppen. Bruges ved olieskift.</p>	
<p>Gaffelbeslag (D) monteres på U-bøjle til trepunktsophæng. Gaffelbeslaget monteres på U-bøjlen til traktorens højre liftarm.</p> <p>Gaffelbeslaget gør at slagleklipperen kan vippe op ved forhindring, og selv vippe tilbage.</p>	





## Komponentoversigt:

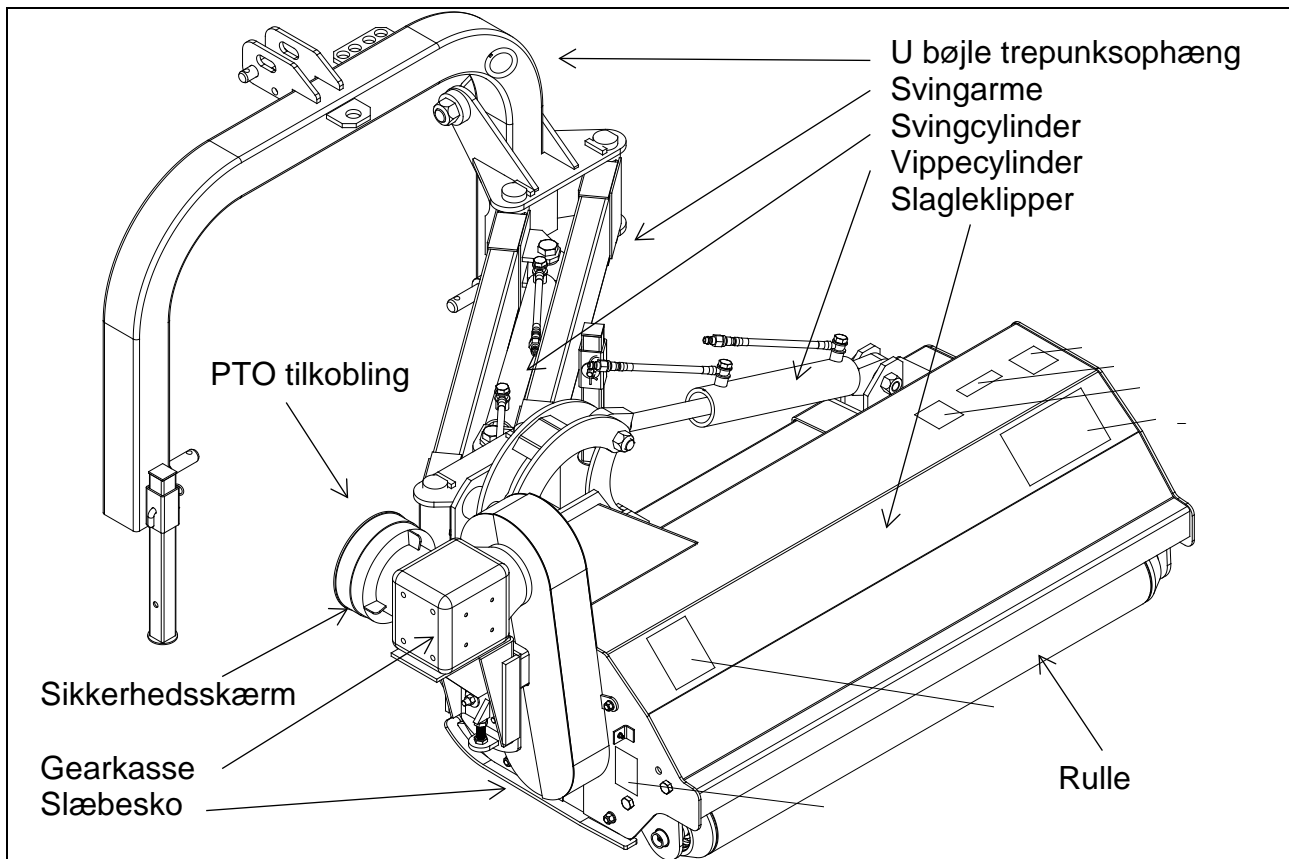

## Brug:

Brakpudseren kræver en traktor på min. 60HK med to dobbeltvirkende hydraulikudtag.

Spænd traktoren for brakpudseren i trepunktsophænget. Kraftoverførselsakselen monteres og de fire hydraulikslanger monteres parvis i traktorens hydraulikudtag.

Inden opstart ryddes arbejdsområdet for sten, grene og lignende.

Brakpudseren er konstrueret således at den kan klippe både bagved og ved siden af traktoren. Desuden kan den vippes op og klippe i 90°.

- Anbragt midt for traktoren til vedligeholdelse af markveje og lignende.
- Sideforskudt til arbejde langs markkanter, grøfter og skråninger.
- Vippet op til 90° til studsning af læhegn og hække.

Rullens placering tæt på rotoren, sikrer en god tilpasning til jordens konturer.

## Indstilling:

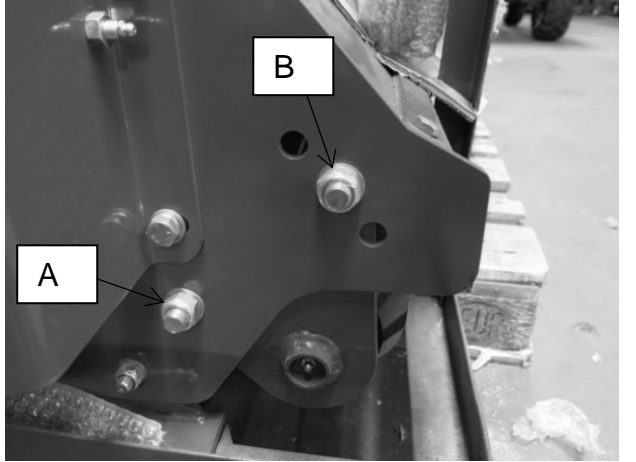
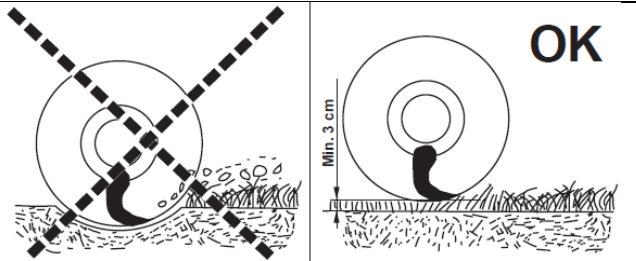
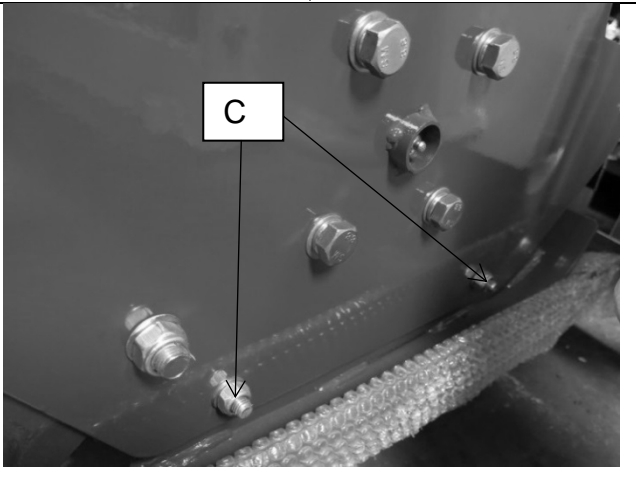
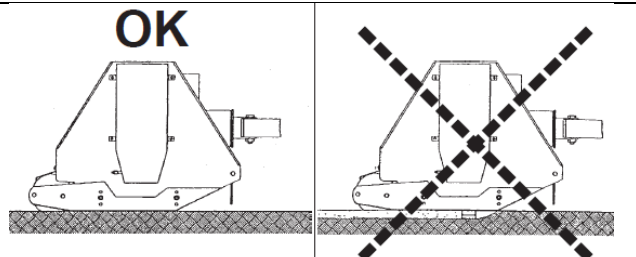
<p>Klippehøjden afhænger af rullens placering. Der er tre indstillingsmuligheder. Fra fabrikken er rullen monteret i den midterste. Hvis lavere eller højere klippehøjde ønskes, løsnes boltene (A) på begge sider af maskinen. Bolt (B) afmonteres i begge sider af maskinen. Rullen hæves, eller sænkes, og boltene (B) monteres igen. Til sidst spændes alle boltene.</p>	
<p>Billede af rigtig indstilling af rullen, og forkert indstilling.</p>	
<p>Slæbeskoene er monteret i ovale huller, så de også kan hæves eller sænkes. Boltene (C) løsnes, slæbeskoene justeres og boltene spændes igen. Der er slæbesko på begge sider af maskinen.</p>	
<p>Billede af rigtig indstilling af slæbesko og forkert indstilling.</p>	

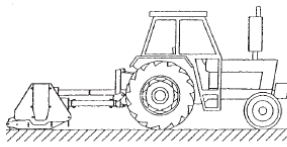
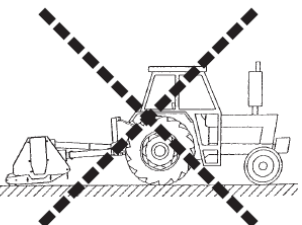
<p>Topstangen justeres så maskinens front er ca. 15 grader højere end den bagerste.</p>	<p>OK</p> 	
---	--	---

## Justering og udskiftning af kileremme:

Det er vigtigt at kileremmen kører lige og friktionsfrit for at sikre korrekt drift. Kører remskiven ikke korrekt kan det være nødvendigt at justere på remskivehjulene i siden. Dette er også aktuelt når der skal udskiftes en remskive.

1. Tag remskiveafskærmningen af så man kan se og arbejde med remskivehjulene og kileremmen.



2. Remskivehjulene er monteret på akslen med en spændebøsning (taper lock) som er opbygget af den todelt konisk bøsning som holde remskivehjulet på plads og samtidig gør det muligt at justere hjulet på siden af akslen.

Spændebøsningen holdes sammen med 6 eller 8 bolte (afhængigt af model). På bøsningen er der desuden 3 alt. 4 huller som er tomme.



Ved at skrue samtlige bolte ud i stedet sætte dem i de tomme huller, tvinges den koniske yderdel ud af spændebøsningen og man kan herefter frigive remskivehjulet fra akslen.

3. På samme måde kan man også justere og spænde remskivehjulet på siden af akslen ved hjælp af spændebøsningen, sådan at kileremmen kører så lige og friktionsfrit på hjulet som muligt. Gør de ikke det vil remmene slides og til sidst gå i stykker.



4. Når kileremmen kører lige og friktionsfrit på remskivehjulet genmonteres samtlige møtrikker parallelt og trinvist for at låse spændebøsningen og dermed remskivehjulet på akslen. Kontroller at kileremmen fortsat kører korrekt.



Når spændebøsningen (taper lock) skal spændes skal det gøres rundt i ring flere gange til alle bolte er spændte.

### **Vedligehold:**

Efter 1 times drift:

- Efterspænd boltene for knivtromlens legehuse
- Efterspænd boltene for remskriverne
- Juster kileremmens stramhed

For hver 25 timers drift

- Smør alle maskinens fedtnipler, også kraftoverførselsakslens.
- Tjek samtidig oliemængden i vinkelgearet og akselrøret (tjekkes når maskinen står på plant underlag) efterfyld hvis nødvendigt, men overfyld aldrig.
- Maskinen efterspændes for løse bolte og møtrikker.
- Tjek at remmene er tilpas stramme. Stram hvis nødvendigt. (Nye remme strækker sig altid en smule efter kort tids brug).

## Stramning af kilerem

For at stramme kileremmene løsnes først de fire bolte (1)

Stramningen sker ved at skubbe hele gearkassen op hhv. ned ved at skrue på justeringsbolten (2).

For at remmene løber korrekt kan det være nødvendigt at justere vinkelgearet sideværts.

Efter stramningen spændes alle bolte igen med 95 Nm.

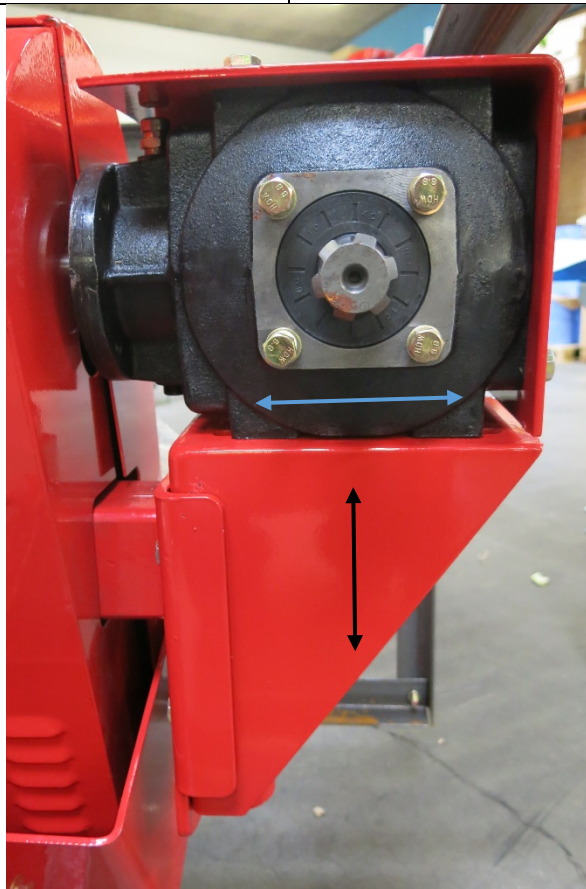
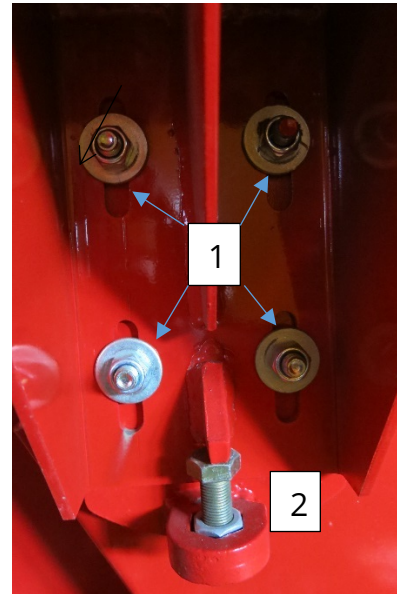

Kileremmen må kunne trykkes ca. 1 cm ned på det længste sted.

Slagletromlen vil komme i ubalance og hele maskinen ryste hvis der eks. knækker en slagle. Hvis en slagle beskadiges udskiftes den med det samme.

## Opbevaring:

Når sæsonen er afsluttet, bør maskinen klargøres til vinteropbevaring umiddelbart herefter. Start med at rengøre maskinen omhyggeligt. Støv og snavs optager fugtighed, og fugt fremmer rustdannelsen.

Vær agtpågivende ved rensning med højtryksrenser. Ret aldrig strålen direkte mod lejerne.

Smør alle smøresteder omhyggeligt efter rensningen.

Kraftoverføringsakslen afmonteres, smøres med fedt på profilrørene og i kardankrydsene.

Oversprøjt maskinen med et lag rustbeskyttende olie. Dette er især vigtigt på alle blankslidte dele.

Maskinen opbevares indendørs i et ventileret maskinhus, for at beskytte maskinen mod vejr og vind.

## Teknisk data:

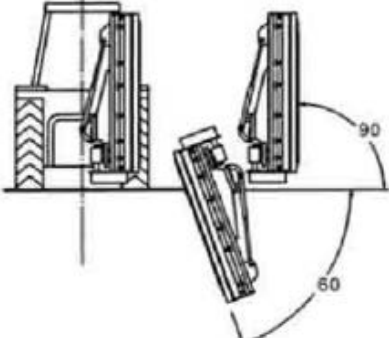
Arbejdsvinkel fra + 90° til - 60°	
Mål: A: 80 cm	
B: 122 cm	
C: 208 cm	

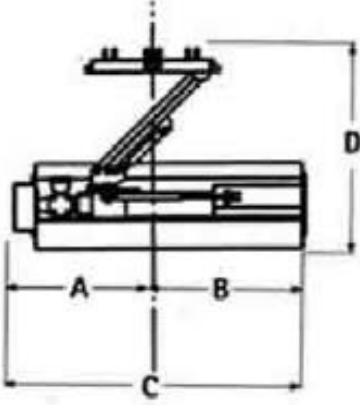
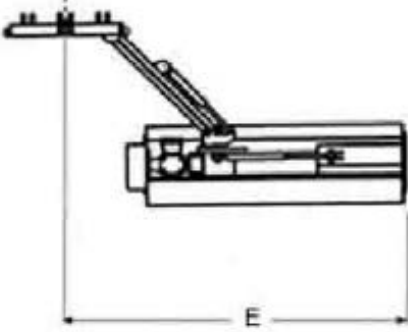
<p>D: 140 cm</p>	
<p>E: 240 cm</p>	
<p>Effektbehov</p>	<p>Min. 60 HK</p>
<p>Vægt</p>	<p>658 kg</p>
<p>PTO</p>	<p>540 rpm.</p>
<p>Trepunktsophæng</p>	<p>Kat. 2</p>
<p>Slagler antal</p>	<p>16 stk.</p>
<p>Slagle type</p>	<p>Hammerslagle 140mm, 1.150g</p>
<p>Gearolie</p>	<p>80W-90</p>
<p>Oliemængde</p>	<p>1 liter</p>

Vi forbeholder os ret til uden foregående varsel at ændre de tekniske parametre og specifikationer for dette produkt.



**Splittegninger:**  
**Fig. 1 Hovedmaskine**

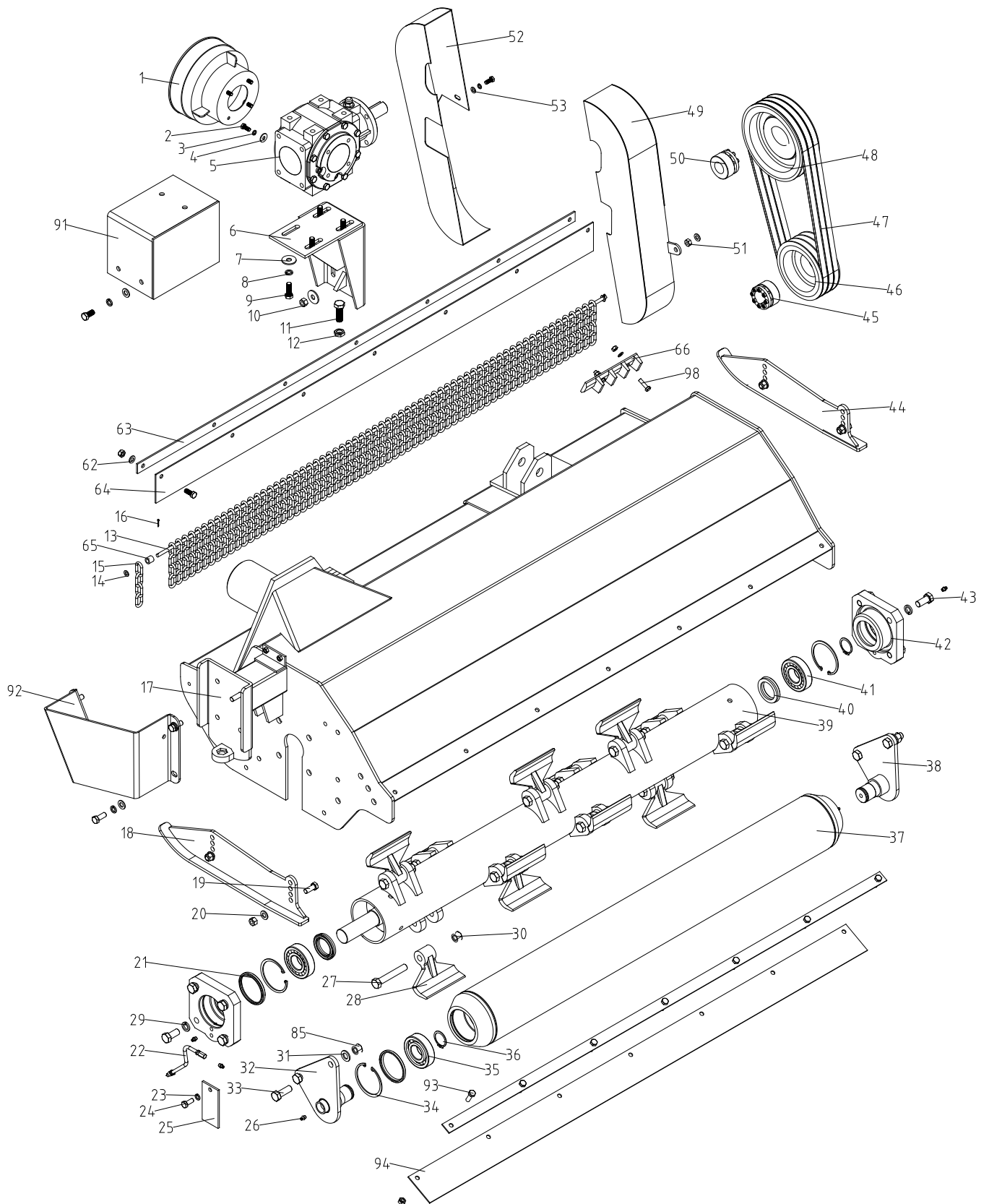
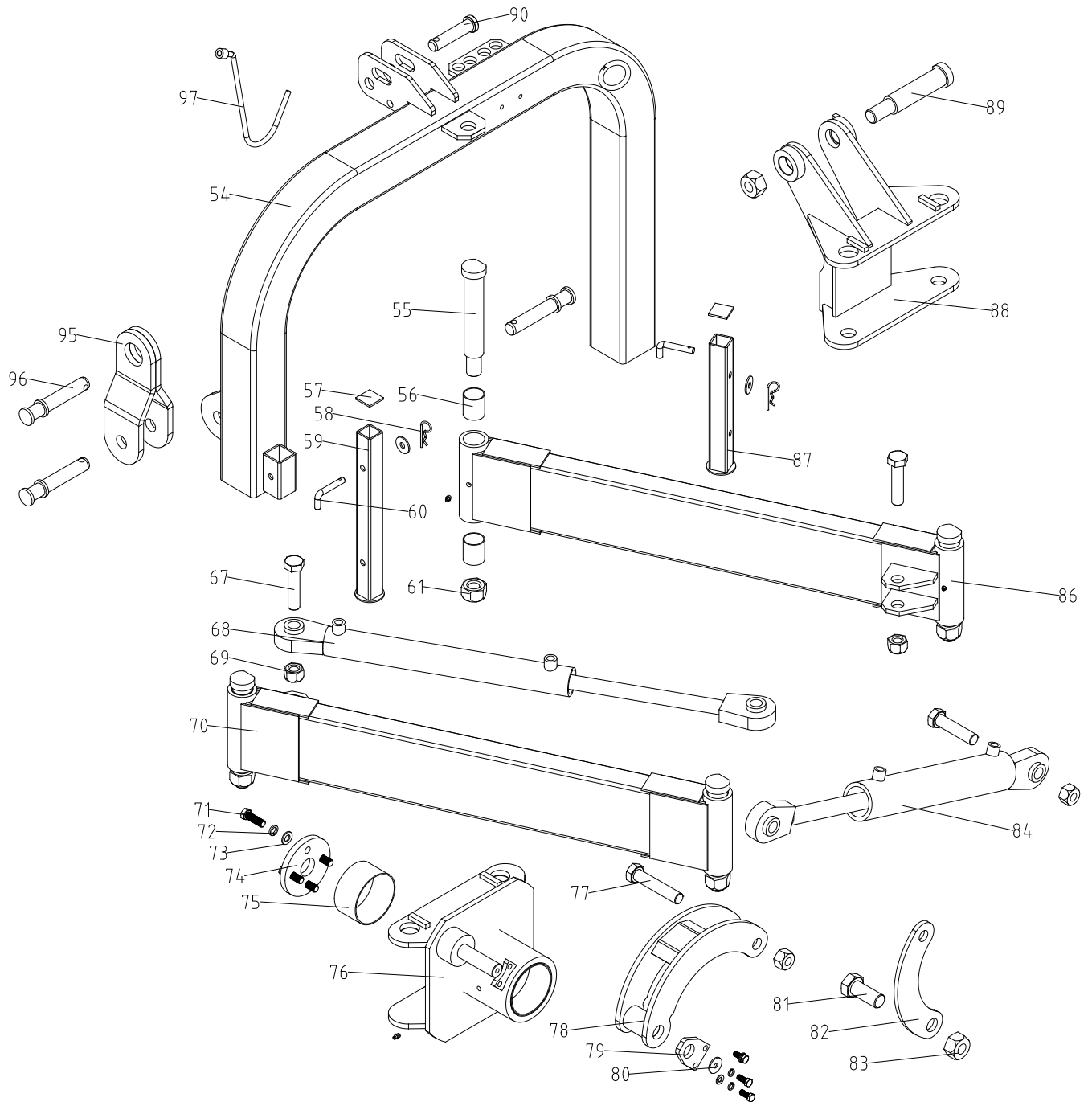
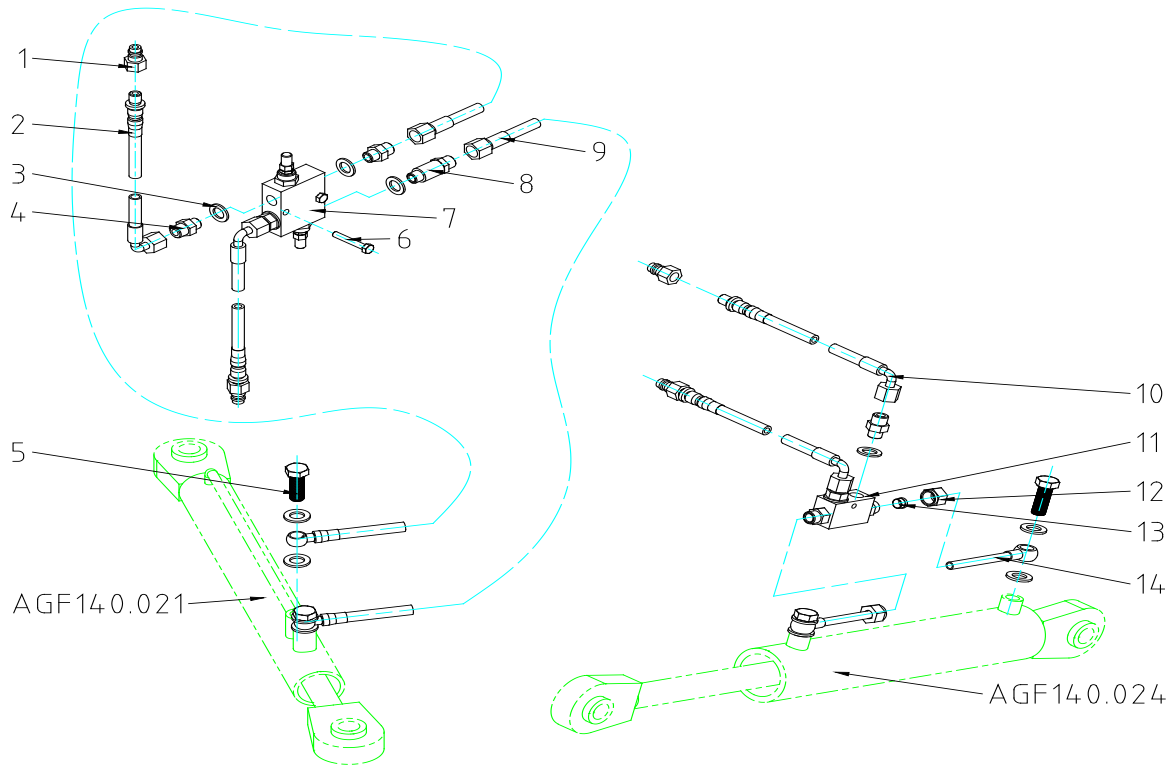

Fig. 2 Ophæng



**Fig. 3 - Hydraulikudstyr**



**EU overensstemmelseserklæring:**

<b>EU OVERENSSTEMMELSESERKLÆRING</b> 	
Producent: P. Lindberg A/S Sdr. Ringvej 1 6600 Vejen Tlf.: 70212626 E-mail: salg@p-lindberg.dk CVR: 25903110 <a href="http://www.p-lindberg.dk">www.p-lindberg.dk</a>	
Erklærer herved at følgende maskine:	<i>Slagleklipper</i> <i>PL varenummer: 90 43 011</i>
Type / model:	<i>AGF180</i>
Er i overensstemmelse med følgende direktiver:	<i>2006/42/EEC</i> <i>2006/95/EEC</i>
Anvendte standarder og normer:	<i>EN 60204-1:2006+A1:2009</i>
Dato og ansvarlig underskrift:	<i>Vejen d. 22-03-2018</i>  P. Lindberg A/S  Erik T Lauritsen Direktør 

Vi forbeholder os ret til uden foregående varsel at ændre de tekniske parametre og specifikationer for dette produkt.

## Svensk bruksanvisning



### **INNAN SLAGHACKEN TAS I BRUK**

Slaghacken måste fyllas med olja innan den sätts i bruk.

Innan slaghacken tas i bruk ska du kontrollera maskinen.

Kontrollera oljenivån i växellådan, fyll på om den är för låg.

Alla bultar, muttrar och skruvar ska noga kontrolleras och eventuellt dras åt vid behov.

Kontrollera att drivremmarna är lagom spända.

Smörj alla smörjnipplar på maskinen.

### **UNDERHÅLL**

Underhåll ska utföras redan efter första timmens körning.

Efterspänn bultar på valsens lagerhus.

Efterspänn bultarna på remskivorna.

Justera kilremmarnas stramhet.

**Beskrivning:**

180 cm bred slaghack med hydraulisk sidoförskjutning och hydraulisk justering från lodrätt till vågrätt. Kraftöverföringen till axel sker via traktorns kraftaxel, PTO. Slaghacken monteras på traktorns trepunktslift.

**Säkerhet:**

- Läs och förstå bruksanvisningen innan användning.
- Kontrollera maskinen och traktorn innan du startar maskinen.
- Användaren skall inte ha för löst sittande kläder på sig under arbete med maskinen.
- Stanna alltid traktorns motor innan kraftöverföringsaxeln monteras eller monteras av.
- Stanna alltid traktorns motor och frikoppla kraftöverföringsaxeln innan den smörjs, justeras eller repareras på maskinen.
- Se till att alla skydd på maskinen och kraftöverföringsaxel hålls hela, och ta aldrig maskinen i bruk om ett skydd saknas.
- Stå inte mellan traktor och maskinen.
- Kontrollera att hydraulkopplingar och slangar är hela.
- Innan start dra åt bultar och muttrar.
- Personer och djur skall vara på gott avstånd från maskinen när du startar den.
- Håll avstånd till slaghacken när den körs, då sten, grenar eller dylikt kan gömma sig i gräset och slungas ut ur maskinen.
- Anpassa hastigheten till omständigheterna, var försiktig vid arbete i sluttningar och skarpa kurvor.

**OBS! Glöm ej att fylla på olja i växel-lådan, det behövs 1 liter 80W-90.**



## Montering:

**Glöm ej att fylla på olja i växellådan innan start.  
Det behövs 1 liter 80W/90 i vinkelväxeln**

Om du är osäker kolla på reservdelsskissen.

Efterdrag maskinens samtliga delar - även de delar som är monterade från fabrik, t.ex. slagtrummans lagerhus.

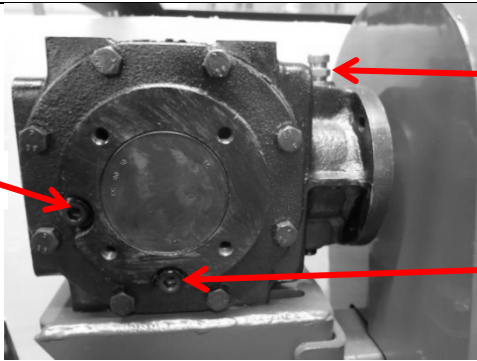
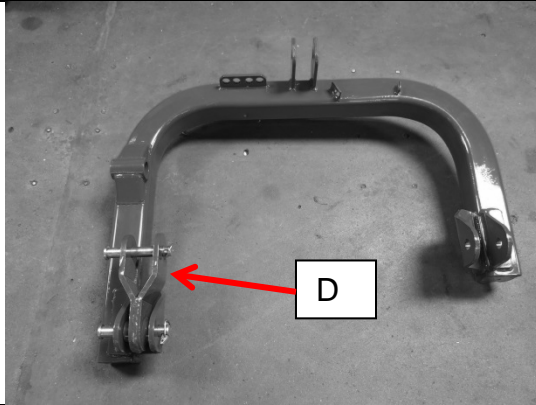
## Oljefyllning växellåda:

<p>Avmontera luft / påfyllnadspluggen A (A) och nivåpluggen (B). Olja fylls på i växellådan till nivåpluggen. (1 liter 80W-90). Montera åter pluggarna.</p> <p>(C) är bottenplugg. Används vid oljebyte.</p>	
<p>Gaffelbeslag (D) monteras på U-båge till trepunktslyft. Gaffelbeslaget monteras på U-båge till traktorns högra lyftarm.</p> <p>Gaffelbeslaget gör att slaghacken kan vippa upp vid hinder, och själv vippa tillbaka.</p>	
	

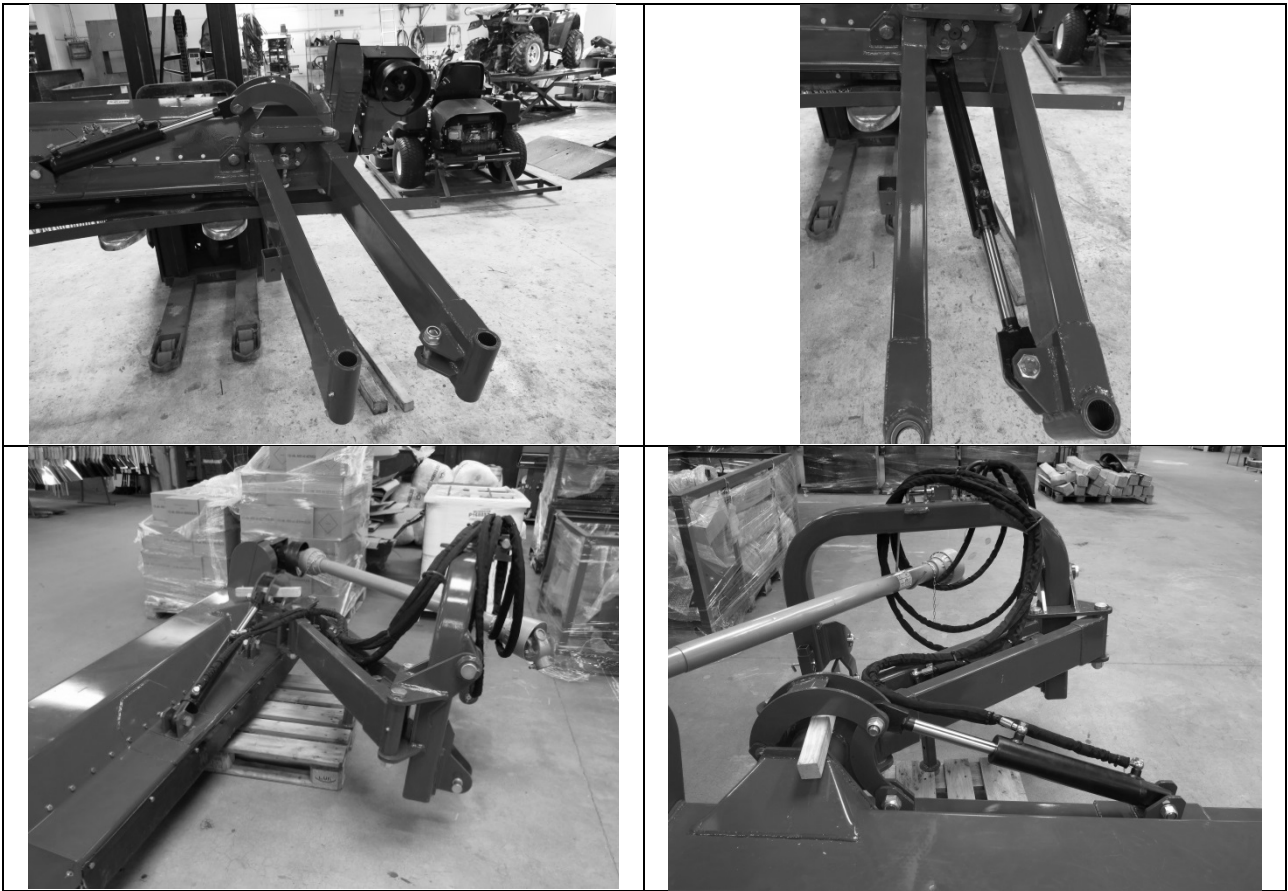

Ibland kan det vara nödvändigt att korta av kraftöverföringsaxeln till passande längd.

Korta av bägge halvdelarna lika mycket, runda av de skarpa kanterna och smörj det glidande profiler.

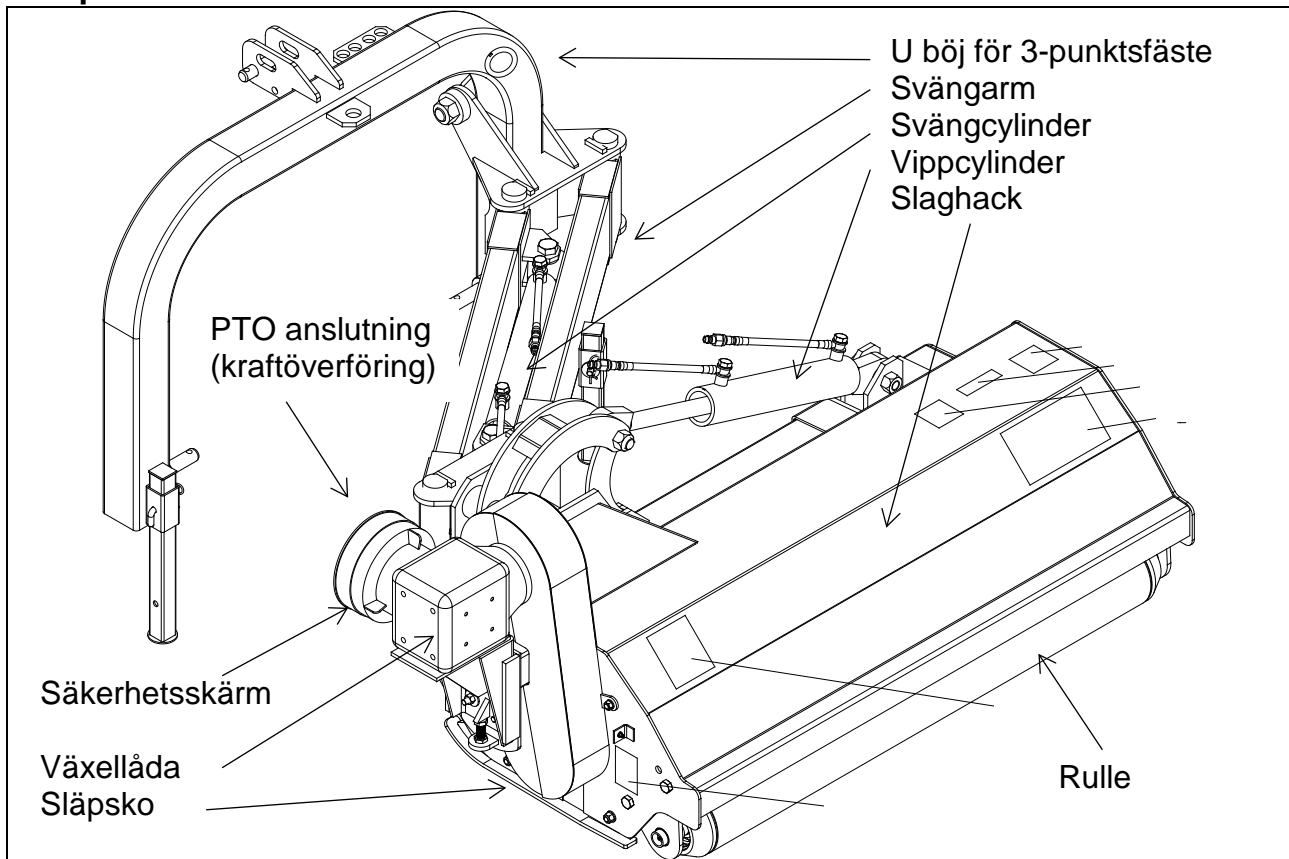

**Komponentöversikt:****Användning:**

Slaghacken kräver en traktor på min. 60HK med två dubbelverkande hydrauluttag. Montera traktorn för slaghacken i trepunktslyften. Kraftöverföringsaxeln monteras och de fyra hydraulslangarna monteras parvis i traktorns hydrauluttag. Innan start rensas arbetsområdet ifrån sten och liknande.

Slaghacken är utrustad så att den kan klippa både bakvänt och vid sidan av traktorn. Dessutom kan den hissas upp och klippa i 90°.

- Monteras mitt på traktorn för underhåll av vallar, markväg och liknande.
- Sidoförskjuts för arbete längs diken m.m.
- Fälls upp till 90° för putsning av hagar och häckar.

Rullens placering tätt på rotorn, säkrar för god anhåll till jordens konturer.

## Inställning:

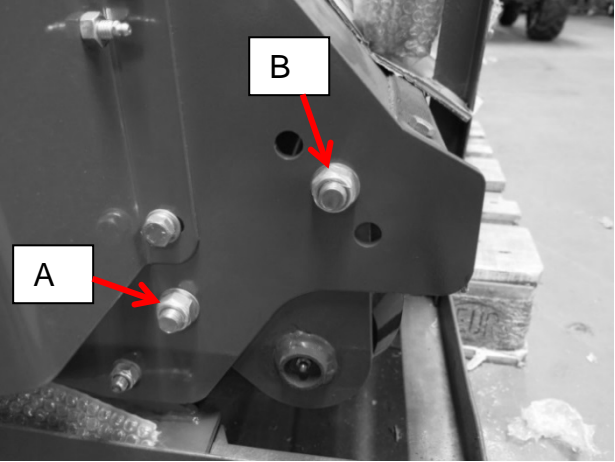
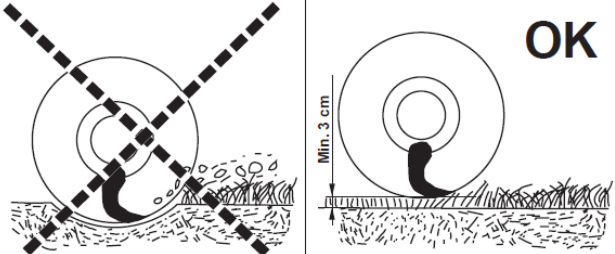
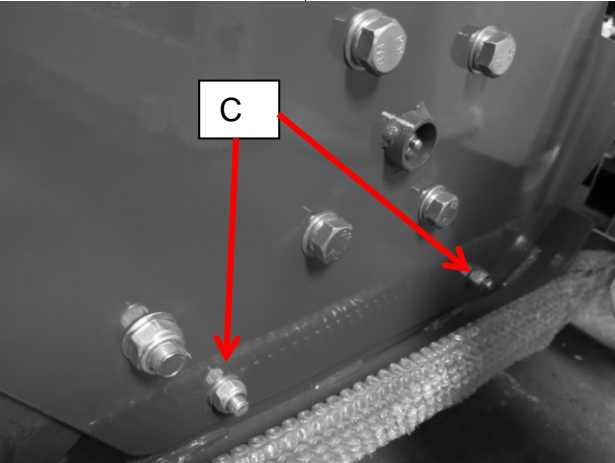
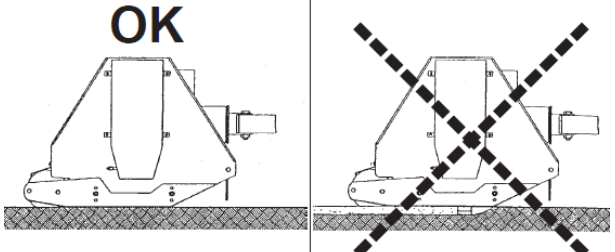
<p>Klipphöjden justeras av rullens placering.          Det är tre inställningsmöjligheter. Från fabriken är rullen monterat i den mittersta.          Om lägre eller högre klipp höjd önskas, lossas bulten (A) på bägge sidor av maskinen. Bult (B) avmonteras i bägge sidor av maskinen. Rullen höjs, eller sänks, och bultarna (B) monteras igen. Till sist dras alla bultar.</p>	
<p>Bilderna visar riktig inställning av rullen, och fel inställning.</p>	
<p>Släpskon är monterad i ovala hål, så de kan höjas och sänkas. Bultarna (C) lossas, släpskon justeras och bultarna dras åt igen. Det är släpskor på bägge sidor av maskinen.</p>	
<p>Bilderna av riktig inställning av släpsko och felaktig.</p>	

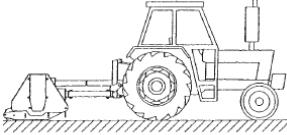
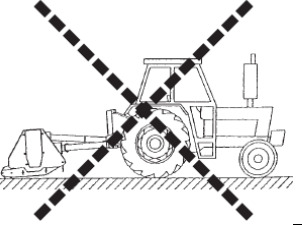
<p>Toppstången justeras så maskinens front är ca 15 g högre än den bakre.</p>	<p>OK</p> 	
---	--	---

## Justera och byta kilremmar:

Det är viktigt att remskivorna löper rakt och friktionsfritt för att säkerställa en korrekt drift. Om remskivan inte löper korrekt kan de vara nödvändigt att justera remskivehjulen i sidled. Det är också aktuellt när ett byte av remskiva görs.

1. Avlägsna remskivekåporna så att du får möjlighet att se och arbeta med remskivehjulen och kilremmarna.



2. Remskivehjulen är applicerade på axeln med en klämbussning (taper lock), som är uppbyggd av en tvådelad konisk bussning som håller remskivehjulet på plats, samtidigt som den gör det möjligt att justera hjulet i sidled på axeln.



Klämbussningen hålls samman med antingen 6 eller 8 bultar (beroende på modell). På bussningen är det dessutom 3 alt 4 hål som är tomma.

Genom att skruva ur samtliga bultar och istället skruva i bultar i de tomma hålen tvingar man ut den koniska yttre delen ur klämbussningen och kan därefter frigöra remskivehjulet från axeln.



3. På samma sätt kan också remskivehjulet justeras och fixeras i sidled på axeln, med hjälp av klämbussningen, för att kilremmarna ska löpa så rakt och friktionsfritt som möjligt på hjulet. Om remmarna inte gör det kommer remmarna att slitas och slutligen gå sönder.
4. När kilremmarna löper rakt och friktionsfritt på remskivehjulen återmonterar man samtliga muttrar parallellt och stegvis för att låsa klämbussningen och därmed också remskivehjulet på



axeln. Kontrollera att kilremmen fortfarande löper korrekt.

När klämbussningen ("taperlock") ska spännas ska det göras runt i ring flera gånger tills alla bultar är spända.

### **Underhåll:**

Efter 1 timme i drift:

- Efterspänn bultar på valsens lagerhus för
- Efterspänn bultarna på remskivan
- Justera kilremmarnas stramhet

Efter 25 timmars drift

- Smörj maskinens alla fettnipplar, även kraftöverföringsaxelns
- Kontrollera oljemängden i vinkelväxeln och axelröret ( det ska göras när maskinen står på plant underlag) efterfyll om nödvändigt.
- Se över maskinens bultar och muttrar om de behöver spännas.
- Kontrollera att kilremmarna är strama. Spänn om det behövs. (Nya kilremmar sträcker sig alltid en aning efter användning).

## Åtdragning av kilremmar

För att dra åt kilremmarna så lossar du först på de fyra skruvarna (1)

Åtdragningen sker genom att hela växellådan flyttas upp eller ned genom att skruva på justeringsbulten (2)

För att remmarna ska löpa korrekt så kan det vara nödvändigt att justera vinkelväxeln i sidled.

Efter åtdragningen drar du åt alla bultar igen med 95 Nm

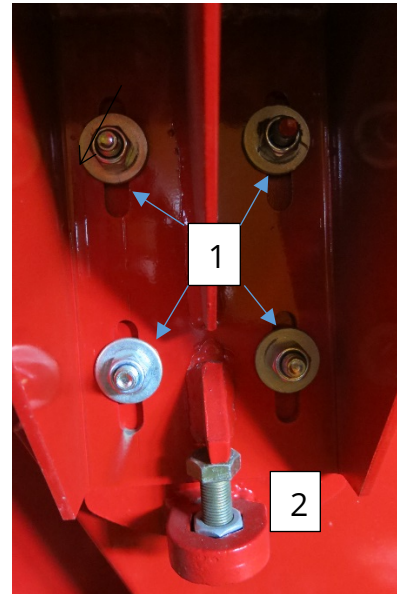

Kilremmarna ska kunna tryckas ned som max ca 1 cm på längden

Kontrollera att slagorna inte är spruckna eller trasiga.  
Slagvalsen kan komma i obalans om en slaga går sönder eller skadas.  
Om en slaga brister byt den omgående.

### **Förvaring:**

**Underhållsarbete, reparation, rengöring och smörjning skall utföras när traktor och motor har stoppats och nyckel är borttagen.**

När säsongen är avslutad, bör maskinen förberedas för vinterförvaring direkt. Börja med att rengöra maskinen noggrant. Rensa bort material som fastnat, ta bort gräs och jordrester. Smuts och damm tar upp fukt, och kan leda till rostangrepp.

Var aktsam vid rengöring med högtryckstvätt. Spola inte vatten på rullande kullager. Smörj alla smörjpunkter noggrant efter rengöring.

Kraftöverföringsaxeln monteras av, smörjs med fett på profilrör och kardankryss. Spara maskinen med ett lager rostskyddsolja. Detta är speciellt viktigt på de blankslitna delarna.

Maskinen förvaras inomhus i en ventilerad maskinhall, för att skydda maskinen mot väder och vind.

**Teknisk data:**

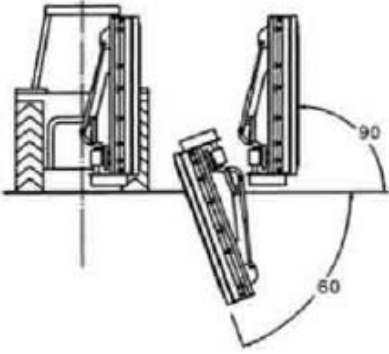
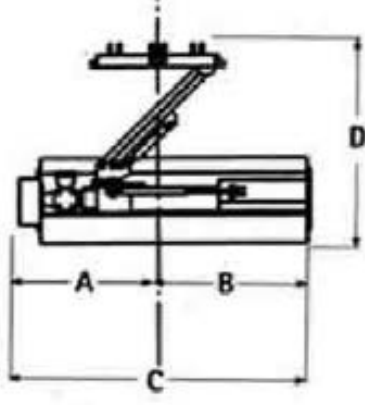
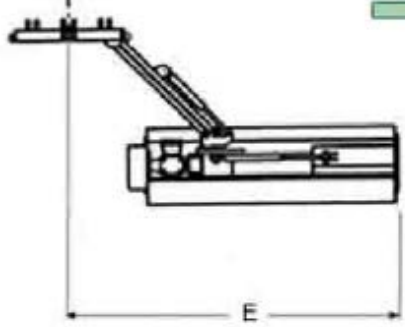
Arbetsvinkel från + 90° till - 60°	
Mått: A: 80 cm	
B: 122 cm	
C: 208 cm	
D: 140 cm	
E: 240 cm	
Effektbehov	Min. 60 HK
Vikt	658 kg
PTO	540 rpm.
Trepunktsfäste	Kat. 2
Antal slagor	16 st
Typ av slaga	Hammarslaga 140mm, 1.150g
Växellådsolja	80W-90
Oljemängd	1 liter

Vi förbehåller oss rätten att utan föregående varsel ändra de tekniska parametrarna och specifikationerna för produkten.



**Sprängskiss:**  
**Fig. 1 Huvudmaskin**

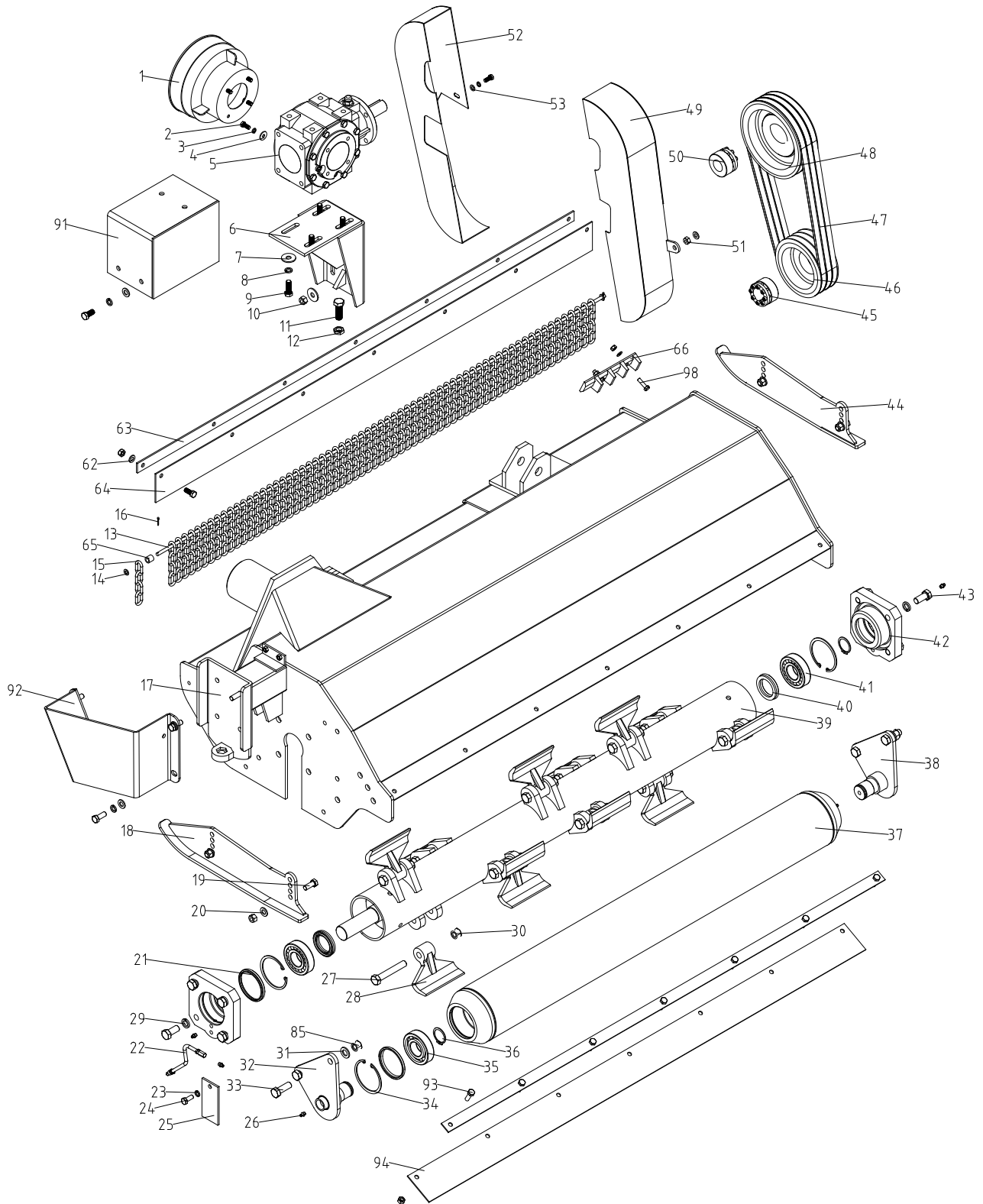

**Fig. 2 Upphängning**

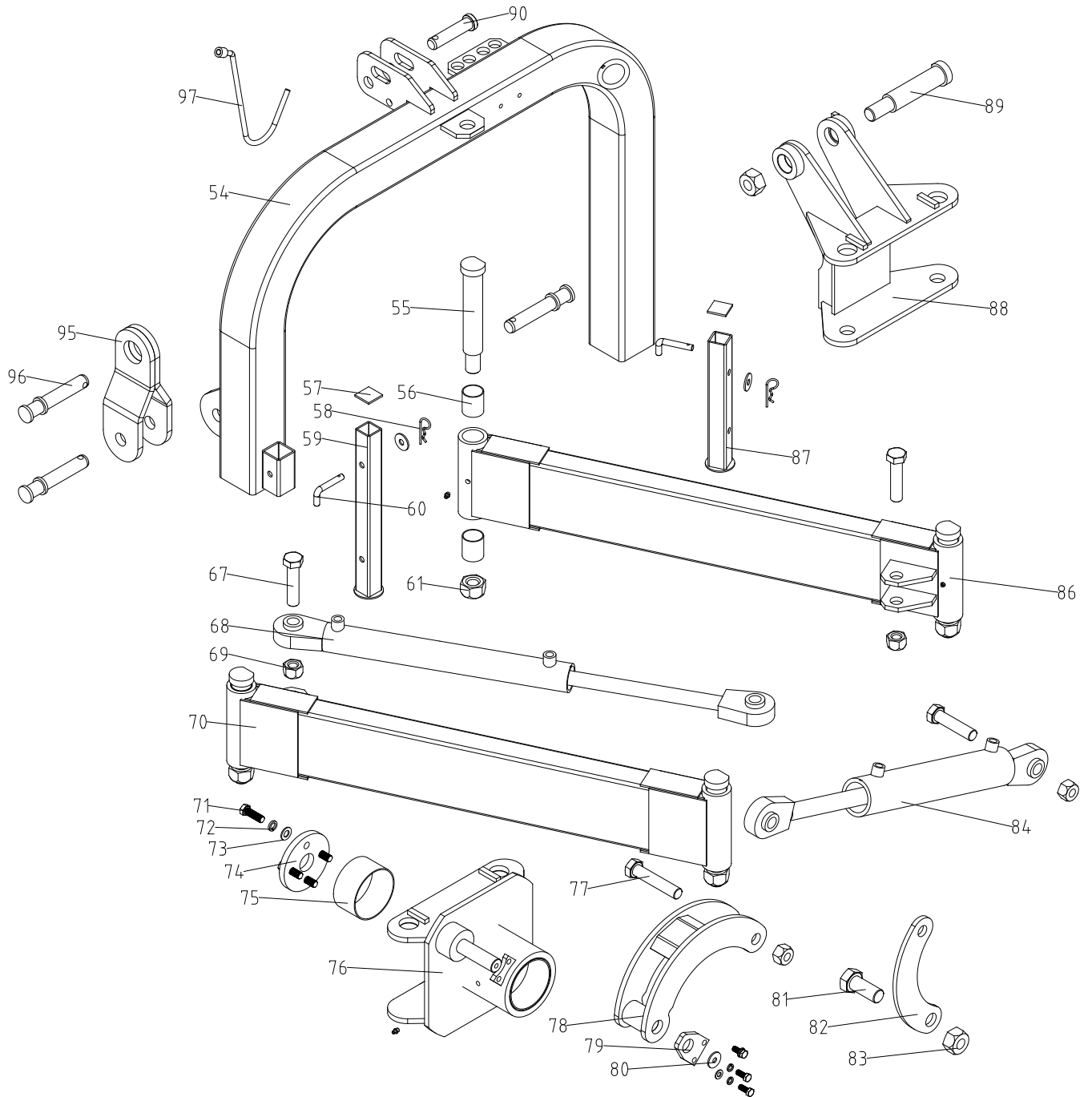
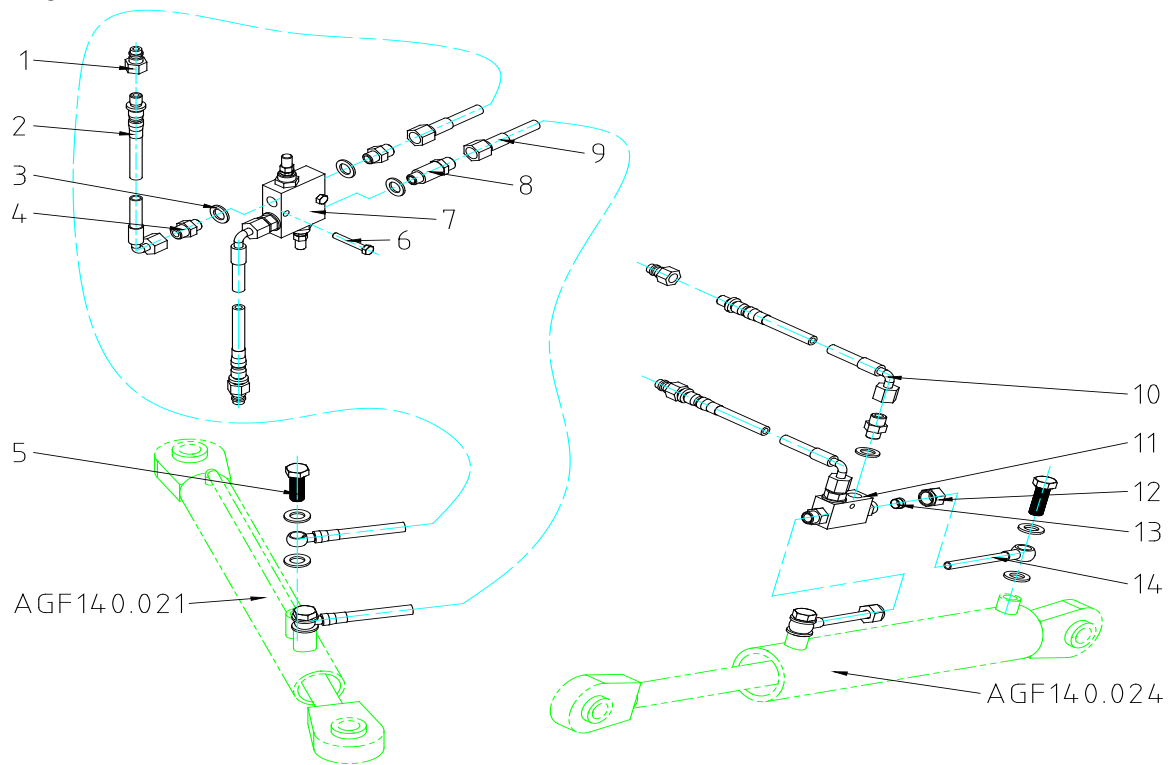





Fig. 3 Hydraulik



**EU Försäkran om överensstämmelse:**

<b>EU-FÖRSÄKRAN OM ÖVERENSSTÄMMELSE</b> 	
<b>Tillverkare:</b>	P. Lindberg A/S Sdr. Ringvej 1 DK-6600 Vejen Tlf.: +45 70212626 E-mail: salg@p-lindberg.dk CVR: 25903110 <a href="http://www.p-lindberg.dk">www.p-lindberg.dk</a>
<b>Härmed förklara att följande maskin:</b>	<i>Slaghack</i> <i>PL art.: 90 43 011</i>
<b>Type / modell:</b>	<i>AGF180</i>
<b>Överensstämmer med följande direktiv:</b>	<i>2006/42/EEC</i> <i>2006/95/EEC</i>
<b>Tillämpade standarder och normer:</b>	<i>EN 60204-1:2006+A1:2009</i>
<b>Datum och signatur:</b>	<i>Vejen d. 22-03-2018</i>  P. Lindberg A/S  Erik T Lauritsen Direktør 

Vi förbehåller oss rätten att utan föregående varsel ändra de tekniska parametrarna och specifikationerna för produkten

D

Original  
Bedienungsanleitung

---

**P.Lindberg**

Artikelnummer: 9043011

## Schlegelmulcher 180, schwenkbar



**P-Lindberg GmbH - Flensburger Str. 3 - D-24969 Großenwiehe**  
**Tel. 03222/1097-888 Fax. 03222/1097-900**  
**[www.p-lindberg.de](http://www.p-lindberg.de)**

**Artikelnummer: 9043011 – Schlegelmulcher 180 mit Dreipunktaufhängung und Kraftübertragungsachse.**

**Beschreibung:** 180 cm breiter Schlegelmulcher mit hydraulischer Seitenverschiebung und einer hydraulischen Einstellung von der Senkrechten in die Waagerechte.

**Zweckmäßige Verwendung:** Das Gerät darf ausschließlich wie in diesem Handbuch beschrieben verwendet werden. Jegliche andere Art der Verwendung wird als falsch angesehen.

## **Inhalt**

Sicherheit.....	3
Zusammenbau .....	5
Komponentenübersicht .....	7
Verwendung.....	7
Einstellung.....	8
Einstellen und Austauschen des Keilriemens.....	9
Wartung.....	10
Spannen des Keilriemens.....	12
Aufbewahrung.....	13
Technische Daten.....	13
Explosionszeichnungen .....	15
Abb. 1 Hauptgerät.....	15
Abb. 2 Aufhängung .....	16
Abb. 3 – Hydraulikelemente .....	17
EU Konformitätserklärung.....	18



## **VOR DER INBETRIEBNAHME DES SCHLEGELMULCHERS**

Vor der Inbetriebnahme des Schlegelmulchers muss Öl eingefüllt werden.

Überprüfen Sie das Gerät vor der Verwendung:

Überprüfen Sie den Ölstand im Winkelgetriebe und füllen Sie wenn notwendig Öl nach.

Alle Bolzen, Muttern und Schrauben müssen sorgfältig kontrolliert und evtl. nachgezogen werden.

Überprüfen Sie, ob die Spannung des Antriebsriemens korrekt ist.

Schmieren Sie alle Schmiernippel am Gerät.

## **WARTUNG**

Bereits nach einer Betriebsstunde muss eine Wartung durchgeführt werden.

Ziehen Sie die Bolzen im Lagergehäuse der Walze nach.

Ziehen Sie die Bolzen der Riemenscheiben nach.

Stellen Sie die Spannung des Keilriemens ein.

## **Sicherheit**

- Die Gebrauchsanleitung muss vor der Verwendung gelesen und verstanden werden.
- Schalten Sie stets den Motor aus, bevor Sie die Kraftübertragungsachse montieren oder abmontieren.
- Schalten Sie den Motor und die Kraftübertragungsachse stets aus vor Schmier-, Einstell- oder Reparaturarbeiten am Gerät.
- Sorgen Sie dafür, dass alle Verkleidungen am Gerät und der Kraftübertragungsachse stets intakt sind. Verwenden Sie das Gerät niemals, wenn eine Verkleidung fehlt.
- Achten Sie darauf, dass sich während dem Koppeln oder Abkoppeln keine Personen im Zwischenraum von Traktor und Schlegelmulcher befinden.
- Kontrollieren Sie, dass die Hydraulikverschraubungen und -schläuche unbeschädigt sind.
- Ziehen Sie sowohl Muttern als auch Schrauben nach, bevor Sie das Gerät starten.
- Sorgen Sie vor dem Start des Geräts dafür, dass sich weder Menschen noch Tiere im Arbeitsbereich befinden.
- Halten Sie während des Betriebs einen Sicherheitsabstand zum Mähwerk, da Steine, Äste oder andere schwere Dinge im Gras versteckt sein und aus dem Gerät geschleudert werden könnten.

**ACHTUNG: Vergessen Sie nicht, Öl ins Winkelgetriebe zu füllen – es wird 1 Liter 80W-90 benötigt.**



## Zusammenbau

Bauen Sie das Gerät wie in der unten abgebildeten Bildserie zusammen. Sehen Sie sich im Zweifelsfall die Explosionszeichnung im Ersatzteilkatalog an.

Ziehen Sie alle Bolzen und Schrauben am Gerät nach, auch an jenen Teilen, die ab Werk montiert sind.

Die Schmiernippel werden geschmiert.

Ziehen Sie alle Teile am Gerät nach, auch die Teile, die ab Werk montiert sind, z. B. das Lagergehäuse der Schlegeltrommel.

**Denken Sie daran, Getriebeöl ins Getriebe zu füllen. Es wird 1 Liter 80W-90 Getriebeöl benötigt.**

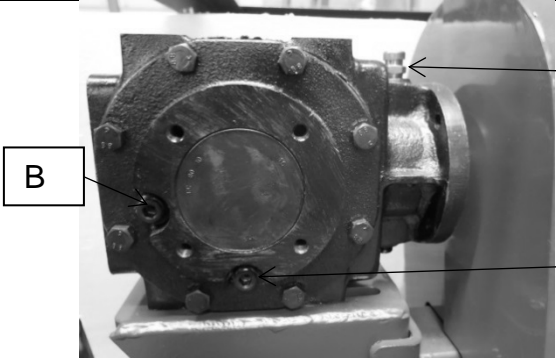
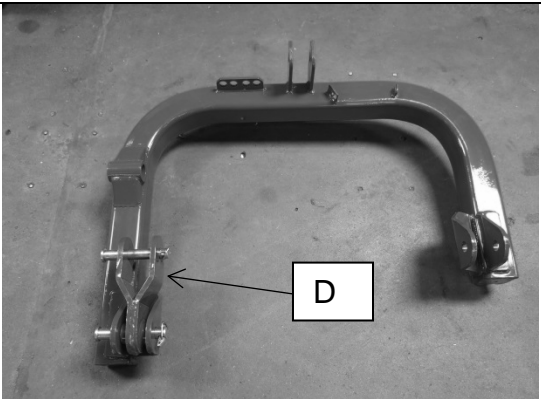
<p>Entfernen Sie die Entlüftungs-/Einfüllschraube (A) und die Füllstandschaube (B). Danach wird Öl bis zur Füllstandschaube ins Getriebe geleert (1 Liter 80W-90 Getriebeöl). Beide Schrauben werden erneut montiert.</p> <p>(C) ist die Ablassschraube. Wird bei einem Ölwechsel benötigt.</p>	
<p>Der Gabelbeschlag (D) wird am U-Bügel der Dreipunktaufhängung montiert. Der Gabelbeschlag wird am U-Bügel des rechten Hubarms am Traktor montiert.</p> <p>Durch den Gabelbeschlag kann der Schlegelmulcher bei Hindernissen aus- und von selbst wieder zurückschwenken.</p>	



## Komponentenübersicht

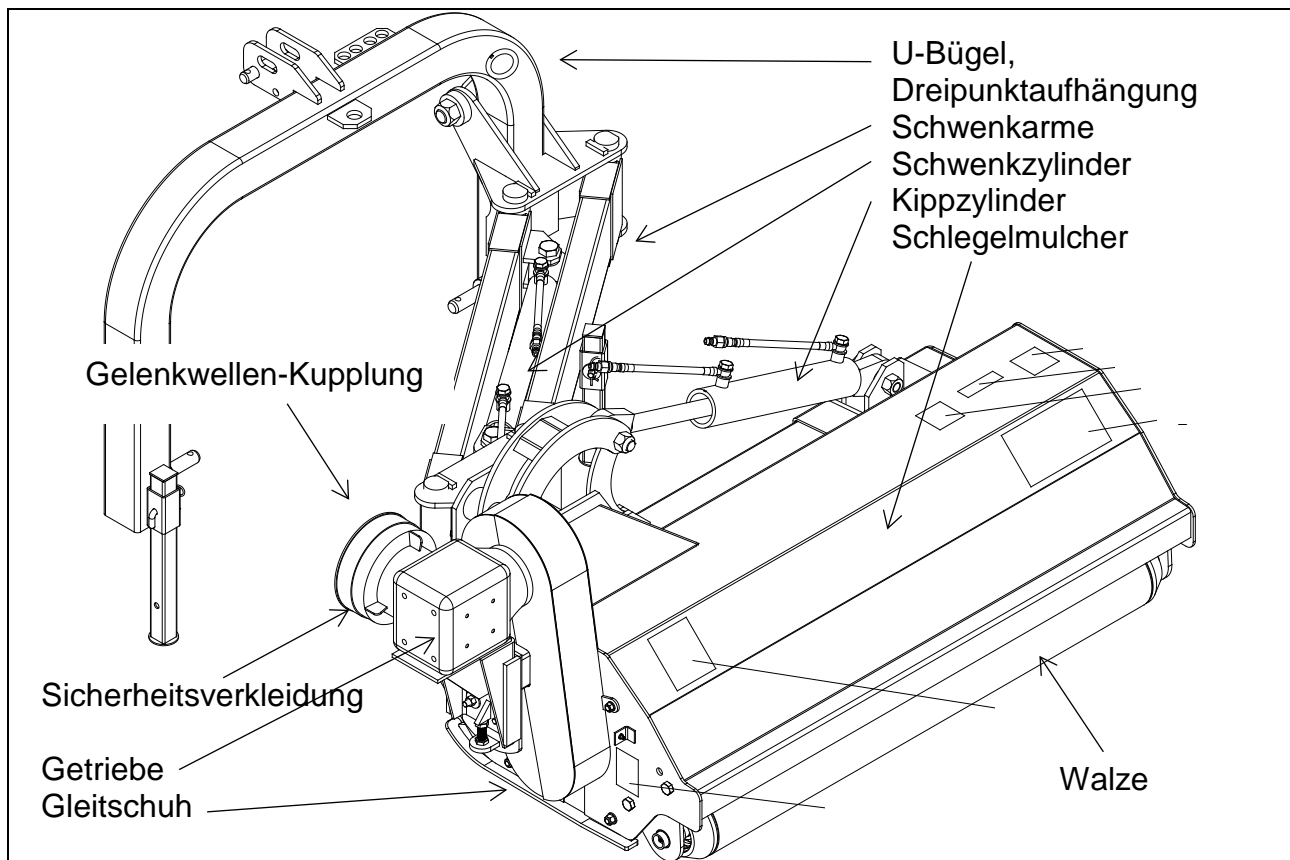

## Verwendung

Das Mähwerk muss mit einem Traktor von mind. 60 PS mit zwei doppelwirkenden Hydraulikausgängen betrieben werden.

Verbinden Sie den Traktor an der Dreipunktaufhängung mit dem Mähwerk. Die Kraftübertragungsachse und die vier Hydraulikschläuche werden paarweise an den Hydraulikausgängen des Traktors angeschlossen.

Vor der Inbetriebnahme müssen Steine, Äste und Ähnliches aus dem Arbeitsbereich entfernt werden.

Das Mähwerk ist so konstruiert, dass es sowohl hinter als auch neben dem Traktor mähen kann. Darüber hinaus kann es geschwenkt werden, sodass es im 90°-Winkel mäht.

- Mittige Anbringung am Traktor für das Mähen von Feldwegen oder ähnlichen Bereichen.

- Seitliche Versetzung für Arbeiten an Feldrändern, Gräben und Hängen.
- Neigung bis zu 90° zum Beschneiden von diversen Hecken.

Die Platzierung der Walze in der Nähe des Rotors sorgt für eine gute Anpassung an die Konturen des Bodens.

## Einstellung

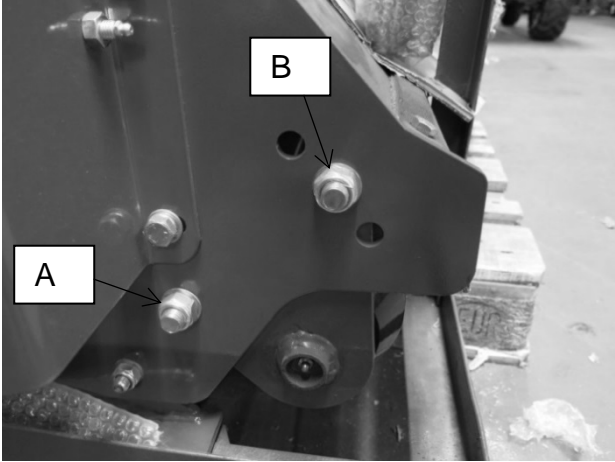
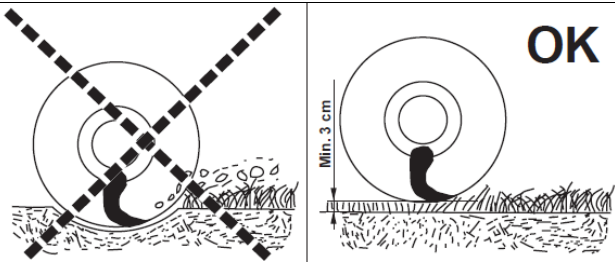
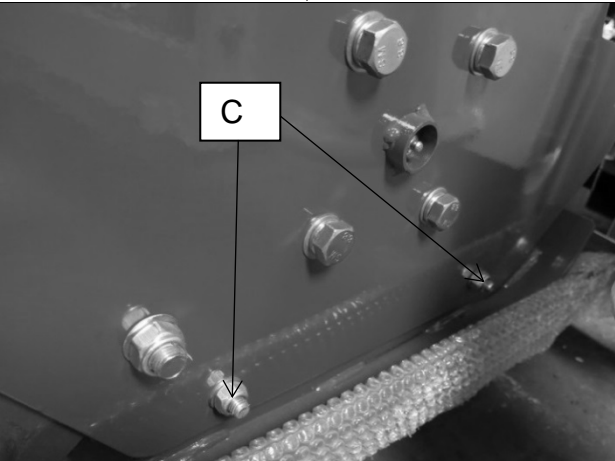
<p>Die Schneidehöhe ist von der Platzierung der Walze abhängig. Es gibt drei Einstellhöhen. Ab Werk ist die Walze in der mittleren Höhe angebracht. Wird eine niedrigere bzw. höhere Schneidehöhe gewünscht, müssen die Bolzen (A) an beiden Seiten des Geräts gelöst werden. Die Bolzen (B) werden an beiden Seiten des Geräts abgenommen. Die Walze wird angehoben oder gesenkt, die Bolzen (B) wieder montiert. Schließlich werden alle Bolzen angezogen.</p>	
<p>Abbildung von der richtigen und der falschen Einstellung der Walze.</p>	
<p>Die Gleitschuhe sitzen in ovalen Löchern, sodass sie angehoben oder abgesenkt werden können. Die Bolzen (C) werden gelockert, die Gleitschuhe eingestellt. Danach werden die Bolzen erneut angezogen. Die Gleitschuhe befinden sich an beiden Seiten des Geräts.</p>	

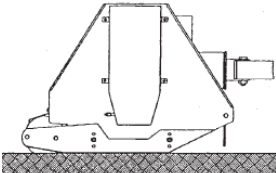
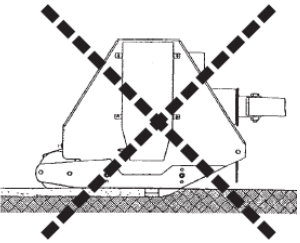
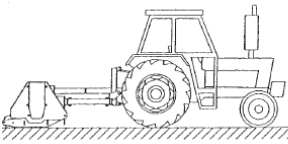
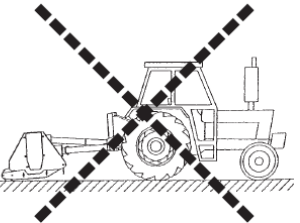
<p>Abbildung von der richtigen und der falschen Einstellung der Gleitschuhe.</p>	<p><b>OK</b></p> 	
<p>Die obere Zapfwelle wird so eingestellt, dass die Front des Geräts ca. 15 Grad höher ist als die Rückseite.</p>	<p><b>OK</b></p> 	

## Einstellen und Austauschen des Keilriemens

Für einen fehlerfreien Betrieb ist es wichtig, dass der Keilriemen gerade und reibungsfrei läuft. Läuft die Riemenscheibe nicht richtig, kann es notwendig sein, an den Riemenscheibenrädern an der Seite Einstellungen vorzunehmen. Dies gilt auch, wenn eine Riemenscheibe ausgewechselt werden soll.

1. Nehmen Sie die Verkleidung an der Riemenscheibe ab, sodass Sie an den Riemenscheibenrädern und am Keilriemen arbeiten können.



2. Die Riemenscheibenräder sind mit einer Spannbuchse (Taper Lock) an der Achse montiert. Diese besteht aus einer zweigeteilten konischen Buchse, welche die Riemenscheibe an ihrem Platz hält und gleichzeitig das Einstellen der Scheibe an der Seite der Achse ermöglicht.

Die Spannbuchse wird von 6 oder 8 Bolzen gehalten (je nach Modell). An der Buchse befinden sich darüber 3 oder 4 leere Löcher.



Indem man alle Bolzen abnimmt und sie in die leeren Löcher steckt, wird der konische Außenteil aus der Spannbuchse gedrückt. Danach kann man das Riemenscheibenrad von der Achse lösen.



3. Auf dieselbe Weise kann man das Riemenscheibenrad auch mit der Spannbuchse an der Seite der Achse einstellen und spannen, sodass der Keilriemen so gerade und reibungsfrei wie möglich über das Rad läuft. Wird dies nicht eingestellt, wird der Riemen abgenutzt und schließlich kaputt.

4. Wenn der Keilriemen gerade und reibungsfrei am Riemenscheibenrad läuft, werden sämtliche Muttern schrittweise und parallel zueinander wieder montiert, um die Spannbuchse und somit das Riemenscheibenrad an der Achse wieder zu sperren. Kontrollieren Sie, dass der Keilriemen noch immer korrekt läuft.



Beim Anziehen der Spannbuchse (Taper Lock) wird dies mehrere Male rundherum durchgeführt, bis alle Bolzen angezogen sind.

## Wartung

Nach 1 Stunden Betrieb:

- Ziehen Sie die Bolzen des Lagergehäuses an der Messertrommel nach
- Ziehen Sie die Bolzen der Riemenscheiben nach
- Überprüfen Sie die Spannung des Keilriemens

Nach je 25 Betriebsstunden:

- Schmieren Sie alle Schmiernippel am Gerät, auch an der Kraftübertragungsachse.
- Kontrollieren Sie die Ölmenge im Winkelgetriebe und dem Achsenrohr (wird kontrolliert, wenn das Gerät auf ebenem Boden steht). Füllen Sie nach falls notwendig, aber überfüllen Sie nicht.
- Alle losen Schrauben und Muttern am Gerät werden nachgezogen.

- Kontrollieren Sie die Spannung der Riemen. Spannen Sie diese falls notwendig (neue Riemen geben nach kurzer Verwendungsdauer ein wenig nach).

## Spannen des Keilriemens

Um den Keilriemen zu spannen, werden die vier Bolzen (1) gelöst.

Sie spannen den Riemen, indem Sie das gesamte Getriebe nach oben bzw. nach unten schieben. Dies ist durch das Schrauben am Einstellbolzen (2) möglich.

Damit die Riemen richtig laufen, müssen Sie das Getriebe eventuell auch seitlich einstellen.

Nach dem Spannen werden alle Bolzen erneut mit 95 Nm angezogen.

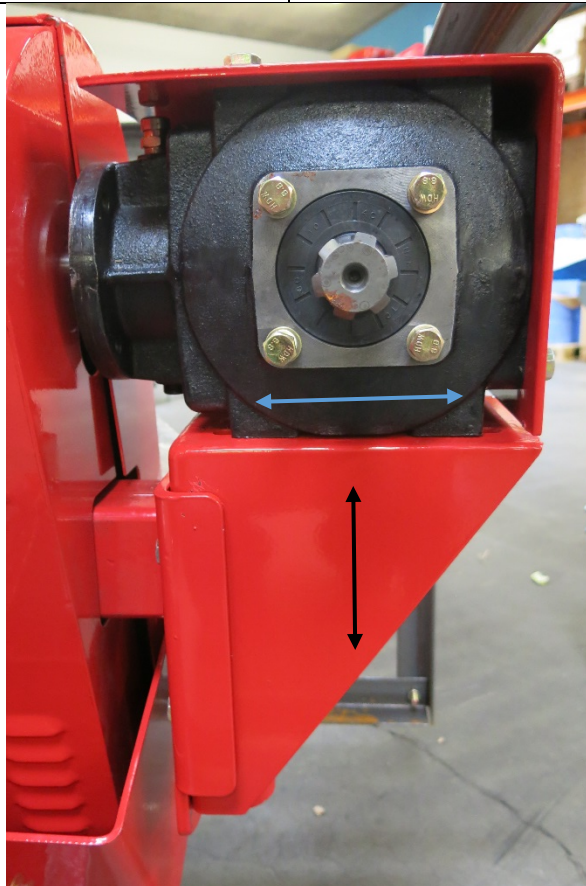
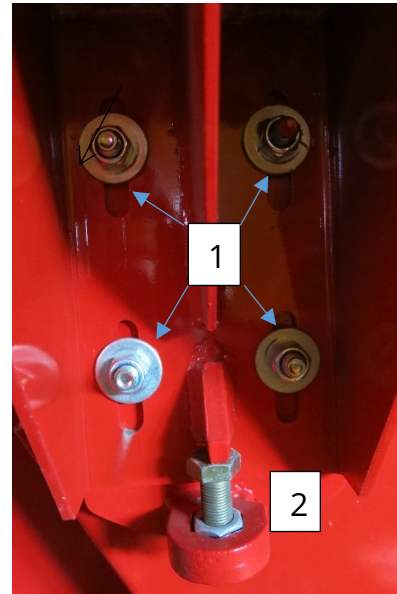

Der Keilriemen muss an der längsten Stelle ca. 1 cm nach unten gedrückt werden können.

Die Schlegeltrommel kommt aus dem Gleichgewicht, das ganze Gerät vibriert, wenn z. B. ein Schlegel bricht. Ein beschädigter Schlegel muss sofort ausgewechselt werden.



## Aufbewahrung

Nach Ende einer Saison muss das Gerät sofort für die Einlagerung im Winter vorbereitet werden. Reinigen Sie das Gerät gründlich. Staub und Schmutz nehmen Feuchtigkeit auf, die wiederum die Bildung von Rost fördert.

Seien Sie bei der Reinigung mit einem Hochdruckreiniger vorsichtig. Richten Sie den Strahl niemals direkt auf die Lager.

Schmieren Sie nach der Reinigung alle Schmierstellen gründlich.

Die Kraftübertragungsachse wird abmontiert und mit Fett an den Profilrohren und den Kardanverbindungen geschmiert.

Sprühen Sie eine schützende Ölschicht auf das Gerät. Besonders auf allen blanken Teilen ist dies wichtig.

Das Gerät muss in einer belüfteten Maschinenhalle aufbewahrt werden, um es vor Witterungseinflüssen zu schützen.

## Technische Daten

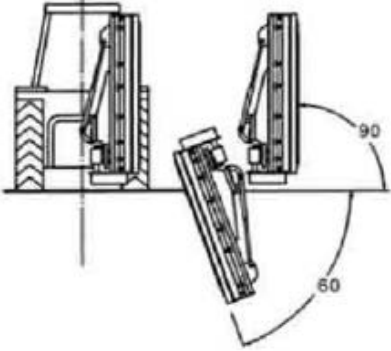
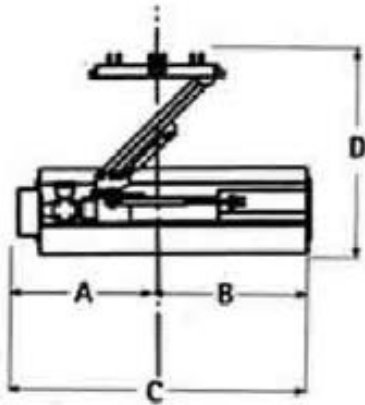
Arbeitswinkel von + 90° bis - 60°	
Maße: A: 80 cm	
B: 122 cm	
C: 208 cm	
D: 140 cm	

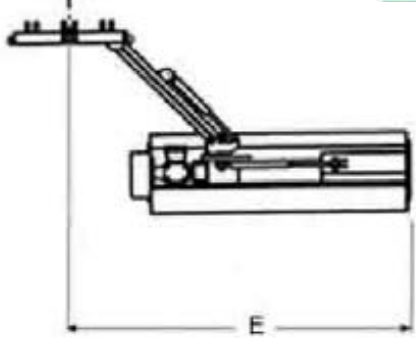
<p>E: 240 cm</p>	
<p>Leistungsanforderung</p>	<p>Min. 60 PS</p>
<p>Gewicht</p>	<p>658 kg</p>
<p>Gelenkwellenantriebsgeschwindigkeit</p>	<p>540 Upm.</p>
<p>Dreipunktaufhängung</p>	<p>Kat. 2</p>
<p>Anzahl Schlegel</p>	<p>16 Stk.</p>
<p>Schlegeltyp</p>	<p>Hammerschlegel, 140 mm, 1.150 g.</p>
<p>Getriebeöl</p>	<p>80W-90</p>
<p>Ölmenge</p>	<p>1 Liter</p>

Wir behalten uns das Recht vor, ohne vorherige Information technische Parameter oder Spezifikationen für dieses Produkt zu ändern.

## Explosionszeichnungen Abb. 1 Hauptgerät







Abb. 2 Aufhängung

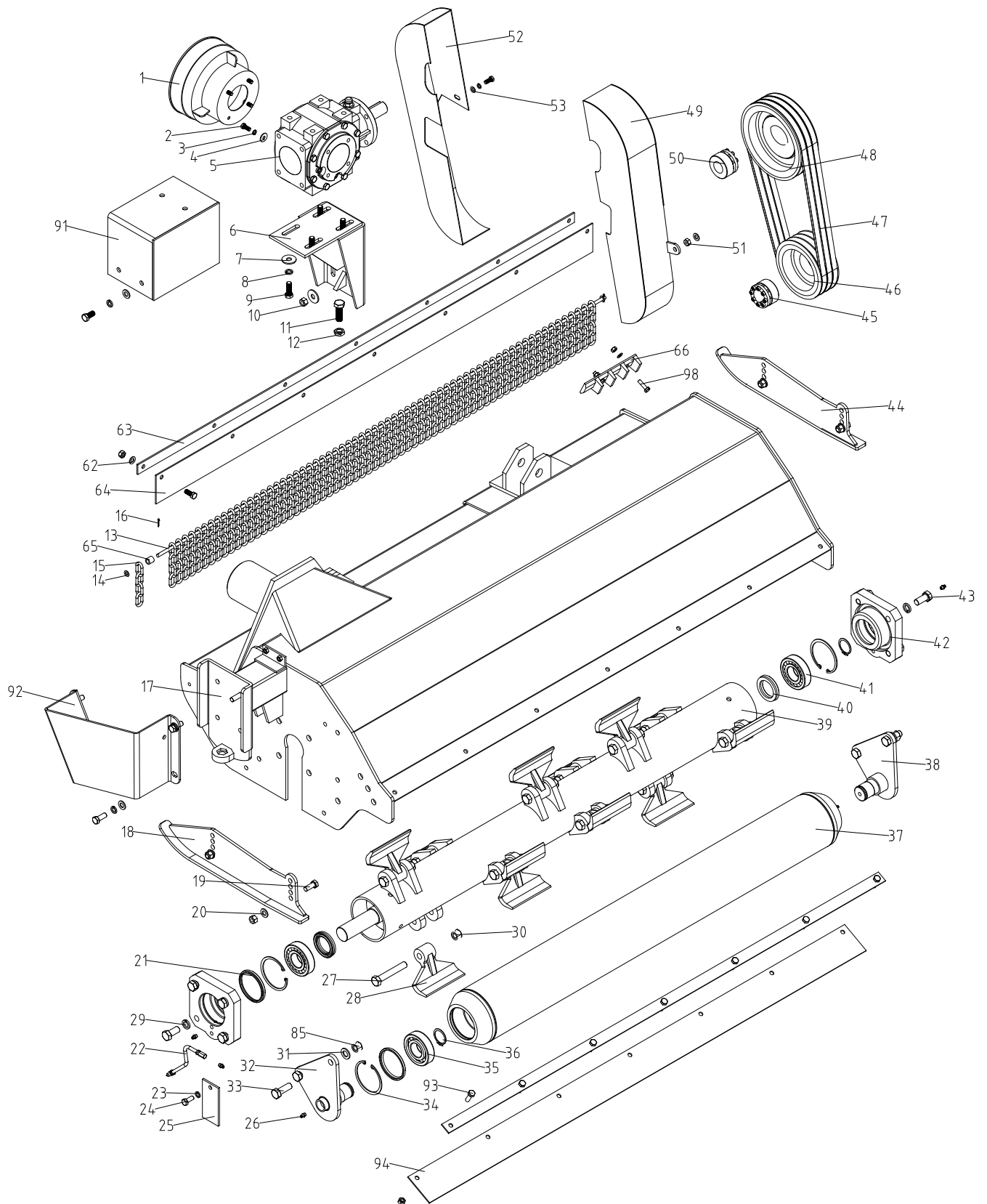
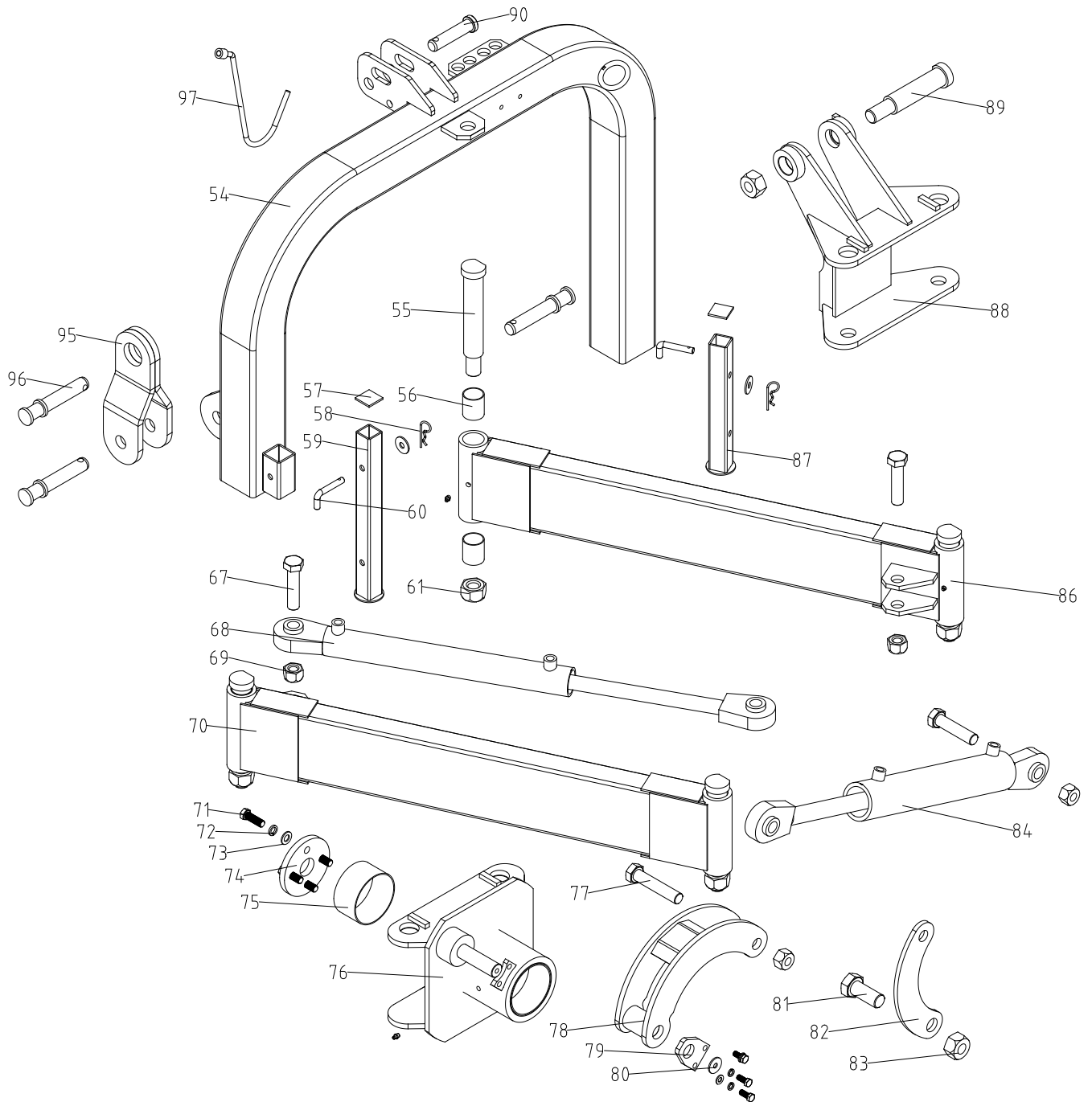
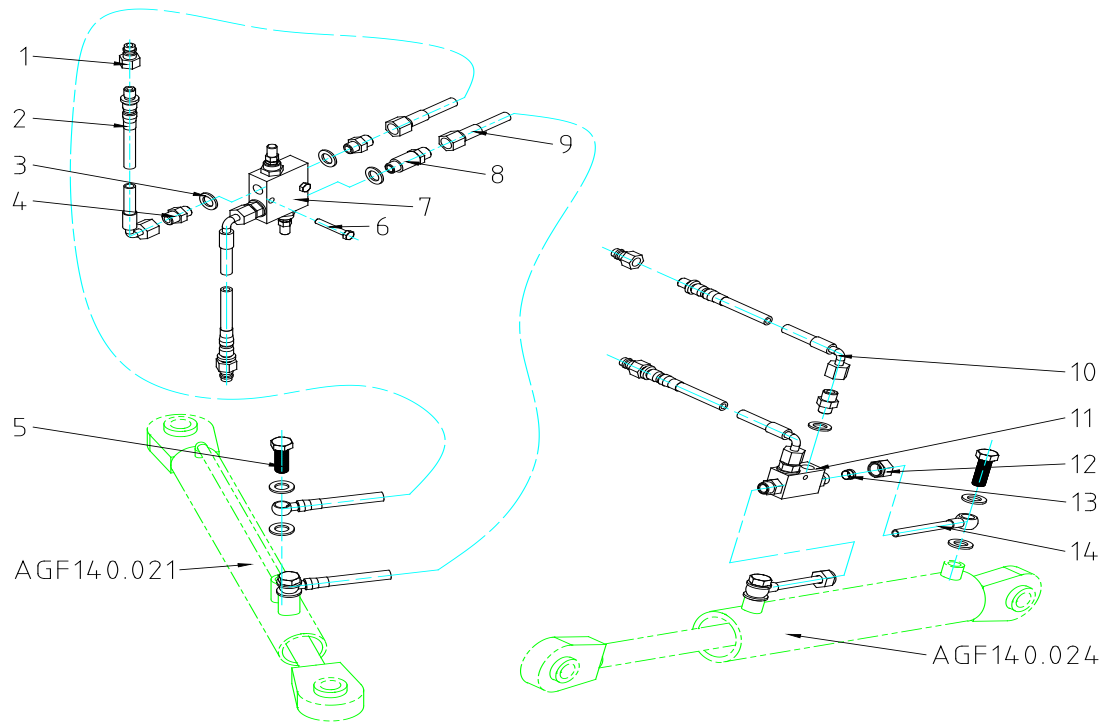

**Abb. 3 - Hydraulikelemente**



## EU Konformitätserklärung

<b>EU-KONFORMITÄTSERKLÄRUNG</b>		
EU – importeur:	P. Lindberg A/S Sdr. Ringvej 1 DK-6600 Vejen Tlf.: +45 70212626 E-mail: salg@p-lindberg.dk CVR: 25903110 <a href="http://www.p-lindberg.dk">www.p-lindberg.dk</a>	
Hiermit wird bestätigt dass die folgenden Maschine::	<i>Schlegelmulcher</i> <i>PL Artikelnr.: 90 43 011</i>	
Typ / Modell:	<i>AGF180</i>	
Entspricht den folgenden Richtlinien:	<i>2006/42/EEC</i> <i>2006/95/EEC</i>	
Angewandte Standards und Normen:	<i>EN 60204-1:2006+A1:2009</i>	
Datum und Unterschrift:	<i>Vejen d. 22-03-2018</i>  <i>P. Lindberg A/S</i>  <i>Erik T Lauritsen</i> Direktør	
		

Wir behalten uns das Recht vor, ohne vorherige Ankündigung, die technischen Parameter und Spezifikationen für dieses Produkt zu ändern.

GB  
Original  
Manual

---



Item number: 9043011

## Flail Mower 180 rotatable



**Sdr. Ringvej 1 - DK-6600 Vejen - Tel. +45 7021 2626 -  
Fax +45 7021 2630  
[www.p-lindberg.dk](http://www.p-lindberg.dk)**

**Item number: 9043011 – Flail mower 180 with three-point linkage and PTO shaft.**

**Description:** Flail mower, 180 cm cut width, with hydraulic side shift and hydraulic adjustment from vertical to lower than horizontal.

**Intended use:** The mower may only be used as described in the manual. All other use is deemed incorrect.

## Contents

Safety .....	4
Assembly.....	5
Component overview .....	7
Use.....	7
Setting.....	8
Adjusting and replacing a V-belt.....	9
Maintenance .....	10
Tightening V-belts .....	11
Storage .....	12
Technical data.....	12
Exploded-view drawings.....	14
Fig. 1 Main mower .....	14
Fig. 2 Linkage.....	15
Fig. 3 Hydraulic equipment.....	16
EU Declaration of conformity.....	17





## **BEFORE STARTING TO USE THE FLAIL MOWER**

Fill the flail mower with oil before putting it into operation.

Inspect the following before putting the mower into operation:

Check the oil level in the right-angle gear unit and replenish if necessary.

Carefully check the tightness of all bolts, nuts and screws and retighten if necessary.

Check that the driving belts are correctly tensioned.

Lubricate all mower grease nipples.

## **MAINTENANCE**

Perform the following maintenance tasks already after the first hour of operation:

Tighten bolts on the rotor's bearing case.

Tighten the bolts on the pulleys.

Adjust the tightness of the V-belts.

## Safety

- Read and understand the user instructions before putting the mower into operation.
- Always switch off the tractor's engine before connecting or disconnecting the PTO shaft.
- Always switch off the tractor's engine and disconnect the PTO shaft before lubricating, adjusting or repairing the mower.
- Make sure that all guards, shields and flaps on the mower and PTO shaft remain intact, and never put the mower into operation if a shield is missing.
- Never allow anyone to stand between the tractor and the flail mower while these are being connected or disconnected.
- Make sure that hydraulic fittings and hoses are undamaged.
- Tighten bolts and nuts before start-up.
- Make sure that no people or animals are in the working area before switching on the mower.
- Keep away from the flail mower when it is operating, as stones, branches or other heavy debris can be thrown from the mower.

**NB! Do not forget to replenish the oil of the right-angle gear unit – it holds 1 litre of 80W-90.**

## Assembly

Assemble the mower as shown in the series of pictures below. If in doubt, refer to the exploded-view drawing in the spare-parts catalogue.

Tighten all bolts and screws on the mower, even the components that were attached at the factory.

Thoroughly lubricate the mower's grease nipples.

Tighten the mower, including components attached at the factory such as the flail rotor's bearing case.

**Remember to fill up the gearbox with gear oil. The gearbox holds 1 litre of 80W-90 gear oil.**

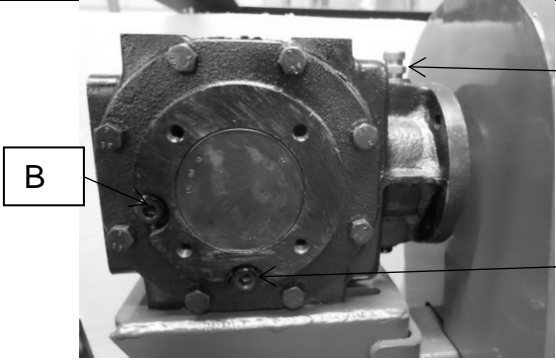
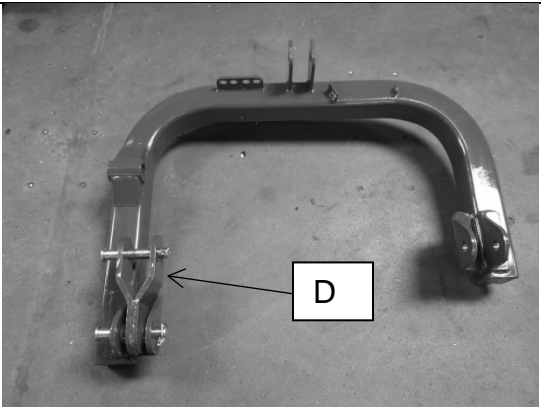
<p>Dismount the vent/fill plug (A) and level plug (B). Fill the gearbox with oil until it reaches the level plug. (1 litre of 80W-90 gear oil). Reattach both plugs.</p> <p>(C) is the drain plug. Use this for oil changes.</p>	
<p>Attach the mounting-fork bracket (D) to the U bracket for the three-point linkage. Attach the mounting-fork bracket to the U bracket for the tractor's right lifting arm.</p> <p>The mounting-fork bracket makes it possible for the flail mower to tilt up for obstacles and tilt back on its own.</p>	



## Component overview

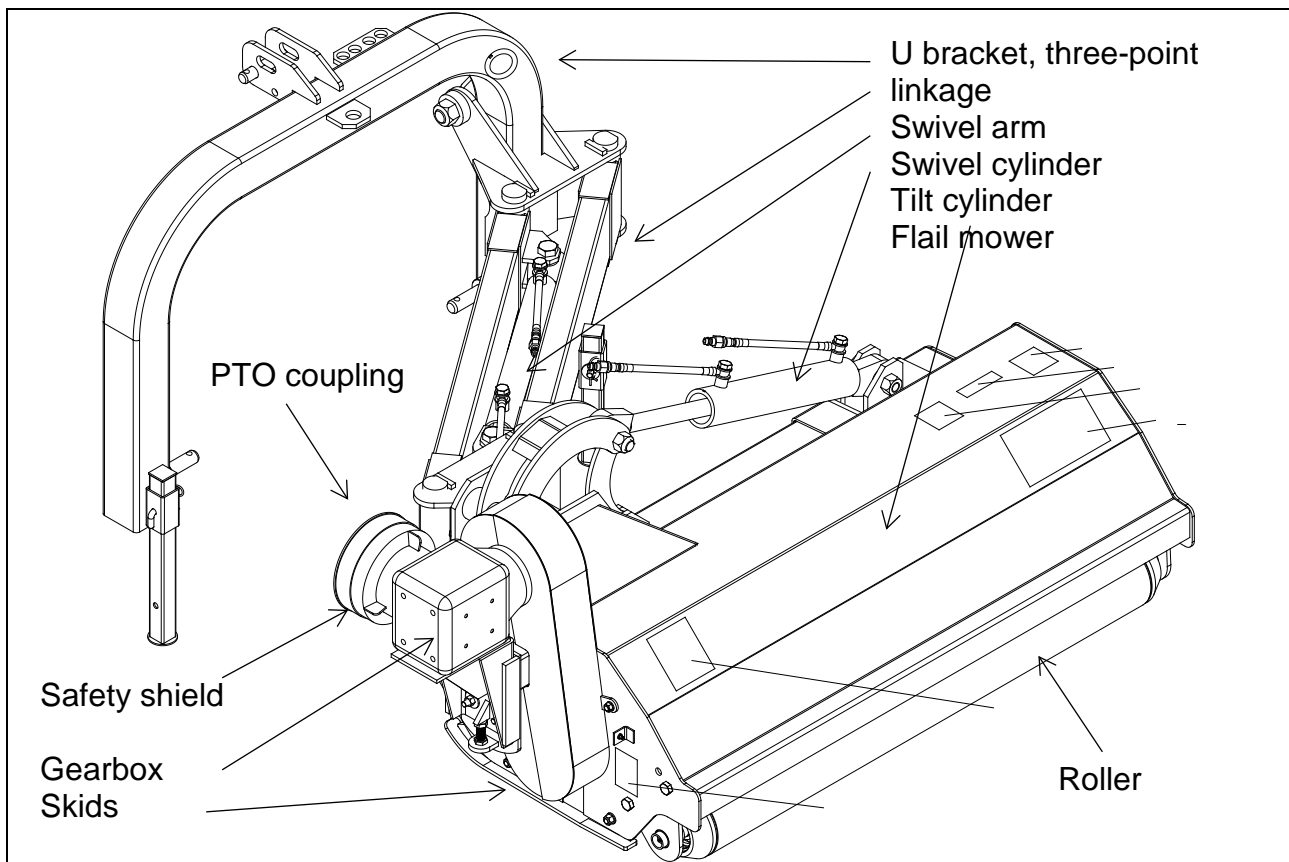

## Use

The flail mower requires a tractor with minimum PTO output of 60 HP and two double-action hydraulic outlets.

Connect the tractor to the flail mower in the three-point linkage. Attach the PTO shaft and attach the four hydraulic hoses in pairs to the tractor's hydraulic outlets.



Before start-up, clear the working area of stones, branches and similar.

The flail mower is designed to mow both in line with and offset from the tractor. In addition, it can be tilted upward to cut at a 90° angle.

- Trailed directly behind the tractor for maintaining field lanes, etc.
- Offset to one side for mowing field edges, ditches and slopes.
- Tilted up to a 90° angle for trimming hedgerows and hedges.

The roller's position close to the rotor makes it smoothly conform to the ground's contours.

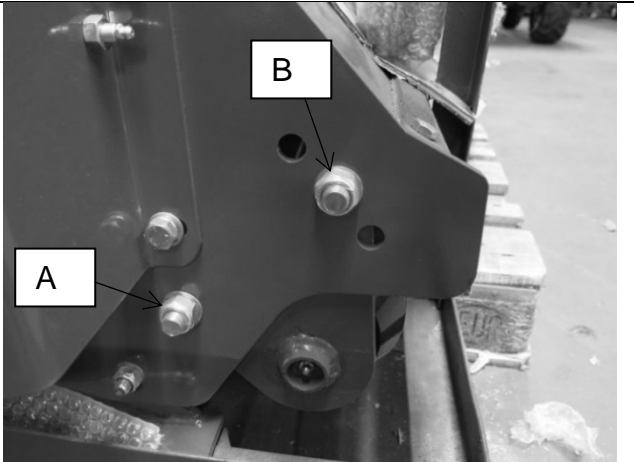
## Setting

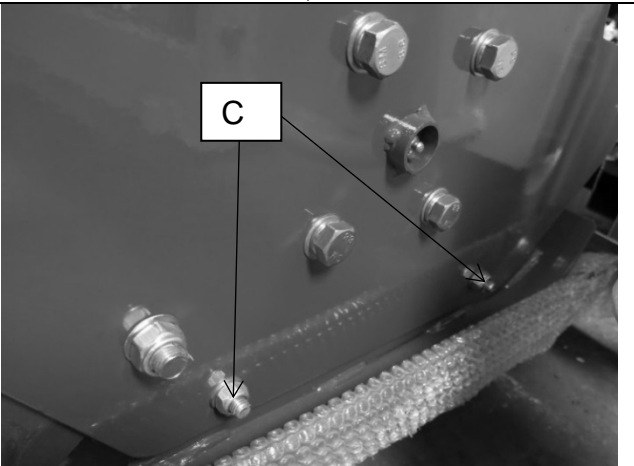
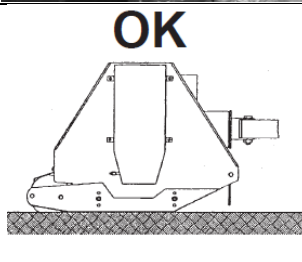
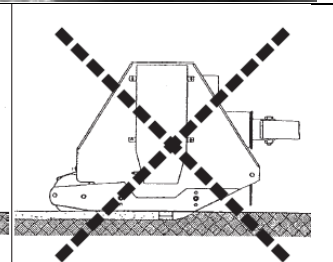
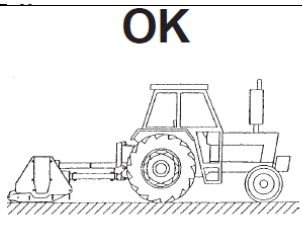
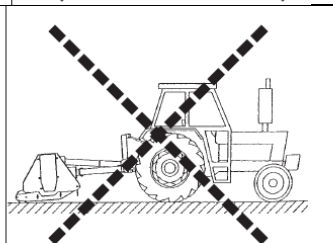
<p>The mowing height depends on the roller's position. There are three possible settings. From the factory, the roller is mounted in the centremost position. If a lower or higher mowing height is preferred, loosen the bolt (A) on both sides of the mower. Detach the bolt (B) on both sides of the mower. Raise (or lower) and reattach the bolts (B). Finally, tighten all the bolts.</p>		
<p>Picture of a correctly adjusted roller, and an incorrectly adjusted roller.</p>		
<p>The skids are mounted in oval holes, which enables them to also be raised or lowered. Loosen the bolts (C), adjust the skids and retighten the bolts. There are skids on both sides of the mower.</p>		
<p>Picture of correctly adjusted and incorrectly adjusted skids.</p>		
<p>Adjust the top bar so the front of the mower is roughly 15 degrees higher than the rear of the mower.</p>		

## Adjusting and replacing a V-belt

It is important that the V-belt runs straight and smoothly to ensure correct operation. If a pulley is not operating correctly, it may be necessary to adjust the pulleys on the side. This is also necessary when replacing a pulley.

1. Remove the pulley shield to see and work on the pulleys and V-belts.



2. The pulleys are mounted on the shaft with a taper lock constructed of a two-part conical bushing which holds the pulley in place and makes it possible to adjust the wheel on the side of the shaft at the same time.

The taper lock is held together by 6 or 8 bolts (depending on the model). The taper lock also has 3 (or 4) holes which are empty.



Unscrewing all bolts and screwing them into the empty holes instead forces the conical outer section out of the taper lock, thus releasing the pulley from the shaft.

3. Similarly, it is also possible to adjust and tighten the pulley on the side of the shaft using the taper lock so that the V-belts run as straight and smoothly on the pulley as possible. If they don't, the V-belts will wear out and ultimately break.



4. Once the V-belt is running straight and smoothly on the pulley, reattach all nuts in parallel and stepwise to lock the taper lock, and thus the pulley, to the shaft. Make sure that the V-belt still operates correctly.



To tighten the taper lock, gradually tighten the bolts around in a ring several times until all bolts are tightened.

## Maintenance

After one hour of operation:

- Tighten the bolts on the flail rotor's bearing case.
- Tighten the bolts on the pulleys.
- Adjust the tensioning of the V-belts.

After every 25 operating hours:

- Lubricate all grease nipples on the mower, including on the PTO shaft.
- At the same time, check the oil level of both the right-angle gear unit and the axle housing (check this when the mower is standing on a level surface), replenish if necessary but never overfill.
- Tighten any loose bolts and nuts on the mower.
- Make sure the belts are sufficiently tensioned. Tighten if necessary. (New belts always stretch slightly after being used for a short time.)



## Tightening V-belts

Tighten the V-belts by loosening the four bolts (1).

To tighten, push the whole gearbox up or down by turning the adjusting bolt (2).

Correct belt operation may require the right-angle gear unit to be adjusted sideways.

After tightening, retighten all bolts to 95 Nm.

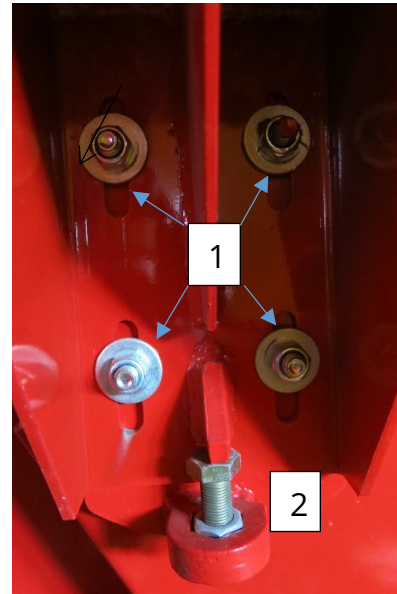

It must only be possible to press down the V-belt 1 cm on the longest section.

The flail rotor will get out of balance and the entire mower will shake if a flail breaks, for instance. If a flail is damaged, replace it immediately.

## Storage

At the end of the season, it is highly recommended to prepare the mower for winter storage as soon as possible. Start by carefully cleaning the mower. Dust and dirt absorb moisture and moisture promotes the formation of rust.

Be careful when cleaning with a pressure washer. Never point the jet directly at the bearings.

Lubricate all lubrication points carefully after cleaning.

Disconnect the PTO shaft, and lubricate it with grease on the profile tubes and in the Cardan joints.

Spray the mower with a layer of rustproofing oil. This is particularly important on all parts polished from use.

The mower must be stored indoors in a well-ventilated machinery shed to protect the mower against the elements.

## Technical data

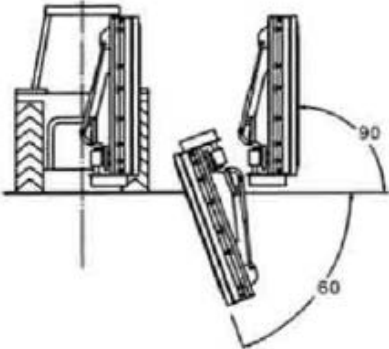
<p>Mowing angle: from + 90° to - 60°</p>	
<p>Dimensions: A: 80 cm</p>	
<p>B: 122 cm</p>	
<p>C: 208 cm</p>	

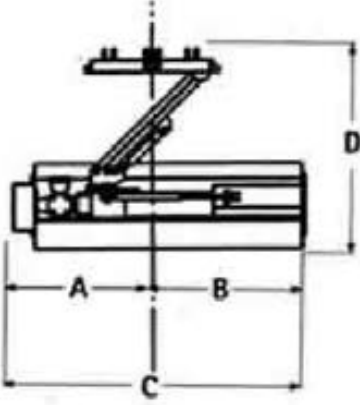
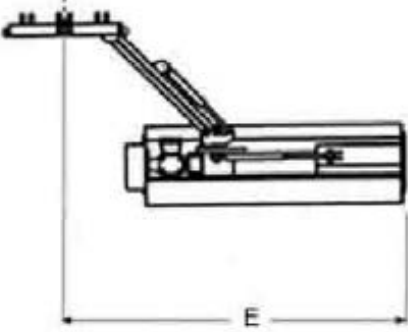
<p>D: 140 cm</p>	
<p>E: 240 cm</p>	
<p>Required PTO output</p>	<p>Min. 60 HP</p>
<p>Weight</p>	<p>658 kg</p>
<p>PTO speed</p>	<p>540 rpm</p>
<p>Three-point linkage</p>	<p>Cat. 2</p>
<p>Flails, no.</p>	<p>16</p>
<p>Flails, type</p>	<p>Hammer flails, 140mm, 1.150 g.</p>
<p>Gear oil</p>	<p>80W-90</p>
<p>Oil volume</p>	<p>1 litre</p>

We reserve the right to change the technical parameters and specifications for this product without giving advance notice.

## Exploded-view drawings Fig. 1 Main mower

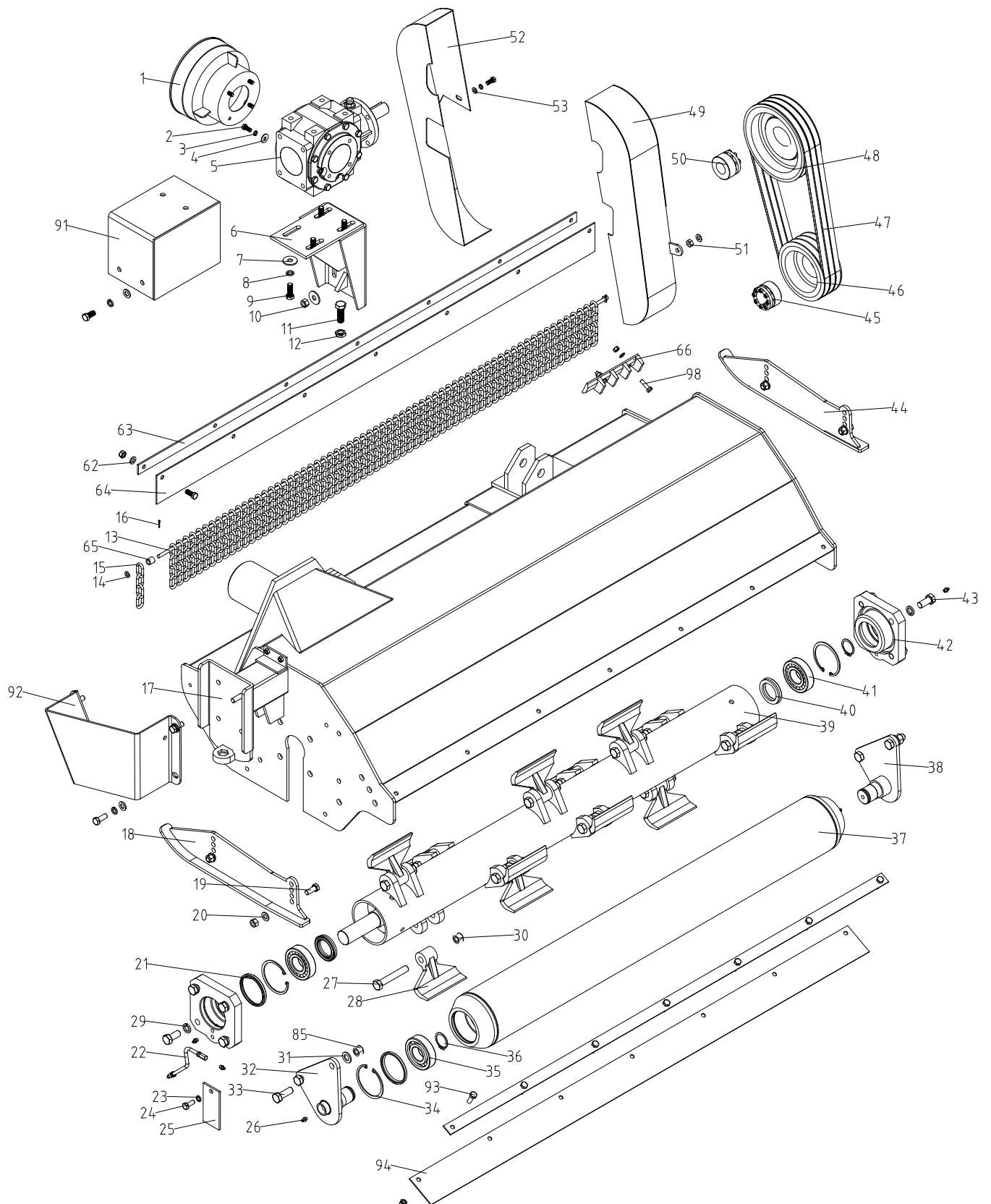

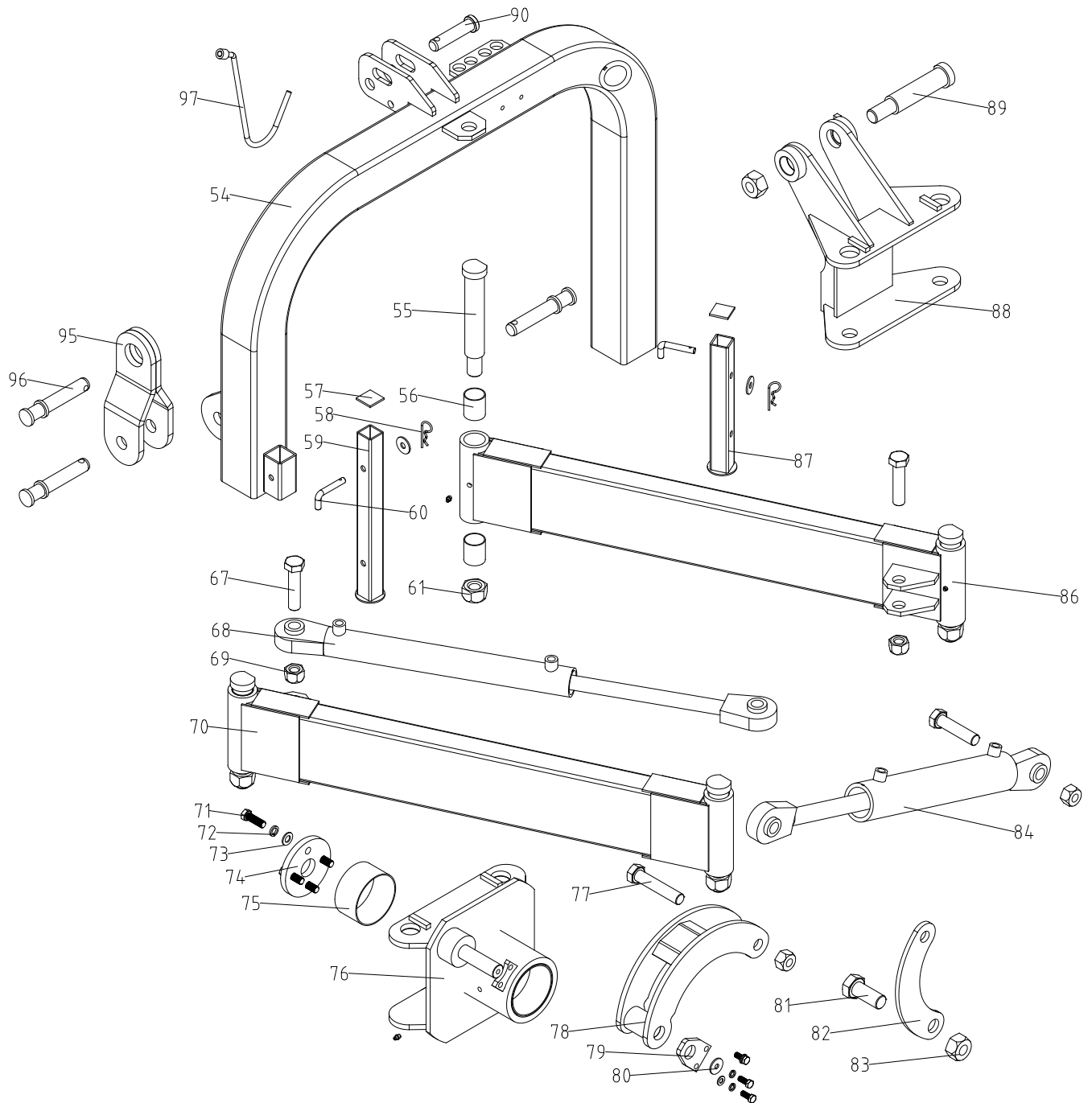

**Fig. 2 Linkage**

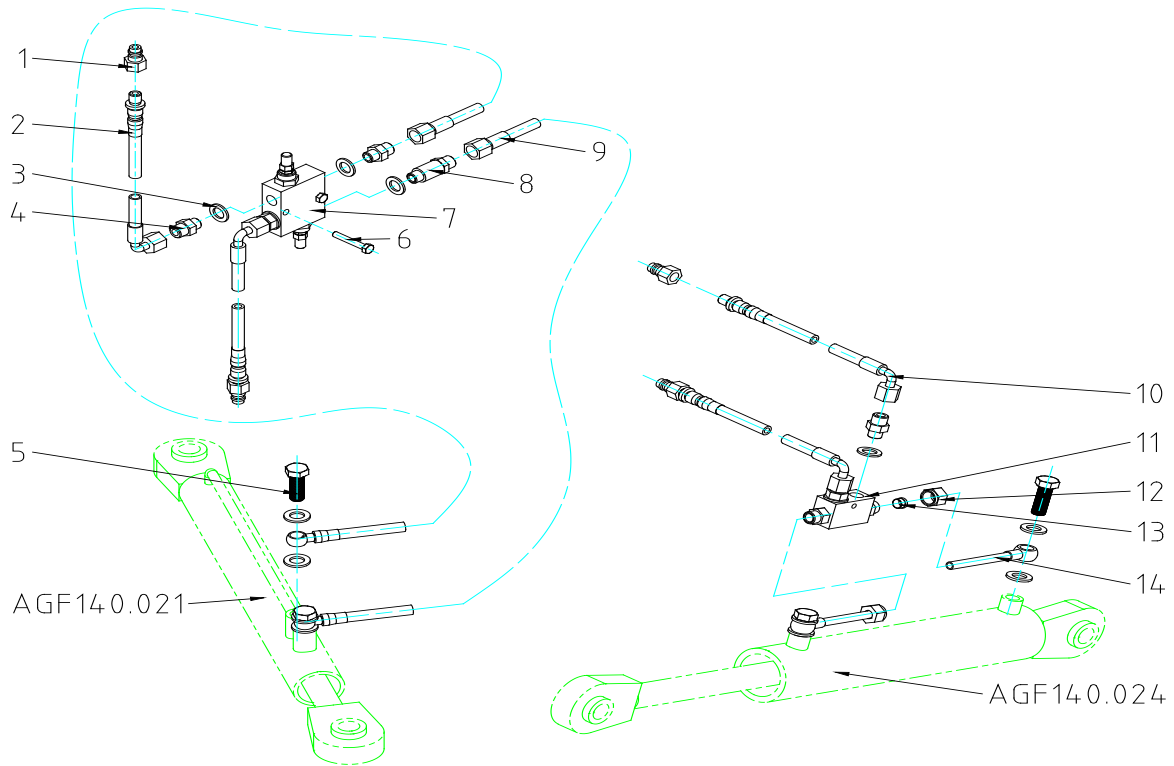

**Fig. 3 Hydraulic equipment**



## EU Declaration of conformity

EU DECLARATION OF CONFORMITY		
EU – importer:	P. Lindberg A/S Sdr. Ringvej 1 DK-6600 Vejen Phone: +45 70212626 E-mail: <a href="mailto:salg@p-lindberg.dk">salg@p-lindberg.dk</a> CVR: 25903110 <a href="http://www.p-lindberg.dk">www.p-lindberg.dk</a>	
Hereby declare that the following machine:	<i>Flailmower</i> <i>PL art. 90 43 011</i>	
Type / model:	<i>AGF180</i>	
Complies with the following directives:	<i>2006/42/EEC</i> <i>2006/95/EEC</i>	
Applied standards and norms:	<i>EN 60204-1:2006+A1:2009</i>	
Date and signature:	<i>Vejen d. 12-04-2018</i>  <i>P. Lindberg A/S</i>  <i>Erik T Lauritsen</i> Direktør	
		

We reserve the right to change the technical parameters and specifications for this product without giving advance notice.