

Original brugsanvisning



Varenr.: 9044945

## Linhai 400 T3



Sdr. Ringvej 1 - 6600 Vejen - Tlf. 70 21 26 26 - Fax 70 21 26 30  
[www.p-lindberg.dk](http://www.p-lindberg.dk)

## **Linhai 400 T3 - Varenr. 9044945**

**Beskrivelse:** Stærk 400cc ATV, godkendt som traktor og kan indregistreres som traktor. Den er udstyret med LED lygter og gaffeltræk både foran og bagpå. Med automatgearkasse, med frem, bak og neutral. Det er muligt at skifte imellem 2 x 4 WD samt 4 x 4 WD. Motortype: 1 cylinder, 4-takt SOHC. Cylinder vol: 352 ccm. Farve: Grøn. Inkl. trækspil. Leveres usamlet

**Anvendelsesområder:** Egned til land- og skovbrug.

**Tilsligtet brug:** ATVen må kun anvendes som beskrevet i manualerne. Al anden brug betragtes som forkert.

## **Introduktion**

Denne manual samt sikkerhedsmanualen indeholder vigtige oplysninger om brugsmønstre, køreteknik, sikkerhedsregler og råd samt oplysninger om service og vedligeholdelse.

LÆS MANUALERNE OMHYGGELIGT, FØR ATV'EN TAGES I BRUG.

Der henvises i øvrigt til sikkerhedsmanualen, som indeholder mange gode tips om køreteknik og sikkerhed.

Vi vil stærkt anmode dig om, at være meget opmærksom på og følge disse regler, da de jo er lavet for at beskytte! Ligeledes vil vi advare om, at der jo i værste fald kan ske alvorlige skader eller dødsfald, hvis ikke i følger disse regler.

Det er vigtigt at den ansvarlige voksen kender og er fortrolig med denne manual, samt sørger for, at viderebringe den nødvendige viden til føreren.

Det er vores ønske, at du har fornøjelse af at køre på din ATV. Hvis du har problemer med den er du velkommen til at kontakte os.

Det er vigtigt at alle, som skal køre på ATV'en kender denne manual.

Hvis ATV'en skal sælges, så husk at den næste ejer også får brug for manualen.

God fornøjelse med din ATV.

## Indhold

Introduktion .....	2
Stel & Motornummer .....	4
Tekniske specifikationer .....	<b>Fejl! Bogmærke er ikke defineret.</b>
Overblik over maskinen.....	5
Brugsanvisning .....	8
Tændingsnøgle: .....	8
Venstre håndtag: .....	8
Højre håndtag: .....	9
Instrumentbræt: .....	9
Gearskift: .....	9
Benzin og olie: .....	10
Tilkørsel: .....	10
Inspektion .....	11
Kørsel .....	13
Vedligeholdelse .....	14
Periodisk eftersyn og service: .....	14
Udskiftning og påfyldning af olie: .....	14
Kontrol af bagtøjsolie: .....	15
Batteri kontrol: .....	15
Kontrol af stellet: .....	15
Rensning af luftfilter: .....	16
Kontrol af bremsesystem: .....	16
Hjul: .....	17
Grundjustering af parkeringsbremse: .....	17
Vedligeholdelsesplan: .....	18
Samlevejledning .....	19
Elektrisk diagram .....	21
EU Overensstemmelseserklæring .....	22

## Stel & Motornummer

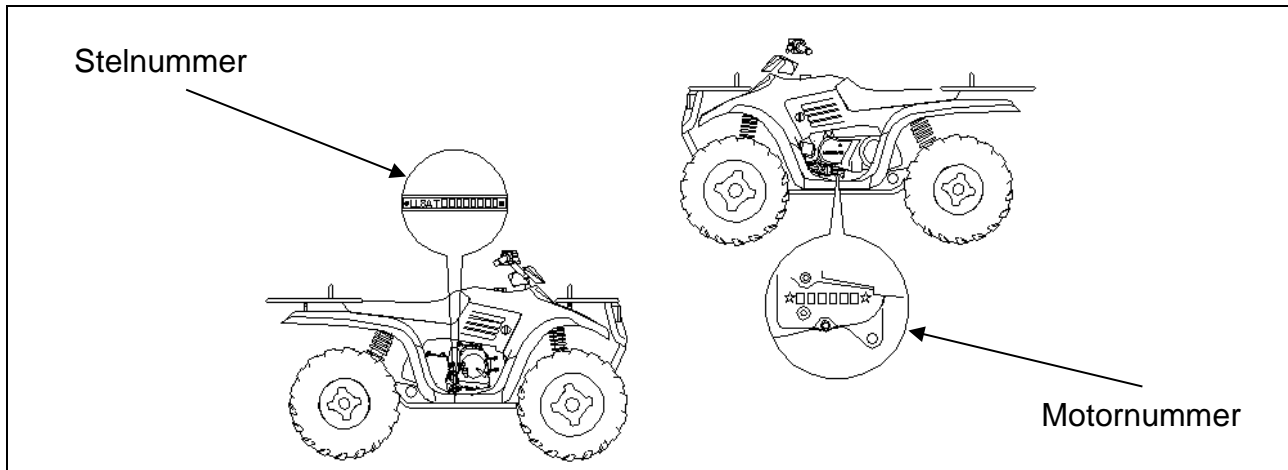

## Min ATV

<b>Model:</b>	<b>Årg:</b>
<b>Stelnr:</b>	<b>Motornr:</b>
<b>Ejer 1</b>	
<b>Fornavn:</b>	<b>Efternavn:</b>
<b>Adr:</b>	<b>Postnr:</b>
<b>Ejer 2</b>	
<b>Fornavn:</b>	<b>Efternavn:</b>
<b>Adr:</b>	<b>Postnr:</b>

## Tekniske specifikationer

Dimensioner L x B x H	2.120 x 1.210 x 1.250 mm
Akselafstand	1.280 mm
Frihøjde	230 mm
Motorstørrelse	352 ccm
Type	Vandkølet 1 cylinder, 4 takt
Transmission	Automatisk variabelt
Kobling	Centrifugal
Boring x slaglængde	80 mm X 70,8 mm
Slagvolumen	352 cm <sup>3</sup>
Kompressions forhold	10,3 : 1
Max. effekt	19 kW / 7.000 omdr./min
Max. moment	27 Nm / 5.500 omdr. / min.
Startmetode	El-start
Tænding	C.D.I.
Smøring	Tryk og sprøjtesmøring
Tændrør	DR8EA NGK
Elektrodeafstand tændrør	0,6 – 0,7 mm
Brændstofkvalitet	Oktan 95 blyfri
Motorolie	SAE-10W/40 API SE
Gearolie	Transmissionsolie SAE 80W/90 GL5
Bremsevæske	DOT 4
Transmission	CVT
2WD 4WD	Elektrisk tilkobling
Gearantal	Frem og baggear
Bagtøj	Delt bagaksel med kardantræk
Fortøj	Lamel spærredifferentiale
Brændstoftank	14 l
Motorolie	1,5 l
Bagtøj	300 ml
Fortøj	290 ml
Gearolie	Til max. mærke
Forlys	35W
Baglys	21W / 5W
Bremser for og bag	Hydraulisk skivebremse
Bagbremse	Hydraulisk skivebremse
Parkeringsbremse	Via håndtag på venstre side.
Forhjulsophæng	Mc Pherson. Uafhængigt
Baghjulsophæng	Dobbelt - A arm. Uafhængigt
Forhjul	25x8-12
Baghjul	25x10-12
Dæktryk for- og baghjul	5,0 Psi
Vægt uden brændstof og olie	315 kg
Spil	12 V
Spil trækcapacitet	1.360 kg

## Overblik over maskinen

Maskinen set fra venstre side:



1	Sidespejle	8	Benzinhane
2	Beskyttelse	9	Trinbræt
3	Bagagebærer, front	10	Baghjul
4	Spil	11	Sæde
5	Forlygte	12	Bagagebærer, bag
6	Blinklys	13	Baglygte
7	Forhjul	14	Nummerpladeholder
		15	Træk

Maskinen set bagfra:

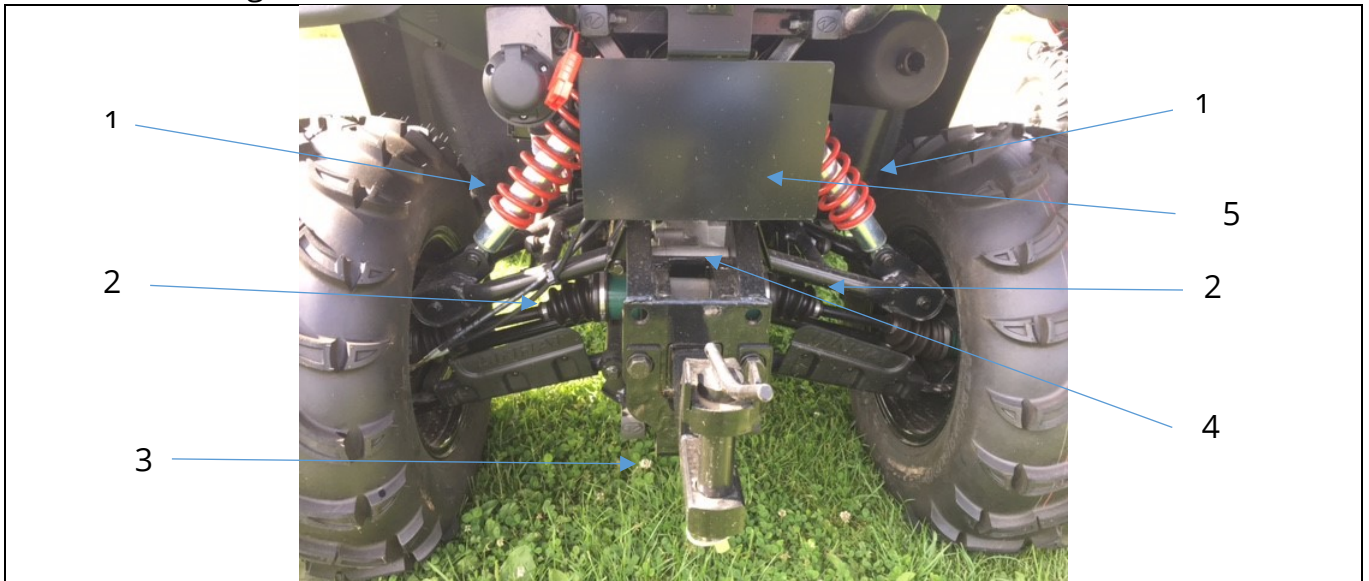

1	Bagstøddæmpere	3	Anhængertræk
2	Trækaksler	4	Bagtøj
5	Nummerpladeholder		



## Brugsanvisning

### Tændingsnøgle:

<p>Tændingsnøglen har tre positioner. OFF, On og lys tændt.</p>	
---	--

### Venstre håndtag:

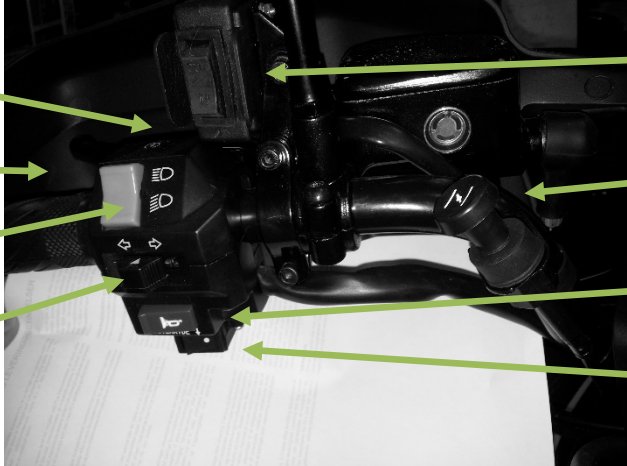
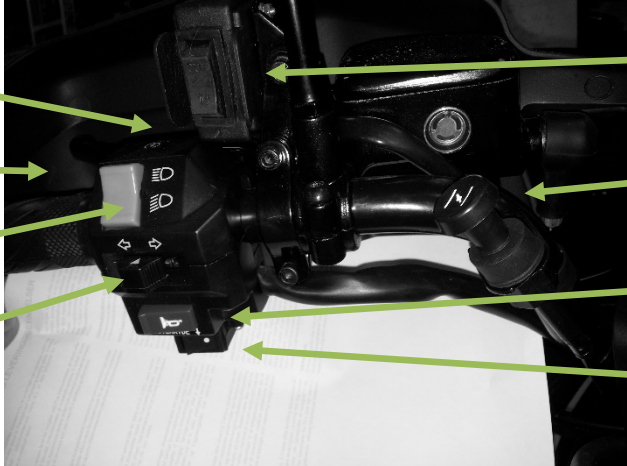
	
1	Startknap
2	Bremsegreb m lås for parkeringsbremse
3	Omskifter for lang og kort lys
4	Blinklys (nulstilles ved at trykke på midten af knappen)
5	Kontakt til el-spil
6	Choker
7	Horn
8	Override knap (sætter hastighedsbegrænsningen i bakgear ud af funktion). Bør bruges med omtanke!



## Højre håndtag:

<p>Gashåndtag og omskifter for 2WD og 4WD</p> <p>Må kun indkobles når maskinen holder stille. Det kan forekomme at tænderne ikke går i indgreb med det samme, derfor skal man lige sætte i gang med forsigtighed. Det samme gælder når man kobler 4WD ud, da kan der forekomme at tænderne i gearkassen "klemmer". Det kan man mærke ved at styretøjet forbliver stiv/stram.</p>	 <p>Omskifter</p> <p>Gashåndtag</p>
--	---

## Instrumentbræt:

<p>1) Omskifter mellem miles og km/t.</p> <p>2) Omskifter mellem kilometer total og drift timer total.</p>	 <p>2</p> <p>1</p>
--	--

## Gearskit:

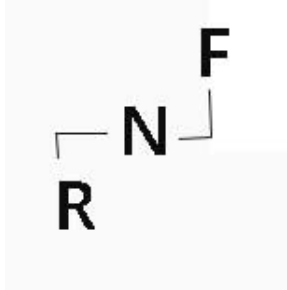
<p>Gear vælger. Gear vælgeren sidder på højre side af maskinen.</p> <p>Maskinen er udstyret med et gear frem (F), neutralt/frigear (N) og baggear (R).</p>	
--	--

Det er meget vigtigt at maskinen holder helt stille når der skiftes mellem de forskellige gear.



## Benzin og olie:

### Benzin

Brændstoffet skal være blyfrit oktan 95 benzin.

Undgå at påfylde benzin når motoren er varm. - Risiko for antændelse.

Når maskinen tankes skal motoren standses og tændingsnøglen sættes på OFF.

Pas på ikke at overfylde tanken, da benzin udvider sig når den varmes op.

Benzinhane: Der er tre positioner på benzinhanen. OFF. Hane peger fremad og der er lukket for benzinen. ON. Hane peger nedad og der er åben for benzinen. RES. Hane peger opad og der køres på reservetank.

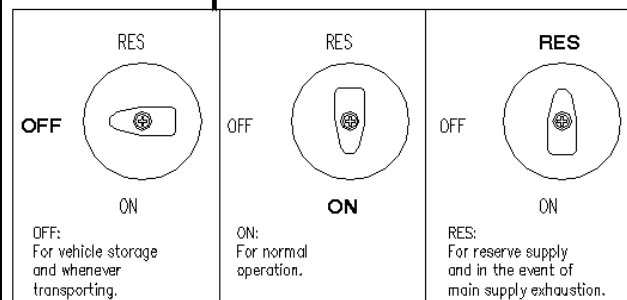
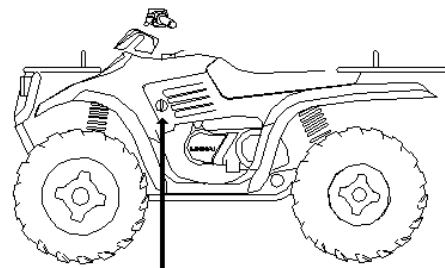

### Motorolie

Olien skal være en SAE 10W-40 API SE, SF eller SG olie.

Olieniveauet skal tjekkes dagligt inden kørsel.

### Tilkørsel:

Under tilkørsel bør man de første 1000 km. undgå at:

- Køre lange stræk med konstant hastighed.
- Give fuld gas.

Efter tilkørsel kan man gradvis begynde at øge belastningen.

## Inspektion



Kontroller dit køretøj hver gang, inden kørsel. Det tager kun få minutter, og din ATV vil holde længere, og du vil kunne undgå kedelige situationer, som f.eks. bremses der ikke virker m.v. Da en ATV er beregnet til terrænkørsel, kan den blive udsat for meget snavs, som kan påvirke funktionerne.

Check inden opstart:

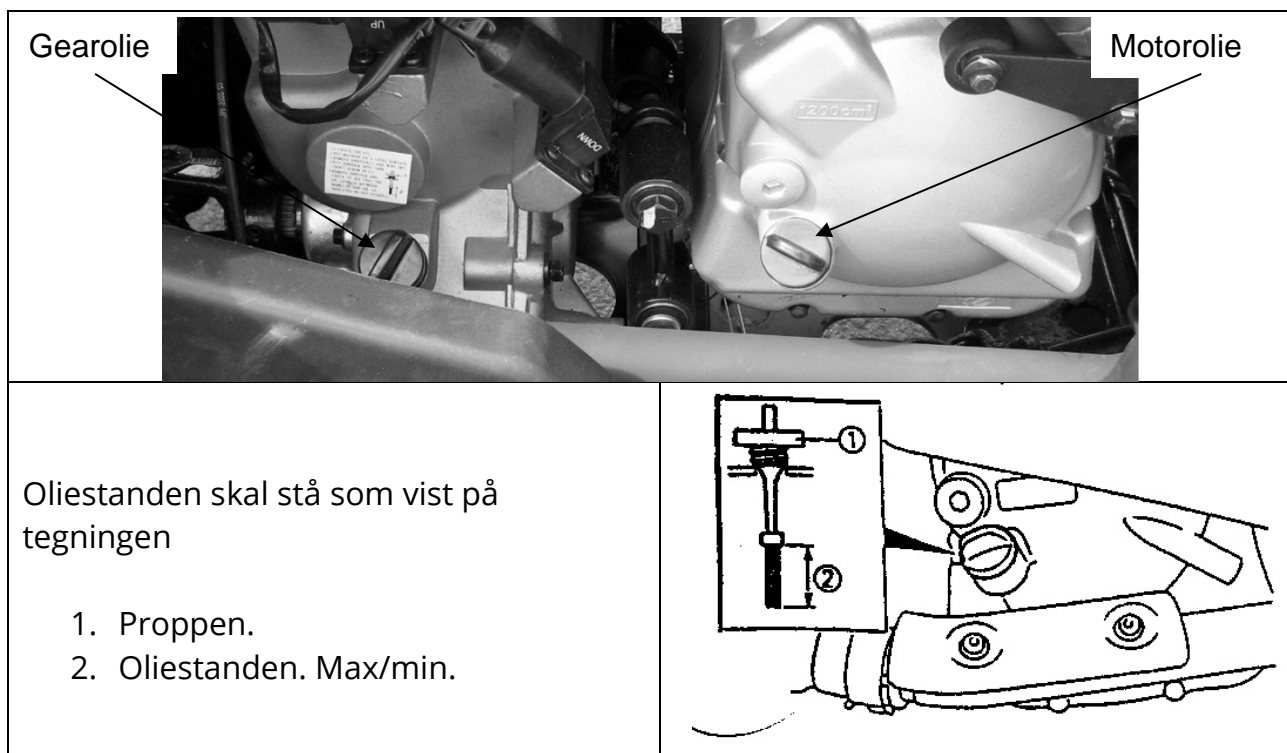
- Styretøj: For slør og løse skruer og bolte.
- Bremses: Både for og bagbremsegreb skal gå nemt, og blive hård når de aktiveres.
- Dæk: Dæktrykket skal være ens i begge sider. Forhjul 5,0 psi. Baghjul 5,0 psi.
- Gashåndtag: Gashåndtaget skal gå let, og når det bliver sluppet, skal det selv gå tilbage til tomgangsstillingen.
- Motorolie: Tjek oliemængde med oliepinden på siden af motoren. Efterfyld om nødvendig.
- Gearolie: Tjek gearoliestanden. Prop siden af gearkasse skrues ud. Oliestanden skal være op til hullet. Efterfyld om nødvendigt. Smørekande kan benyttes.
- Generelt: Revner og andre skader.

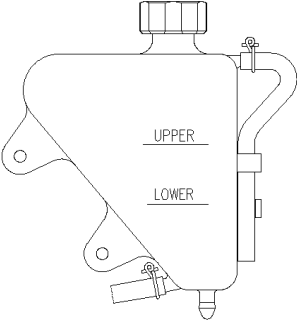

**Kølevand:**

<p>Kølevandets ekspansionsbeholder er placeret i stellet bagerst under sædet. Kølevandsstanden skal være mellem max og min i kold tilstand.</p>	
<p>Påfyld kun kølevæske sikret til -35° (Godkendt til aluminiumsmotorer)</p>	

**Hvis der konstateres fejl, som kan udgøre en sikkerhedsmæssig risiko, eller risiko for beskadigelse af maskinen, skal disse udbedres inden fortsat kørsel.**

## Kørsel

### Start

Ved opstart af kold motor:

- Aktiver parkeringsbremsen.
- Sæt benzinhanen i pos. "ON"
- Tændingsnøglen drejes til "ON"
- Startknappen aktiveres, og motoren starter.
- OBS. Gashåndtaget må ikke betjenes ved start af kold motor.

Maskinen er udstyret med automatchoker som gradvis slår fra afhængig af motortemperaturen. Lad motoren blive driftsvarm inden belastning.

### ADVARSEL

- Startmotoren må ikke aktiveres i mere end 5 sekunder af gangen, da den ellers kan beskadiges.
- Slip startknappen umiddelbart efter motoren er i gang.
- Startknappen må ikke aktiveres når motoren er i gang.

### Kørsel

Sid på sædet, behold fødderne på fodhvilerne og sæt hænderne på styret. Slip håndbremsen og aktiver gashåndtaget.

Når motoromdrejningerne øges, slår koblingen automatisk til, og maskinen sætter sig i bevægelse.

Max. hastigheden kan nedrosles ved at justere gashåndtagets begrænsningsskrue.

### Stop

Lad motoren gå i tomgang et øjeblik. Stopknappen sættes til "OFF". Tændingen slås fra og benzinhanen lukkes. Aktiver parkeringsbremsen.

## Vedligeholdelse

### Periodisk eftersyn og service:

Service og vedligeholdelse bør foretages af en person eller et værksted, som har den nødvendige viden og værktøj.

Hvis din ATV har været med i et sammenstød eller er væltet, skal den omhyggeligt gennemgås for skader. Det vil sige rammen, hjulophængning, styretøj og bremses. Hvis der er sket skader, som forhindrer sikker kørsel – **SÅ LAD VÆRE MED AT KØRE PÅ DEN!! Få den repareret inden fortsat kørsel.**

### Udskiftning og påfyldning af olie:

Efter de første 10 timers kørsel er det nødvendigt at udskifte motorolien og derefter i henhold til serviceintervallerne

- Træk parkeringsbremsen så ATV'en er bremset. Lad motoren varme op i ca. 5 minutter.
- Fjern olieinden (påfyldningsproppen), afmonter bundproppen og aftap al olien.

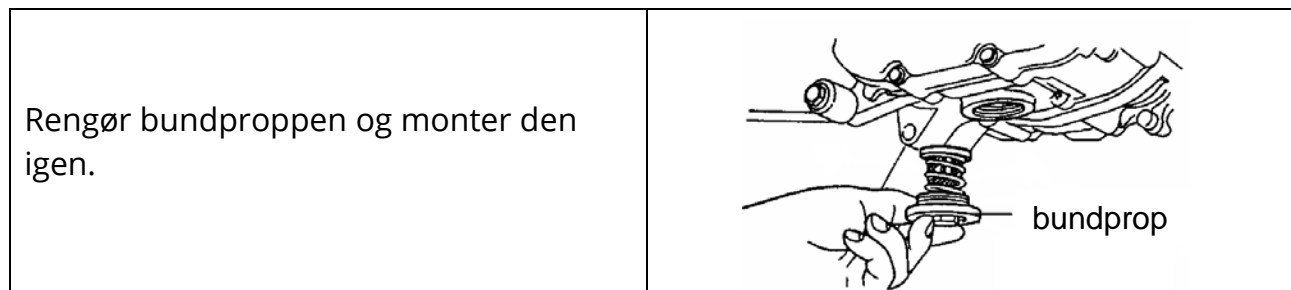

- Påfyld den specificerede olie.
- Olieindholdet er 1,5 l. Påfyld indtil det øverste mærke på olieindikatoren.
- Start motoren i 5 minutter, lad den være stoppet i ca. ½ minut og kontroller derefter olieniveauet. Efterfyld om nødvendigt.

### Kontrol af bagtøjsolie:

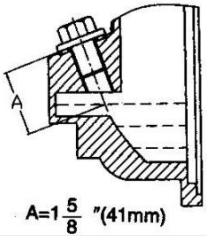
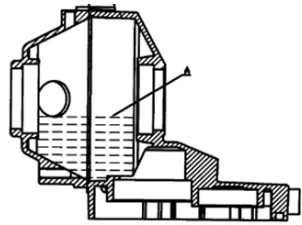
<p>Bagtøjsolie kontrolleres ved at stikke en målepind ned i bagtøjet oliestanden skal stå ca. 41mm fra kanten.</p> <p>Olietype 80W/90 GL5</p>	
<p>Kontrol af oliestand i det forreste differentiale.</p> <p>Oliestanden skal stå op til kanten af påfyldningshullet</p> <p>Olietype 80W/90GL5</p>	

### Batteri kontrol:

- Kontroller spændingen. Fuldt opladt batteri 12,8 V. Afladt batteri: 12,3 V.
- Ved under 12,3 V spænding, skal batteriet oplades. Ladetid 5 – 10 timer ved max 0,7 A.
- Sørg for at kabelskoene er rene, således der er en god forbindelse.
- Kontroller væskestanden. Cellerne skal altid være dækket.
- Ved opladning der må max. lades med 0,7 Amp.

### Kontrol af stellet:

- Efter rengøring kontrolleres stellet, hjulophæng, svingarm, bagaksel samt bolte og skruer. Se efter revner i stel eller svejsninger og løse forbindelser.
- Kontroller de forreste og bagerste støddæmpere.



## Rensning af luftfilter:

Intervallet for rensning af luftfilteret fremgår af vedligeholdelsesplanen.

Sædet afmonteres og clipsene for filterdækslet vippes af.

Filtret afmonteres, adskilles og renses.

Beskadiget eller fejlmonteret filter og element resulterer i ødelagt motor!

Pre-filteret (skumgummi) tages af og vaskes, monteres igen når dette er tørt. Main-filteret blæses rent med trykluft, eller udskiftes.

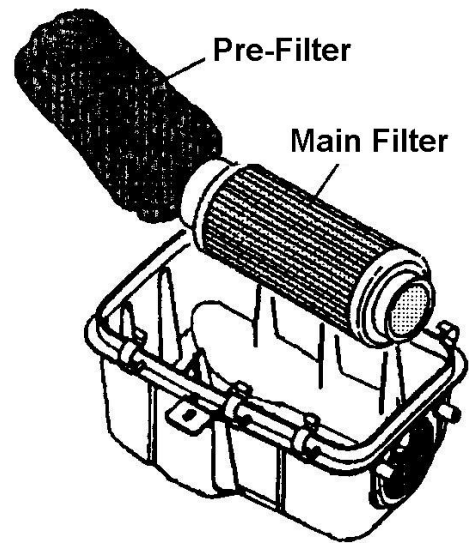

## Kontrol af bremsesystem:

- Bremserebene skal have mellem 10 og 20 mm. frigang. Dvs. grebet kan bevæges uden, at bremsningen påbegyndes. Ved for stor frigang mindskes bremskraften. Grebet må ikke kunne presses helt ind mod håndtaget.
- Kontroller tykkelsen af bremsebelægningen en gang imellem. Hvis der er mindre end 1 mm tilbage bør belægningen udskiftes.
- Bremsevæske: Må ikke være under min. mærket på beholderen. Efterfyld med DOT4 bremsevæske. Cylindre tjekkes for utæthed og slanger også for revner og tæring.

På billedet ses det lille kontrol vindue for bremsevæskestand. Dette er sort når væskestanden er ok og klar hvis der mangles væske.

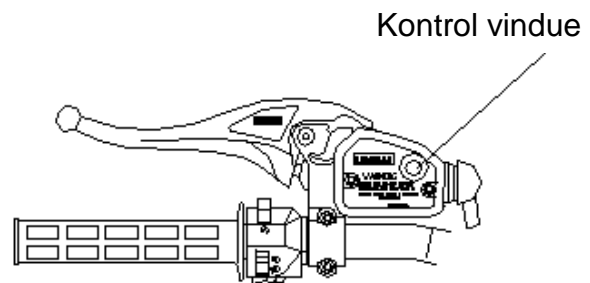

## Hjul:

- Efterspænding af hjul bør foregå regelmæssig og efterspændes med følgende moment
- Forhjul. Boltstørrelse 12X1,25 66Nm (Flangemøtrik) Se foto
- Baghjul. Boltstørrelse 12X1,25 66Nm (Konisk) Se foto

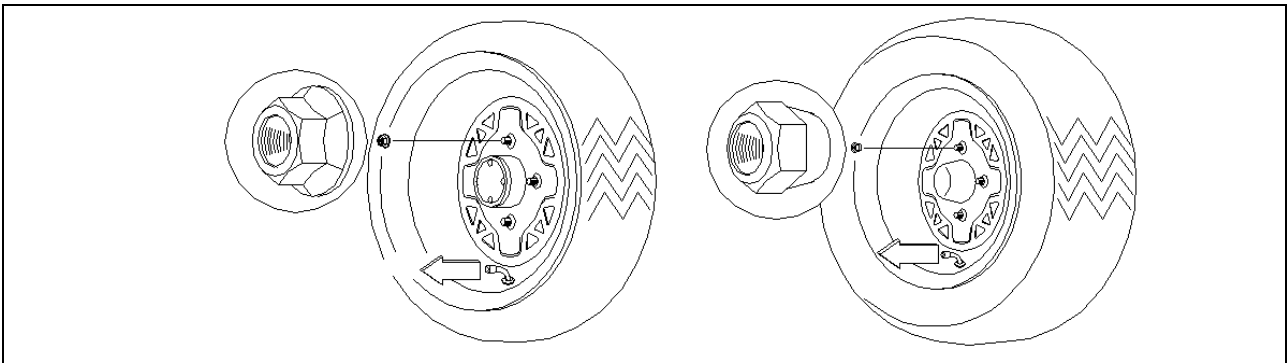

## Grundjustering af parkeringsbremse:

- Grundjusteringen foretages ved udskiftning af bremseklodser.
- Start med at løsne strammeskruen ved bremsegrebet

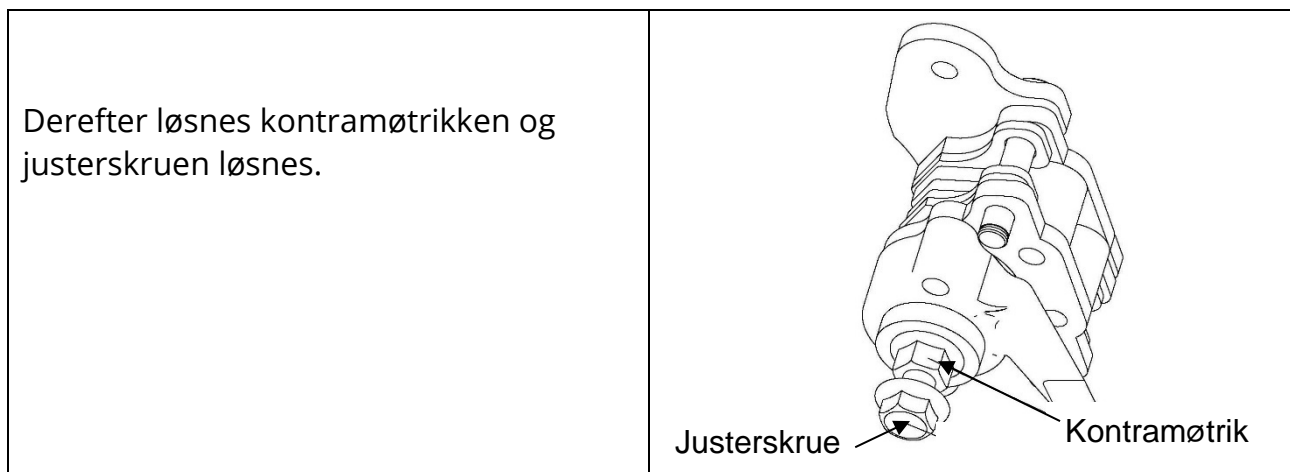

- Nye bremseklodser monteres, fodbremsen betjenes et par gange.
- Derpå skrues justerskruen indad indtil baghjulene går stramt rundt,
- Justerskruen løsnes ca. ¼ omgang. Vær opmærksom på at baghjulene nu kan dreje frit, ellers løsnes lidt mere.
- Til slut justeres justerskruen ved bremsegrebet (1) igen, til der er ca. 2-3mm frigang, og at grebet kan bevæges så meget at det kan gå i indgreb i låsepalerne.

## Vedligeholdelsesplan:

De intervaller for eftersyn / vedligehold, der er angivet her i det følgende skema, er baseret på middel kørselsbelastning. Det kan være svært, at definere hvad middel er, men hvis du kører i meget støvede områder eller i svært terræn, så er det nødvendigt at servicere og kontrollere din ATV hyppigere. Hyppigheden skal vurderes i de enkelte tilfælde.

Enhed	Tidsplan			
	Daglig	Månedlig	Kvartal	Årlig
Dæktryk / slitage eller skader	K	K		
Bremsefunktion	K	K		
Bremsevæskestand		K		
Bremsesystem			K	K
Efterspænd bolte og skruer	K	K		
Kædestramhed	K	K		
Luftfilter	K	K	K	K
Karburator	K	J		R
Tændrør			K	U
Motorolie	K	K	U	
Stel, styretøj		K, S	S	
Benzintank og -hane		K		R
Batteri		K	K	
Ventilspillerum			K, J	

J: Juster      S: Smøring      R: Rens      U: Udskift      K: Kontroller, rens eller udskift hvis nødvendig.

## Samlevejledning

- Maskinen tages ud af transportkassen og kontrolleres for fejl/skader og mangler.
- Sæde afmonteres og batteri tages ud.

<p>Batterisyre, skruer og bolte ligger i værktøjskassen under sædet.</p> <p>Bemærk: Batterisyre skal ikke anvendes hvis maskinen leveres med et gel batteri.</p>	
--	--

- Proppen fjernes forsigtig fra syrebeholderen og fordeles jævn i alle batteriets huller. Der fyldes op til max, ses på siden af batteriet (PAS PÅ ÆTSNINGSFARE) batteriet skal nu "hvile" i ca. 30 min. (Gælder kun syreholdige batterier – ikke gel).

<p>VIGTIG rød udluftnings prop fjernes og klar udluftningssslange monteres, klippes af i passende længde.</p>	 <p>Udluftningsprop</p>
---	---

- Styr monteres.
- Speedometer overdel monteres.
- Gashåndtag monteres.
- Håndbeskytter monteres på styret.
- Spejle monteres.

T-stykke til bremsesør (forbremser)  
fastskrues til stel.

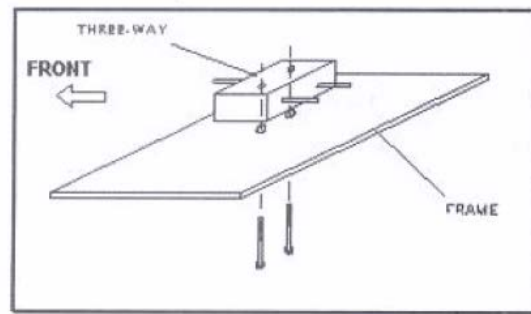

- Frontbundplade monteres.
- Kegle/ventil monteres og spændes og dækkene pumpes til korrekt dæktryk
- For og baghjul monteres. Vær opmærksom på omløbsretning på hjul. Og vær opmærksom på ikke at forbytte hjulmøtrikker.
- Kontroller kølervæske og motoroliestand.
- Monter batteriet, plus ledningen først derpå minuskablet.

# Elektrisk diagram

WIRING DIAGRAM FOR LH400ATV / LH400ATV-2B / LH400ATV-T3 EUROPE MODEL

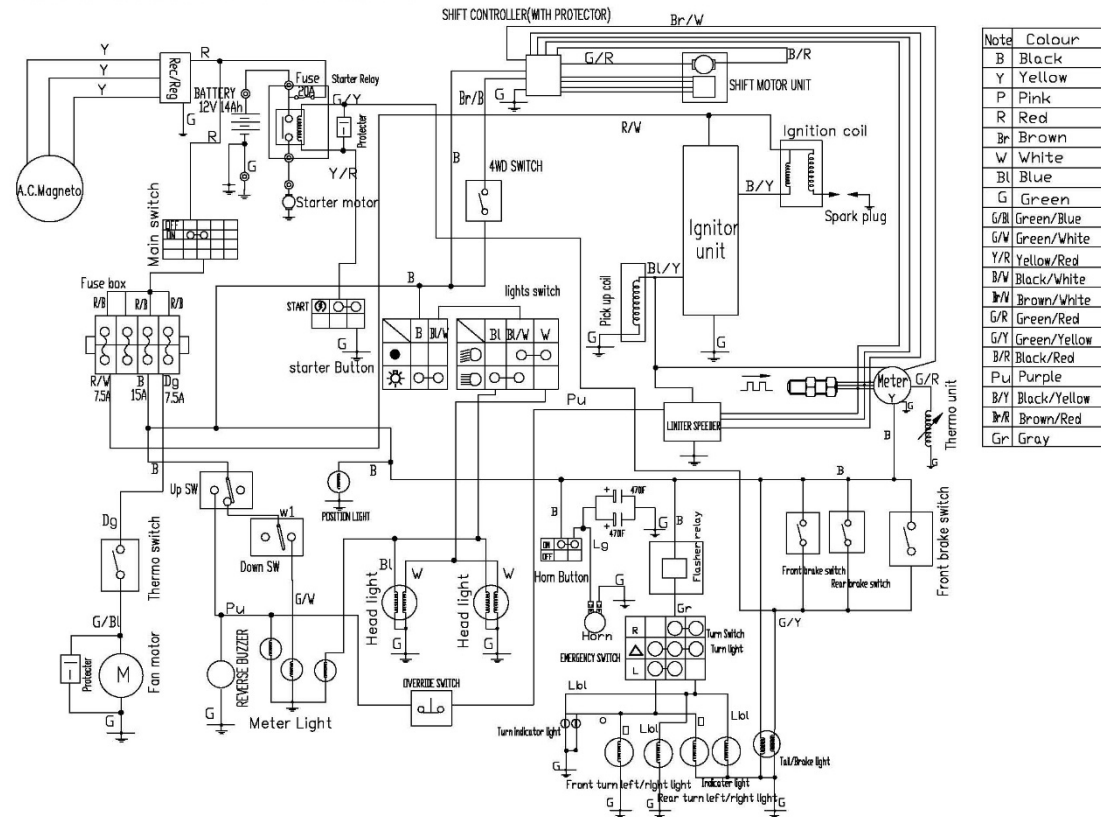

## EU Overensstemmelseserklæring

EU OVERENSSTEMMELSESERKLÆRING			
EU – importør:	P. Lindberg A/S Sdr. Ringvej 1 6600 Vejen Tlf.: 70212626 E-mail: salg@p-lindberg.dk CVR: 25903110 <a href="http://www.p-lindberg.dk">www.p-lindberg.dk</a>		
Erklærer herved at følgende maskine:	ATV 400 PL varenr 9044945		
Type / model:	Linhai 400 T3		
Er i overensstemmelse med følgende direktiver:	2006/42/EEC (Maskindirektivet)		
Anvendte standarder og normer:	-		
Dato og ansvarlig underskrift:	Vejen d. 28-03-2014 P. Lindberg A/S  Erik T Lauritsen Direktør		

Vi forbeholder os ret til uden foregående varsel at ændre de tekniske parametre og specifikationer for dette produkt.