

Brugsanvisning



Varenr.: 9052523

Buskrydder 50,8 cc



Sdr. Ringvej 1 - 6600 Vejen - Tlf. 70 21 26 26 - Fax 70 21 26 30
www.p-lindberg.dk

Buskrydder 50,8 CC - Varenr. 9052523

Beskrivelse: Buskrydder med asymmetrisk styr

Anvendelsesområder: Til rydning af bevoksning og trimning af græskanter

Indholdsfortegnelse

1. Tekniske specifikationer:	3
2. Komponentoversigt	4
3. Samlevejledning.....	5
4. Brug af skulderstroppen.....	8
5. Brændstof og 2-taktsolie	9
6. Start på kold motor.....	10
7. Start på varm motor	11
8. Stop maskinen	11
9. Trimmeteknikker	11
10. Udskiftning af nylon snoren	13
11. Vedligeholdelsesplan	14
12. Opbevaring af maskinen	17
13. Fejlfinding	18
14. Sikkerhedsinstruktioner og symboler	20
15. Generel brug og sikkerhed	22
16. Instruktioner til tilbehør	24
17. Sikkerhed vedr. metalskæret	25

1. Tekniske specifikationer:

Motor	Luftkølet 2-taktsmotor
Volume	50,8 cm ³
Maximal udgangseffekt (kW) (i overensstemmelse med ISO 8893)	1,56kW / 7.500min ⁻¹
Motor max. omdrejninger	8.500 min ⁻¹
Spindlens omdrejninger (trimmer)	7.600 min ⁻¹
Spindlens omdrejninger (buskrydder)	7.600 min ⁻¹
Maximale diameter på snor	Ø 2,5 mm
Diameter på metal skæret	255 mm x 1.6 mm - 3T
Roteringsretning på skæret	Mod uret (jvf. pil på skærmen, set fra oven)
Vægt (uden brændstof, skær og strop)	8,55 kg
Tankkapacitet	0,8 liter
Brændstofforbrug (kg/h) (i overensstemmelse med ISO 8893)	Ca. 0,87
Brændstofforbrug (g/kWh) (i overensstemmelse med ISO 8893)	Ca. 560,15

2. Komponentoversigt

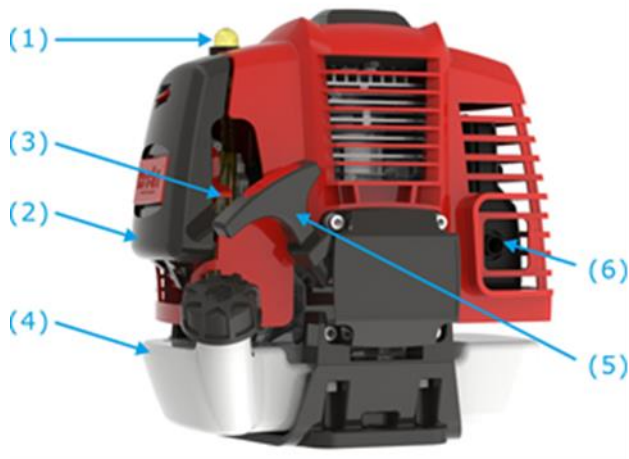

- 1 Primerbold
- 2 Luftfilter cover
- 3 Choker
- 4 Brændstoftank
- 5 Rekylstart
- 6 Lyddæmper

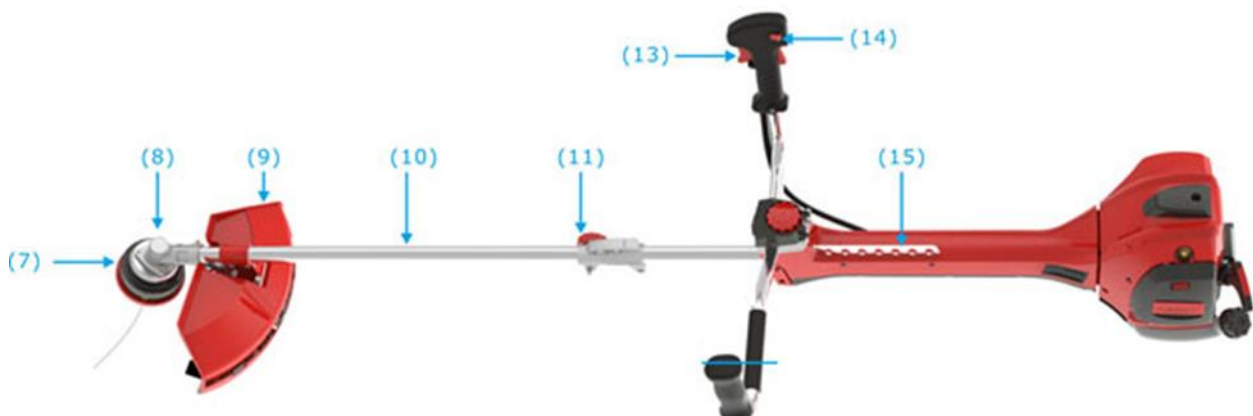

- | | | | | | |
|----|--------------|----|----------------|----|-------------------------|
| 7 | Trimmerhoved | 8 | Vinkelgear | 9 | Skærm |
| 10 | Drivaksel | 11 | Låseskrue | 12 | Håndtag |
| 13 | Gashåndtag | 14 | Start/Stopknap | 15 | Hulliste til seleophæng |

3. Samlevejledning

Montering af håndtag

Håndtaget skal samles før brug. Følg nedenstående illustration for korrekt montage.

Montering af håndtagsrør

Placer holderen (2) på rørstangen og placer håndtaget i den nederste skål. Den øverste skål sættes ovenpå håndtaget, og de to skåle skrues sammen. Følg "komponentoversigten" i forudgående afsnit for at sikre, at håndtaget kommer i korrekt position.



Montering af drivaksel

1. Forbind drivakslen til hovedakslen, sådan at hulrækken er på linje med låsepinden i forbinderen.
2. Brug låsepinden og indfør drivakslen i hovedakslen. Slip låsepinden og vær sikker på at låsepinden falder på plads i hullet.
3. Spænd fingerskruen fast med uret.

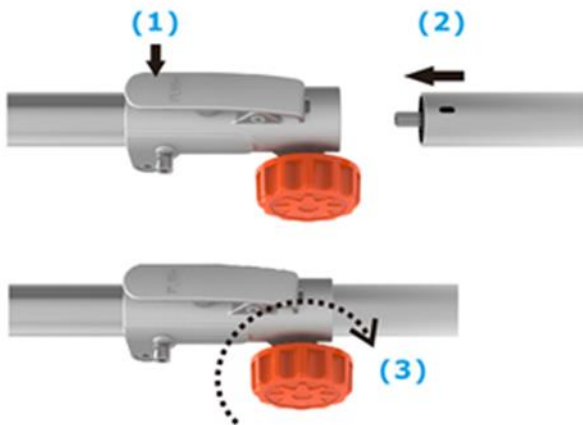

Montering af beskyttelseskærmen

Monter skærmen på drivakslen mod gearhuset. Stram sikkerhedsskruen så stramt, at skærmen ikke kan bevæge sig under drift eller kan skubbes ned.

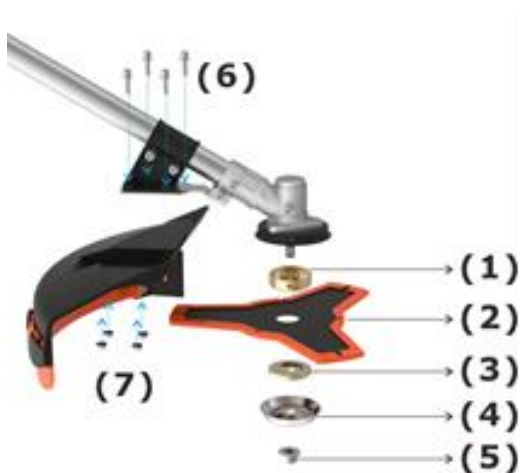

Montering af metal klingen

1. Sæt nøglen (1) i hullet ved gearhovedet.
2. Fjern flangen (3), afdækningen (4) og møtrikken (5).
3. Placer metalklingen på flangen (2). Vær sikker på at den opmærkede side af skæreklingen har kontakt med flangen (2).
4. Skub flangen på drivakslen til metalklingen. Vær sikker på at klingens sider (over og under) er i kontakt med flangerne (2, 3).
5. Sæt afdækningen (4) på plads og skru omløbsmøtrikken (5) løs monteret med det låste gearhoved (1)



Montering af trimmer

1. Isæt nøglen i hullet på gearhovedet, sådan at drivakslen er låst. Løsn møtrikken og fjern den. Da dette er en sikkerhedsmøtrik, er der venstregevind.
2. Fjern alle dele fra værktøjsholderen bortset fra støtteflangen (1).

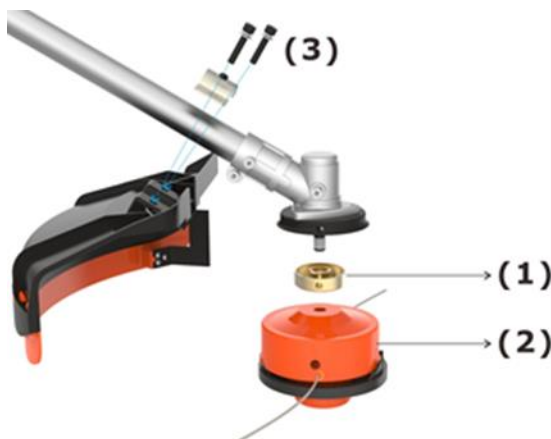

Advarsel!

Vær sikker på, at alle komponenter er samlet korrekt, og at alle skruer er spændte.

4. Brug af skulderstroppen

Brug altid den medfølgende sele når maskinen er i brug! Vær sikker på, at maskinen er sikkert sat fast på stroppen. Hvis den ikke er det, vil man ikke kunne styre maskinen sikkert, hvilket kan føre til personskade. Brug aldrig selen, hvis nødudløseren er defekt, eller hvis selen har andre skader.

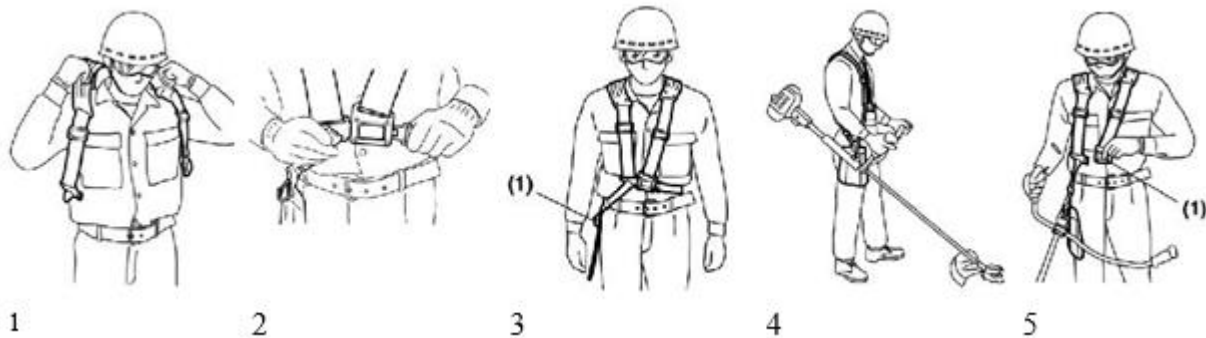

Indstilling af stroppen;

1. Hægt maskinen på stroppen.
2. Juster stroppen sådan, at skæret er parallelt med jorden, når du står i normal arbejdsstilling.
3. Når selen er korrekt indstillet, tjek at nødudløseren virker.



Skulderstroppen er udstyret med en nødudløser (se foto). Skulderstroppen kan fjernes hurtigt ved at trække i nødudløseren. Læs manualen grundigt og vær helt sikker på den korrekte anvendelse af kontakter og maskinen generelt. Vær klar over, hvordan maskinen stopper og slukkes.

Tillad ingen at nærme sig arbejdsområdet. Farezonen er inden for 15 meters radius. Forlang at folk bærer øjenbeskyttelse mod slyngede objekter i farezonen. Skal maskinen benyttes, hvor der er folk tilstede, brug da lav hastighed for at reducere risikoen for udslyngede objekter (ved at kontrollere speederen).

5. Brændstof og 2-taktsolie

Brug blyfri benzin med 2-taktsolie i blandingsforholdet 1:40.

Ved de første kørsler skal blandingsforholdet være 1:25 for at smøre maskindelene godt fra start.

Advarsel: Brug aldrig ren benzin i motoren. Dette vil forårsage permanent skade på motoren, der ikke dækkes af garanti. Brug heller aldrig en brændstofblanding, som har henstået i mere end 90 dage.

Advarsel: Olien skal være specielt udviklet til luftkølede 2-takts motorer.

Brændstofblanding

Bland altid benzin med 2-takts olie i en egnet beholder. Hold den følgende blandingstabel for at opnå det korrekte blandingsforhold. Ryst beholderen for at sikre fuldstændig blanding.

Benzin	2-takts olie	Benzin	2-taktsolie
1 liter	0,025 liter	5 liter	0,125 liter
2 liter	0,050 liter	10 liter	0,250 liter

Advarsel: Ved manglende smøring bortfalder producentens garanti.

Anbefalet brændstof

Det anbefales at bruge blyfri benzin med 90 oktan eller højere for at reducere kulaflejringer i forbrændingskammeret. Brug ikke gammel eller forurenede benzin. Hold tanken fri for snavs og undgå at vand trænger ind i tanken.

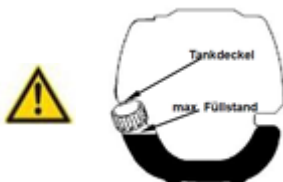

- Benzin er ekstremt brændbart og gnister kan forårsage eksplosion.
- Påfyld kun brændstof på ventilerede steder, og lad altid motoren køle af før påfyldning.
- Undgå rygning og åbne flammer ved påfyldning af benzin.
- Overfyld ikke tanken.
- Tjek at tankdækslet er sat ordentligt fast efter påfyldning.
- Undgå at spille.

- Hold maskinen uden for børns rækkevidde.
- Motoren kan køre med E10 benzin. Men brug ikke benzin med et højere ethanol indhold end 10%.

6. Start på kold motor



1. Placer maskinen på en fast og plan overflade. Sæt start/stop kontakten på position "I".
2. Tryk 4-5 gange på karburator pumpen (så der flyder benzin ind i røret).
3. Træk startsnoren ud med korte træk indtil der føles en modstand (ca. 100 mm). Derefter ét hurtigt træk, som vil generere en stærk gnist og starte motoren.



4. Sæt choker kontakten på choker og derefter på "WARM START".

5. Lad motoren varme op ved at lade den køre i tomgang i ca. 10 minutter.

Bemærk: Skulle motoren ikke starte, trods gentagne forsøg, søg da hjælp i fejlfindingsafsnittet.

Bemærk: Træk altid rekylstartsnoren ud i en lige linje. Trækkes den skævt vil det medføre at snoren gnides mod rebhullet. Trækkes der diagonalt kan det medføre flosning eller brud på snoren. Hold altid godt fast i snoren, når den glider tilbage. Lad aldrig snoren trække sig frit tilbage. Dette kan ødelægge starteren.

7. Start på varm motor

1. Placer maskinen på en fast og plan overflade.
2. Sæt start/stop kontakten på position "I".
3. Sæt chokerkontakten på "WARM START"
4. Træk i rekylstartsnoren ud med korte træk indtil der føles en modstand (ca. 100 mm). Derefter ét hurtigt træk, som vil generere en stærk gnist og starte motoren.

Hvis maskinen ikke starter, gentag da proceduren beskrevet under "kold start".

8. Stop maskinen

Slip gashåndtaget og lad maskinen køre i tomgang. Tryk på start/stop kontakten og vent til maskinen stopper. Lad aldrig maskinen stå uden opsyn i denne tilstand.

9. Trimmeteknikker

Yderligere sikkerhedsinformation

Før maskinen tages i brug, se instruktionerne i kapitel 3 og 4.

Advarsel

Uøvede brugere af maskinen bør øve med maskinen slukket.

Trim altid med maskinen på høj hastighed. Lad ikke maskinen køre langsomt.

Hold altid afstand til dåser, flasker, sten etc. Flyvende objekter kan forårsage alvorlig skade på bruger og omkringstående. Hvis du rammer et objekt, så stop straks maskinen og undersøg den. Lad aldrig maskinen køre med ødelagte eller fejlbehæftede dele. Brug ikke maskinen til andet end trimning af græs. Løft aldrig

nylon trimmerhovedet over knæhøjde. Brug aldrig maskinen på en skråning, hvor der er risiko for at glide eller på anden måde miste balancen.

Frigørelse af nylonsnor

For at frigøre ny nylonsnor, køres maskine på fuld gas og nylon trimmerhovedet bankes ned i græsset. Snoren frigøres automatisk. Knive i skjoldet skærer automatisk overskydende snor af.



Advarsel: Fjern regelmæssigt græsaflejringer for at undgå overophedning af drivakslen. Græsaflejringer forekommer, når fibre fra bevoksning kommer til at sidde fast rundt om akslen under skjoldet. Dette forhindrer akslen i at køle ordentligt ned. Fjern kun græsaflejringer med en skruetrækker eller lignende værktøj, når maskinen er slukket.

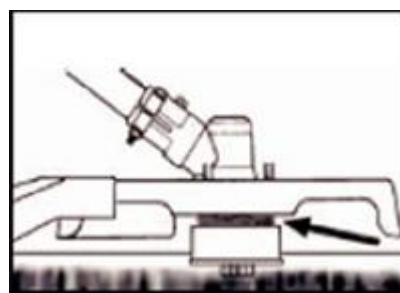
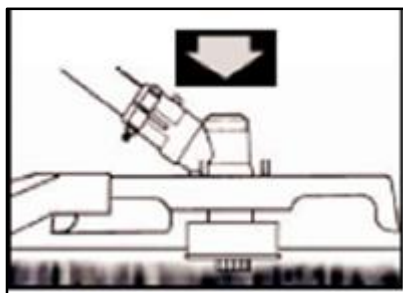

Da maskinen er udstyret med en beskyttelsesskærm og et trimmerhoved af nylon, er det muligt at fjerne ukrudt og højt græs langs med hegn, mure og rundt om træer.

Bemærk: Vær særligt opmærksom når der trimmes langs murstens- eller stenvure, da dette kan slide trimmersnoren hurtigere end normalt.

Tættere trimning

Sving nylon trimmerhovedet vandret fra side til side. Trimmerhovedet må ikke hælde. For at finde den korrekte skærehøjde, bør der først trimmes i et testområde. Hold hele tiden trimmehovedet i samme højde for at få en jævn trimning.

Trimning rundt om træer

Trim rundt om træstammer gøres med stor forsigtighed; snoren bør ikke slå i mod stammen. Gå rundt om træet fra venstre mod højre og lad kun snorens ender ramme græs og ukrudt.

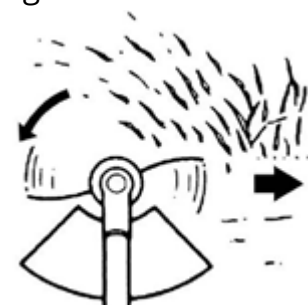

10. Udskiftning af nylon snoren

1. Sluk maskinen
2. Stil maskinen på jorden og afmonter nylon trimmerhovedet
3. Åbn ved at trykke på låsemekanismen
4. Fjern overskydende snor



5. Skær den nye snor til 5 meter og vikl den stramt rundt om snorføreren, med uret.
6. Når snoren er viklet rundt om snorføreren, fastgør da snorens ender som vist på nedenstående foto.



7. Træk snorens ender igennem hullerne i den ydre spole-enhed.
8. Tryk den indre og ydre spole-enhed sammen og drej dem mod hinanden indtil de klikker sig på plads.

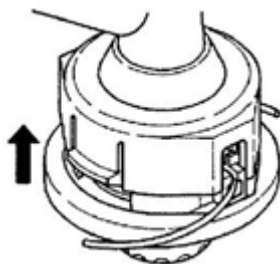

11. Vedligeholdelsesplan

Periodiske tjek og justeringer skal foretages for at sikre, at benzinmotoren bibeholder sin ydeevne. Regelmæssig vedligeholdelse er desuden med til at sikre maskinens holdbarhed. Se nedenstående plan for vedligeholdelse.

Vedligeholdelsescyklus		Hver gang	Hver måned eller 10 timer	Hver 3. måned eller 25 timer	Hver 6. måned eller 50 timer	Hver 12. måned eller 100 timer	Hvert andet år eller 300 timer
Luftfilter	Tjek	■					
	Rengør			■a			
Tændrør	Tjek og juster					■	
	Udskift						■
Tændrørs-elektroder (valgfrigt)	Rengør					■	
Køleribber	Rengør				■		
Forbindelses-elementer, som skruer og møtrikker	Tjek (spænd hvis nødvendigt)	■					
Kobling	Undersøgelse				■b		
Brændstof	Undersøgelse					■	
Brændstoftank	Undersøgelse					■	
Benzinslange	Undersøgelse	Hvert år (udskift hvis nødvendigt)					

Advarsel



a) Øg vedligeholdelsesintervallerne, hvis maskinen bruges i meget støvede omgivelser.

b) Al vedligeholdelse- undtagen de, der er beskrevet i vedligeholdelsesinstruktionerne – skal foretages af kvalificeret servicepersonale.

Rengøring af luftfilter

Bemærk: Lad aldrig motoren køre uden luftfilter. Et snavset luftfilter belaster motorens ydeevne, øger brændstofforbruget og gør det svært at starte.

Hvis man bemærker tab af motorkraft:

- Fjern skruen på filterafdækningen og tag filteret ud
- Rengør filteret med vand og sæbe. Brug aldrig benzin eller rensebenzin.

- c) Lad filteret lufttørre.
- d) Isæt filteret igen og fastgør afdækningen med skruen.



Vedligeholdelse af tændrør

For at sikre maskinens normale drift, skal elektrodeafstanden på 0,6 – 0,7 mm opretholdes og elektroderne holdes fri for sodrester. Udfør altid de følgende trin med slukket motor.

1. Afmonter forsigtigt tændrøret. Brug den medfølgende tændrørsskruenøgle til at skrue tændrøret ud med.
2. Tjek tændrøret og elektroderne visuelt for skader og fjern evt. sodrester.
3. Tjek mellemrummet mellem elektroderne med en følelærer og indstil elektroderne til den rette afstand på 0,6 – 0,7 mm.
4. Tjek tændrørets spændeskive og spænd tændrøret til drejningsmoment 12-15 Nm.
5. Sæt tændrørshætten på igen.

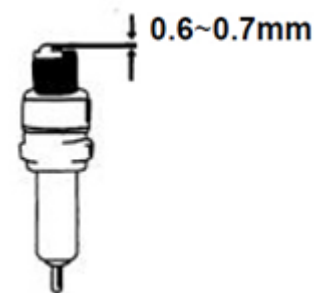

Advarsel

Tændrøret skal spændes ellers vil motoren overophede og blive beskadiget.

Slibning af kniven

1. Fjern skærebladet (E) fra skærmen (F).
2. Spænd skærebladet fast i en skruestik. Slib bladet med en flad fil. Vær sikker på at skærevinklen bevares. Bevæg kun filen i én retning.



Advarsel

Brug handsker for at undgå skader, når skærebladet slibes.

12. Opbevaring af maskinen



Hvis de følgende trin ikke følges, kan det føre til aflejringer i karburatoren. Dette vil gøre det svært at starte maskinen og kan føre til permanente skader.

1. Udfør de generelle vedligeholdelses trin beskrevet i forudgående afsnit.
2. Rengør maskinens yderside, drivaksel, afskærmning og trimmerhovedet.
3. Tøm brændstoftanken.
4. Når brændstoffet er tømt ud, start da motoren.
5. Lad motoren køre i tomgang, indtil maskinen stopper af sig selv – dette fjerner brændstofrester fra karburatoren.
6. Lad maskinen køle af (ca. 5 minutter).
7. Brug tændrørsskruenøglen til at fjerne tændrøret.
8. Hæld en teskefuld ren 2-taktsolie i forbrændingskammeret. Træk et par gange i rekylstarteren for at smøre de indre dele. Udskift tændrøret.
9. Opbevar maskinen på et køligt, tørt sted væk fra antændingskilder så som oliefyr, vandvarmere etc.

Transport

Sørg for at maskinen ikke kan lække brændstof, gå i stykker eller påføre personskaade under transport. Påsæt evt. transportbeskyttelse på skæret under transport og opbevaring.

13. Fejlfinding

Problemer ved start:

Situation		Årsag	Løsning
Ingen gnist	Tændrør	Sodaflejring mellem elektroderne på tændrøret	Rens tændrøret og juster elektrodeafstanden til 0,6 – 0,7 mm eller udskift tændrøret
Svag gnist	Andet	Defekt tændspole. For svag svinghjuls magnet	Udskift tændspolen eller svinghjulet
Gnist men ingen start	Komprimering	For meget brændstof i forbrændingskammeret, dårlig benzin eller vand i tanken	Fjern tændrøret og tør det, udskift brændstof
	Karburatoren pumper ikke brændstof	Brændstofslangen er tilstoppet	Rengør karburator og slanger
	Normal brændstof-tillførsel men svag komprimering	Slidte stempelringe, tændrør ikke spændt, topstykke ikke tæt	Udskift eller juster
	Normal brændstofftilførsel og god gnist	Dårlig kontakt mellem tændrørshætte og tændrør	Udskift eller tjek

Problemer ved drift:

Situation	Årsag	Løsning
Motoren kommer ikke op i omdrejninger	Chokeren er i "kold start" position.	Åben chokeren.
	Udstødningssystemet tilkøket.	Udskift eller rens udstødningssystemets.
	Slidte bevægelige dele.	Udskift. Juster tændrøret.
Maskinen taber kraft	Tilstoppede slanger til karburatoren.	Rengør slanger og karburator.
	Forkert gnistafstand.	Indstil afstanden.
Motorlyd	Forkert choker position. Beskadiget krumtapaksel.	Udskift krumtapaksel.
Lækkende karburator	Svigtende kontraventil i tanklåget.	Udskift tanklåget.
	Slidt karburatorpakning	Udskift



Skulle ovennævnte ikke løse problemerne, kontakt da P. Lindberg.
Brug altid kun originale dele.

14. Sikkerhedsinstruktioner og symboler

(1)	Læs og forstå disse instruktioner før maskinen tages i brug.
(2)	Hjelm, sikkerhedsbriller og høreværn.
(3)	Bær skridsikre sko.
(4)	Bær handsker.
(5)	Vær opmærksom på henkastede objekter.
(6)	Advarsel / Vigtigt
(7)	Hold børn, omkringstående og hjælpere på sikker afstand – 15 meter fra maskinen.
	Lydniveau
	Advarsel mod flyvende objekter – brug hjelm, sikkerhedsbriller og høreværn.
	Rygning og åbne flammer forbudt.
	Advarsel: Varme komponenter udgør fare.
	Advarsel: Udstødningen fra dette produkt indeholder kemikalier, der kan føre til kræft, fødselsdefekter og flere skader.
	Max. rotationshastighed (Græstrimmer): 7.600 min ⁻¹
	Max. rotationshastighed (Buskrydder): 7.600 min ⁻¹



Tillad aldrig at maskinen bliver benyttet af andre, medmindre disse er blevet grundigt instrueret, har læst og forstået maskinens manual og er blevet oplært i maskinens brug.

Længere tids brug af maskinen udsætter brugeren for vibrationer, der kan føre til hvide fingre (Raynaud's) eller karpaltunnel syndrom. Disse tilstande reducerer hændernes evne til at føle og regulere temperatur, hvilket medfører følelsesløshed og en brændende fornemmelse. og kan forårsage nerveskade og kredsløbsbetinget vævsdød. Ikke alle faktorer, som fører til hvide fingre er kendte men koldt vejr, rygning og andre sygdomme som påvirker blodkar og blodcirkulation såvel som store og langvarige chokpåvirkninger betragtes som faktorer, som kan give hvide fingre. Tag følgende forholdsregler for at reducere risikoen for hvide fingre og karpaltunnel syndrom:

- Bær handsker og hold hænderne varme
- Hold regelmæssige pauser

De ovenstående forholdsregler kan reducere risikoen for hvide fingre og karpaltunnel syndrom. Benyttes maskinen langvarigt eller ofte, anbefales det dog at holde øje med hænder og fingres tilstand. Søg straks læge, hvis nogen af de nævnte symptomer skulle opstå.



Maskinens støj ved drift kan skade hørelsen. Brug ørepropper eller høreværn for at beskytte din hørelse. Benyttes maskinen langvarigt eller ofte, anbefales det at få sin hørelse tjekket regelmæssigt. Vær særligt agtpågivende og opmærksom når der bæres høreværn, da evnen til at opfange råb, advarsler etc. vil blive begrænset.



Advarsel: Det er umuligt at undgå en vis støjledning fra maskinen. Henlæg støjende arbejde til godkendte, bestemte perioder. Respekter stille tider og begræns arbejdets varighed til et minimum. Brugeren såvel som andre i nærheden bør bære egnet høreværn.

15. Generel brug og sikkerhed

Denne maskine må kun bruges til slåning og trimning af græs, ukrudt og buske. Brug den aldrig til andre formål, da dette kan føre til alvorlig skade! Overhold sikkerhedsinstruktionerne. Udsæt ikke dig selv eller andre for fare. Følg disse generelle retningslinjer:

- Brug altid sikkerhedsbriller for at beskytte øjnene. Langt hår skal samles. Bær ikke løst tøj eller smykker, som kan blive fanget i maskinens bevægelige dele. Brug sikre, solide og skridsikre sko. Det anbefales at ben og fødder er fuldt beskyttede for at beskytte dem mod flyvende objekter.
- Tjek hele maskinen for løse dele (skruer, bolte, møtrikker etc.). Efterspænd eller udskift om nødvendigt, før maskinen tages i brug.
- Hold håndtagene frie for olie og brændstof.
- Brug altid de korrekte interface håndtag og skulderstrop.
- Ryg ikke mens der blandes eller tankes brændstof.
- Bland ikke brændstof i et lukket rum eller nær åben ild. Vær sikker på tilstrækkelig ventilation.
- Bland og opbevar brændstoffet i en mærket og til formålet godkendt beholder.
- Fjern aldrig tankdækslet med motoren tændt.
- Benyt ikke maskinen i lukkede rum eller bygninger. Udstødningsgassen indeholder skadelig kulilte.
- Forsøg ikke at løbe eller indstille maskinen, mens den bæres. Placer maskinen på et plant og ryddet underlag.
- Brug ikke maskinen, hvis den er i stykker. Fjern aldrig sikkerhedsanordninger fra maskinen. Dette kan medføre alvorlig skade på operatør såvel som på omkringstående og maskinen.
- Inspicer området der skal arbejdes på og fjern alt materiale som kan komme ind i trimmerhovedet eller skæret. Fjern alle objekter, som vil kunne blive slynget rundt når maskinen er i brug.
- Efterlad aldrig maskinen uden opsyn.
- Hold altid et godt fodfæste og balance. Man bør ikke læne sig for meget forover. Lad aldrig maskinen køre, mens operatøren står på en stige eller på andre ustabile underlag.
- Børn må ikke have adgang til maskinen. Tilskuere skal stå i sikker afstand fra arbejdsområdet – mindst 15 meter.

- Hold hænder og fødder væk fra nylon skærehovedet og metalskæret når maskinen er i gang.
- Benyt ikke maskinen ved træthed, sygdom eller under påvirkning af medicin, euforiserende stoffer eller alkohol.
- Brug et uskadt nylon skærehoved. Hvis en sten eller en anden forhindring rammes, stop da maskinen og tjek nylon skærehovedet. Brug aldrig et defekt eller ubalanceret nylon skærehoved.
- **Obs!** Lokale regler kan indskrænke brugen af maskinen.
- Hold til enhver tid skæreværktøjet i god stand. Vær opmærksom på at dårlig vedligeholdelse, brug af ikke-kompatible reservedele, fjernelse eller ændringer af sikkerhedsanordninger kan føre til skade på maskinen såvel som personskade.
- Beskyt maskinen godt under transport for at undgå brændstoftab, skade på maskinen og personskade. Påsæt altid beskyttelsesdelen på skærebladet før transport eller opbevaring.
- På maskiner med kobling skal man jævnligt tjekke at skæret standser når maskinen kører i tomgang.
- Før maskine tages i brug skal man hver gang tjekke for løse bolte, brændstoflækage etc. Udskift skadede dele før brug.
- Hold tilstrækkelige pauser og skift arbejdsstilling.
- Opbevar ikke maskinen i lukkede rum, hvor brændstofdampene kan nå åbne flammer fra vandvarmere, ovne etc. Opbevar kun maskinen i vel-ventilerede områder.
- **Vigtigt!** Når der påfyldes brændstof, vær da sikker på, at maskinen er slukket og kølet af. Genopfyld aldrig med motoren tændt eller varm. Spildes der brændstof, tør da dette af inden maskinen startes.

16. Instruktioner til tilbehør





- Vær sikker på, at maskinen er sikkert udstyret med originalt tilbehør. Brug kun originale dele. Brugen af andet tilbehør kan medføre skade på maskinen såvel som personskaade.
- Rengør maskinen helt. Især brændstoftank og luftfilter. Efter brug bør alt brændstof fjernes.
- Berør aldrig nylon trimmerhovedet eller metalbladet, når maskinen kører. Hvis det er nødvendigt at udskifte skjold eller skæreværktøj, vær da sikker på, at maskinen og skæreværktøjet er bragt til stilstand.
- Maskinen skal slukkes før der skiftes arbejdssted.
- Rør ikke ved varme dele, så som udstødning, tændkabler eller tændrør når maskinen startes eller under drift.
- Efter maskinen er stoppet, er udstødningen varm. Placer aldrig maskinen i nærheden af letantændelige materialer (tørt græs, udstødningsgas eller antændelige væsker etc.)
- Vær særligt opmærksom på, at underlaget kan være glat direkte efter regnvej.
- Hvis man glider eller falder, slip da gashåndtaget med det samme.
- Før blokeringer fjernes, stop da maskinen og fjern tændrørshætten. Før maskinen justeres eller repareres, vær da sikker på at maskinen er stoppet og at tændrøret er frakoblet.
- Tab ikke maskinen.
- Hvis maskinen skal opbevares i længere tid, tøm da brændstof fra brændstoftanken og karburatoren, rengør delene og placer maskinen på et sikkert sted og vær sikker på, at maskinen er kølet helt ned.
- Gennemfør regelmæssige eftersyn for at sikre sikker og effektiv drift af maskinen. For fuldstændig gennemgang af maskinen, kontakt da et autoriseret værksted.
- Hold maskinen væk fra ild og gnister.
- Vær opmærksom, når maskinen er i brug. Der er risiko for fejl og rekyl.

- Vær ekstremt opmærksom, når maskinen bruges med skærebladet. Rekyl er en reaktion, der kan forekomme, når det roterende skæreblad rammer et objekt, som ikke kan skæres. Denne kontakt får skærebladet til at standse et øjeblik for derefter pludseligt at slå tilbage fra objektet med accelereret kraft. Denne reaktion kan være kraftig nok til at operatøren mister kontrollen over

maskinen. Reaktion kan komme uden advarsel, hvis skæret møder en forhindring, bliver blokeret eller sætter sig fast, mens det kører. For let og sikker rydning, følg da bevoksningen, der skal ryddes fra højre mod venstre.

17. Sikkerhed vedr. metalskæret

Maskinen leveres med et 3-tandet metalskær. Dette bruges til at beskære buske og ukrudt. Det er ikke tilladt at bruge savblad på denne maskine.

-  Advarsel! Skær ikke med sløvt, revnet eller ødelagt metalskær. Før arbejdet påbegyndes tjek da arbejdsområdet for forhindringer som sten, metalstænger og andre objekter. Kan disse ikke fjernes, afmærk da deres placering, sådan at kollision med metalskæret undgås. Liner kan også blive fanget og blive slynget ud i luften.
-  Brug ikke buskrydderen til beskæring af træer.
-  Brug altid skulderstroppen. Juster og sæt stroppen og spændet fast på maskinen sådan at maskinen hænger få cm fra jorden. Trimmerhovedet og skjoldet skal være monteret horisontalt i alle retninger.
-  Brug beskyttelsesudstyr til hoved, øjne, ansigt og hørelse og sikkerhedssko. Bær ikke ringe, smykker eller løs, flagrende beklædning, som ville kunne blive fanget i maskinen. Bær ikke sko uden tåværn, og arbejd ikke barfodet eller uden benbeskyttelse. I visse situationer bør der bæres hovedbeskyttelse.

Vi forbeholder os ret til uden foregående varsel at ændre de tekniske parametre og specifikationer for dette produkt.