

Original brugsanvisning

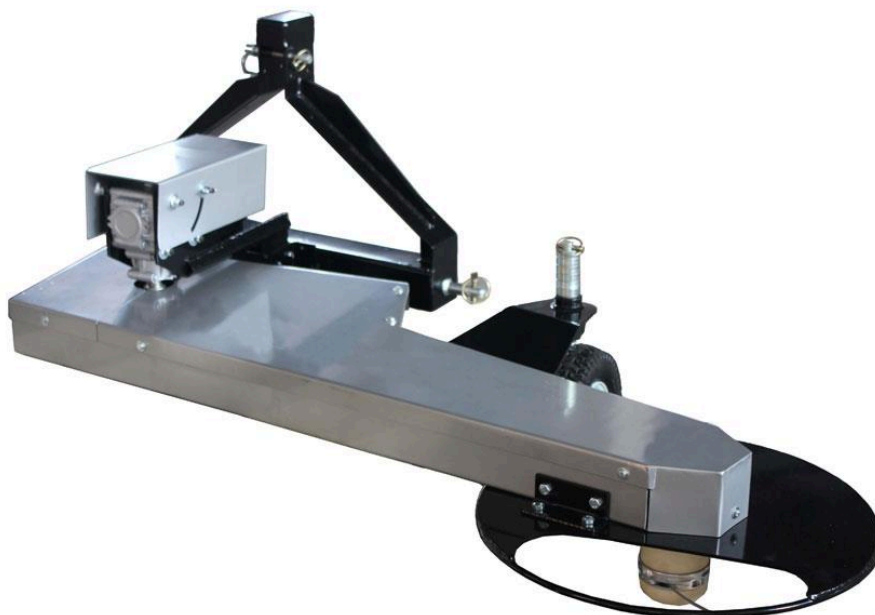

Varenr.: 9053263

## Kanttrimmer t. PTO



Sdr. Ringvej 1 - 6600 Vejen - Tlf. 70 21 26 26 - Fax 70 21 26 30  
[www.p-lindberg.dk](http://www.p-lindberg.dk)

## Kanttrimmer - Varenr. 9053263

**Beskrivelse:** Græstrimmer til 3-punktsophæng (kat. 1) på traktor. Fjederpåvirket, så maskinen automatisk glider af ved forhindringer og returnerer til normal position på den anden side af forhindringen. Udstyret med beskyttelseskappe af stål til beskyttelse af pælene. Med justerbart hjul, der kan indstilles i 5 positioner (fra 38 mm til 89 mm), til indstilling af klippehøjde. Leveres med 20 stk. rund og 20 stk. firkantet trimmersnor. Trimmer diameter: 55 cm. Med luftgummihjul, 9:/3.50-4.

**Anvendelsesområder:** Til effektiv slåning af kanter ved, omkring og under hegn,

**Tilsigtet:** Må kun anvendes som beskrevet i denne manual, al anden brug betragtes som forkert.

## Indhold

Sikkerhedsinstruktioner .....	3
Overblik over maskinen.....	6
Tekniske specifikationer .....	7
Samlevejledning .....	8
Brugsanvisning .....	16
Indstilling af hjulhøjde: .....	17
Aktivering af trimmerhoved: .....	17
Standsning af trimmersnørens rotation:.....	17
Vedligeholdelse og opbevaring.....	18
Vedligeholdelsesplan: .....	19
Opbevaring:.....	20
Fejlfinding .....	21
Splittegning.....	22
EU Overensstemmelseserklæring.....	23

## Sikkerhedsinstruktioner

Læs og forstå manualen helt inden kantrimmeren tages i brug. Lær at betjene udstyret og hvordan det vedligeholdes for at sikre optimal ydelse.



### ADVARSEL

Kantrimmeren drives af traktorens kraftoverføringsaksel (PTO), som overfører kraft fra traktoren. Disse er ekstremt farlige og kan forårsage alvorlig personskade eller død hvis de anvendes forkert. Læs og forstå alle advarsler og instruktioner for både traktor og kraftoverføringsaksler.



### ADVARSEL

#### Børn og dyr

Vær altid særligt opmærksom hvis der er børn eller dyr i nærheden. Børn vil ofte blive tiltrukket af maskinen og det arbejde den udfører. Gå aldrig ud fra at børn bliver dér hvor du sidst så dem. Følg nedenstående forholdsregler:

- Hold børn og dyr på afstand af arbejdsområdet og sørg for at de er under opsyn.
- Vær agtpågivende og sluk maskinen hvis børn eller dyr nærmer sig arbejdsområdet.
- Lad aldrig børn betjene udstyret.
- Vær særligt opmærksom på blinde vinkler, buskads, træer og andre objekter som forstyrrer udsynet.



### ADVARSEL

#### Personsikkerhed

Der er tale om en kraftfuld maskine med bevægelige dele, der drives med høj energi. Sørg altid for at bruge maskinen på den sikreste måde. Er man uopmærksom, kan der opstå en række farer for brugeren såvel som for andre, der opholder sig i nærheden. Følg altid nedenstående forholdsregler når maskinen er i brug:

- Vær opmærksom på at brugeren er ansvarlig for ulykker og skader på personer, ejendom og sig selv.
- Brug altid sikkerhedsbriller med sidebeskyttelse for at beskytte øjnene mod udslynget materiale.

- Undgå at bære løstsiddende tøj og smykker, der kan blive fanget i maskinens bevægelige dele.
- Det anbefales at bruge handsker. Sørg for at de sidder godt og at de ikke har løse manchetter eller snørebånd.
- Hold andre personer på mindst 30 meters afstand. Maskinen kan slynge pinde, små sten, grus og rester af materiale ud over store afstande ved høj hastighed. Kør ikke hen over løst materiale som f.eks. grus mens trimmerhovedet roterer, da dette vil kunne forårsage både personskade og skade på ejendom. Lav aldrig ændringer på sikkerhedsudstyret og efterse det jævnligt.
- Anvend aldrig maskinen påvirket af alkohol, narkotika eller medicin



### **ADVARSEL** **Sikkerhed med brug**

- Maskinen er kun beregnet til at køre fremad – bak derfor aldrig med kanttrimmeren koblet til da det vil kunne beskadige maskinen.
- Vær klar over hvordan maskinen hurtigt standses – ved at frakoble kraftoverføringsakslen og slukke traktoren.
- Lad aldrig personer, som ikke er bekendt med instruktionerne betjene maskinen.
- Kør aldrig hurtigere end 3 km/t når kanttrimmeren er aktiveret.
- Kør aldrig hurtigere en 11 km/t når kanttrimmeren transporteres.
- Hvis trimmerhovedet ikke sidder korrekt mod jorden, kan det resultere i en dårlig klipning, pivot-problemer, skalpering af græsplænen samt for hurtig nedslidning af udstyret og beskadigelse af trimmersnøren.
- Placer aldrig hænder, fødder eller andre legemsdele på eller under skærehuset mens kanttrimmeren kører.
- Maskinen er beregnet til at klippe græs, ukrudt og andre vækster specificeret i denne manual. Brug den ikke til andre formål.
- **Sluk altid for kraftoverføringsakslen, sluk traktoren og tag nøglen ud og vent til de bevægelige dele er standset helt og tag frakobl kraftoverføringsakslen, og vent 5 minutter, før der udføres enhver form for justering, skift af snøre eller fjernelse af græs eller skidt fra skærehusets underside.**
- Vær særligt opmærksom når der køres på skråninger eller i våde vejrforhold og når der bakkes.
- Stands kanttrimmeren når der køres henover grus, fortove og på veje.
- Lav under ingen omstændigheder ændringer på maskinens dele. Dette gælder også afskærmninger. Ændringerne kan medføre personskade eller skade på ejendom og garantien på produktet vil bortfalde.

- Skulle trimmersnøren ramme et fremmedlegeme eller i tilfælde af at maskinen begynder at støje eller vibrerer unormalt, stands da PTO-akslen, sluk traktorens motor, fjern tændingsnøglen og afvent at alle bevægelige dele er standset, frakobl PTO-akslen fra traktoren, vent 5 minutter før udstyret efterses. Vibrationer er generelt en advarsel om at noget er galt. Rengør og reparer/udskift dele.
- Undgå hastværk. Opstår der tvivl mht. udstyret eller omgivelserne, stands da maskinen og tag dig tid til at få et overblik. Vær sikker på at have 100% styr på udstyret.
- Hold øje med trafikken når der arbejdes tæt på veje.
- Brug kun maskinen i dagslys.
- Vær opmærksom når maskinen anvendes omkring hegn, ledninger, reb og slanger. Disse objekter samt materialerester generelt, kan blive viklet ind i trimmerhovedet og beskadige lejer og medføre personskaade.
- Brug ikke udstyret på større skråninger end det anbefales i traktorens manual.
- Hold altid samlinger spændte og hold generelt udstyret i god stand.



**Denne manual kan ikke tage højde for alle tænkelige situationer – skulle der opstå situationer, som ikke er nævnt i denne manual, skal brugeren udvise almindelig sund fornuft og sørge for at anvende maskinen så sikkert som muligt.**

## Overblik over maskinen

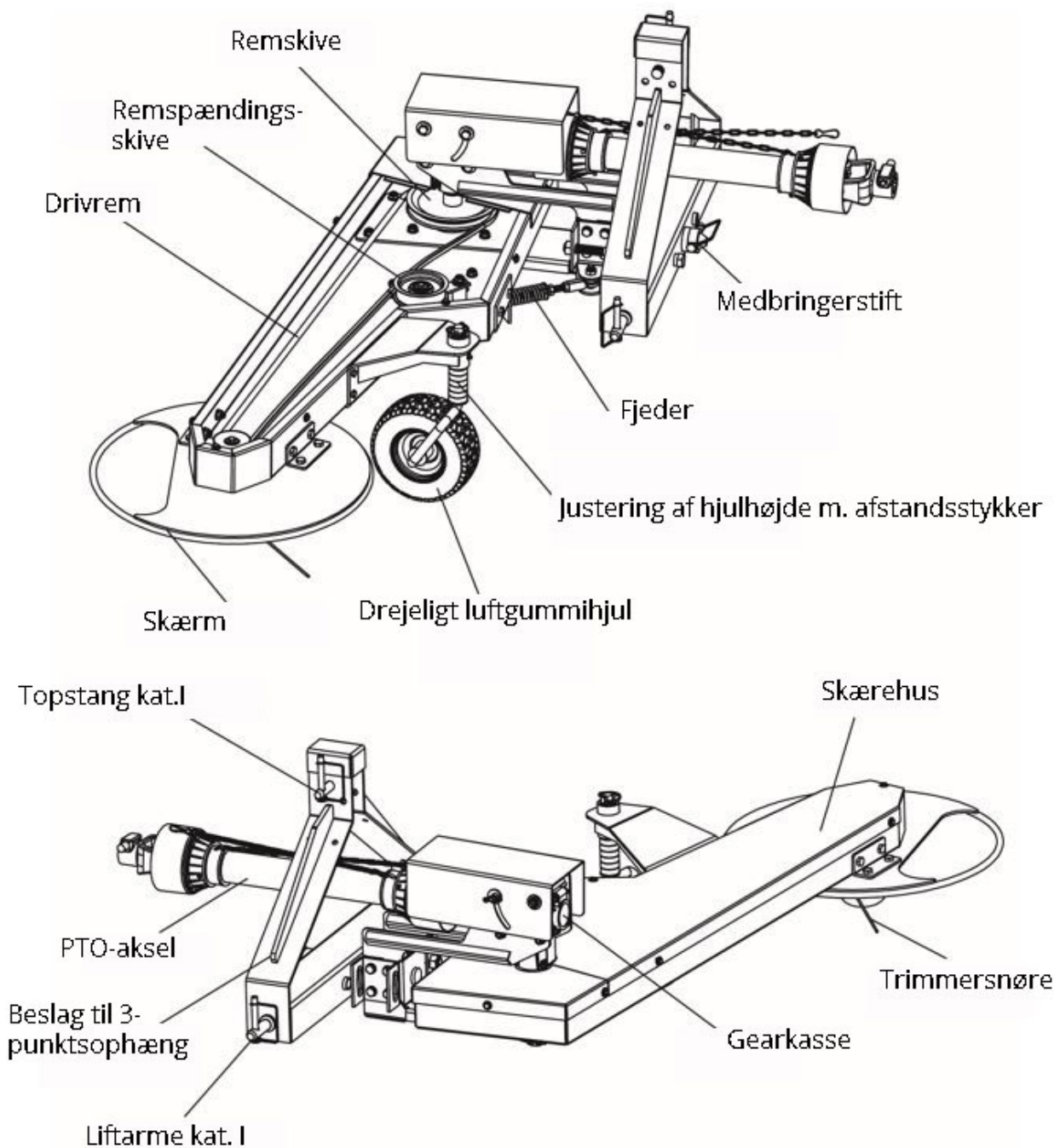

## Tekniske specifikationer

<i>Krav til traktor</i>	Kat. 1 / 25-45 HK
<i>Kraftoverføring</i>	Traktors PTO
<i>PTO hastighed</i>	540 rpm
<i>Antal trimmersnore</i>	2
<i>Drivrem</i>	A-2565 V rem
<i>Justering af drivrem</i>	Fjederbelastet styreremskive
<i>Max. akselafstand</i>	200 cm
<i>Skærehøjde</i>	5 positioner / fra 38 – 89 mm
<i>Skærebredde</i>	55,88 centimeter
<i>Vægt</i>	99,79 kg

## Samlevejledning



Sørg for at traktorens motor er slukket, parkeringsbremsen er aktiveret og at tændingsnøglen er taget ud – for en sikkerheds skyld.

### Trin 1: Forbind 3-punktsbeslaget til traktoren

1. Sæt beslaget bag på traktoren med bagpladen pegende væk fra traktorens bagside. Den modsatte side af 3-punktsbeslaget, som vender mod den øverste arm er åben.
2. Monter beslaget på traktoren og sæt det fast med splitter.

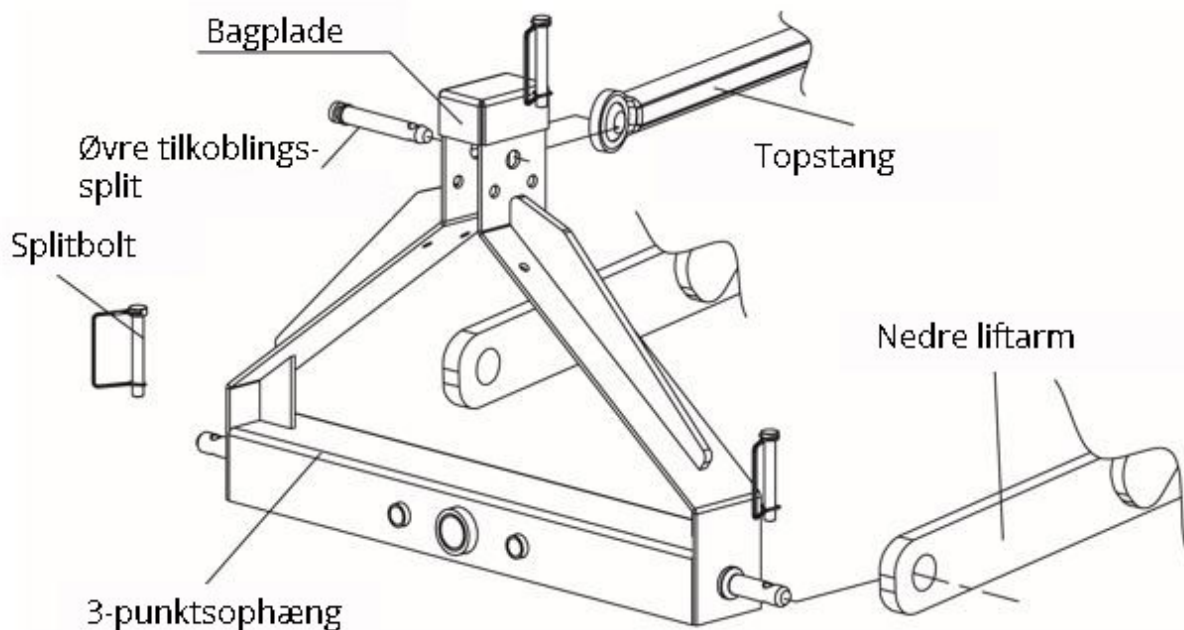



## Trin 2: Forbind kanttrimmeren til 3-punktsbeslaget

1. Sæt drejestangen i monteringshullet på 3-punktsbeslaget, sæt det fast med låseringen og splitbolten.
2. Isæt M18x240 bolt i 3-punktsbeslaget og sæt den fast med M18 møtrik.
3. Monter fjederanordningen til rammen ved hjælp af M12x55 bolt og nylonmøtrik M12.

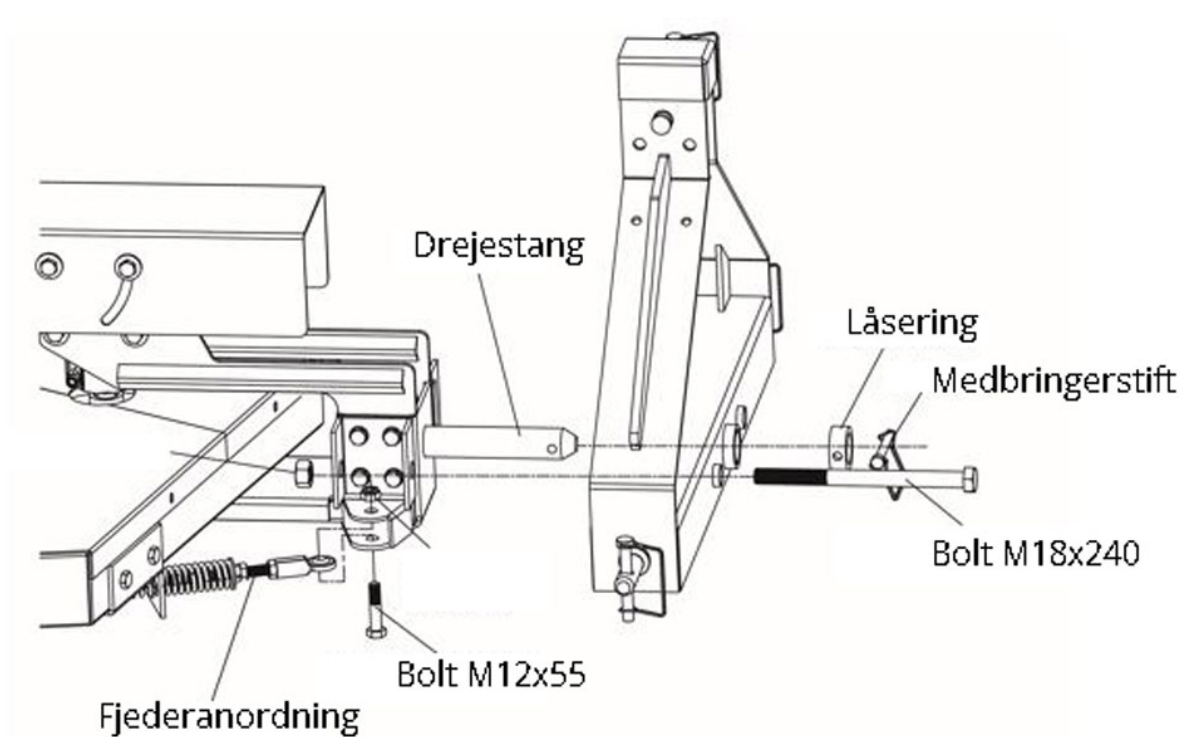

### Trin 3: Montering af hjul

1. Isæt hjulakslen i støttehjulet nedefra, sæt afstandsstykker på og sæt det hele fast med ophængssplitten.

**Bemærk: Hjulhøjden justeres med afstandsstykkerne.**

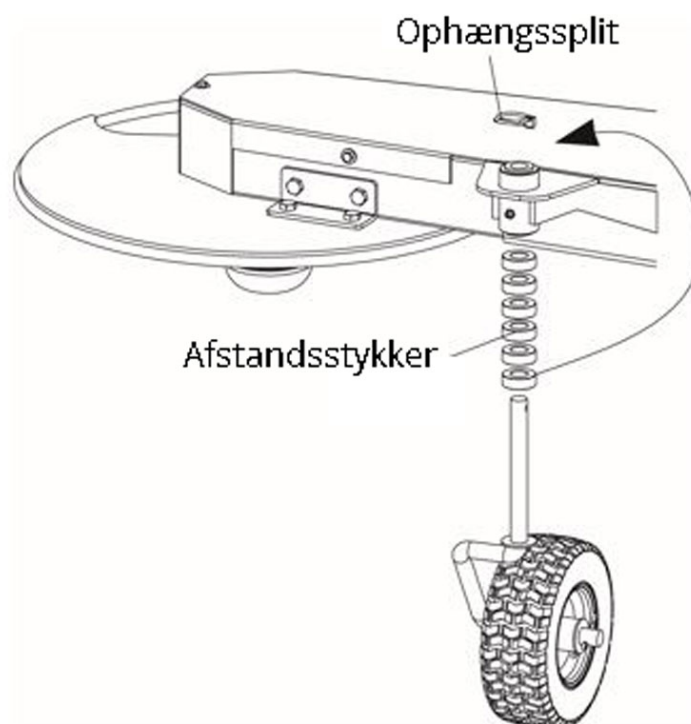

#### Trin 4: Udregning af hvor lang PTO-akslen skal være

Sørg for at udregne den korrekte længde på PTO akslen iht. traktoren og behovet.



#### ADVARSEL

Mindste anbefalede overlap af akslerne midt på PTO-akslen skal være 15,24 centimeter. Et mindre overlap kan medføre skade på udstyret samt personskaade. En PTO aksel skal altid afkortes lige meget på hver halvdel.

#### Nødvendigt værktøj:

- 13 mm skruenøgle
- 4 mm unbrako-nøgle

1. Løsn vingemøtrikken en smule og løft gearkasse-låget op og væk fra gearkassen.
2. Sæt PTO-akslen på gearkassen og hold imod med flad nøgle midt mellem PTO-akslen og gearkassen og spænd stilleskruen.
3. Tryk PTO fjederstiften ned og sæt PTO-akslen på traktorens drivaksel og tjek at samlingen er korrekt. (Er samlingen korrekt vil fjederstiften automatisk springe tilbage til sin udgangsposition).
4. Tjek at begge ender på kraftoverføringsakslen er på plads og sæt låg på gearkassen igen.

**Vigtigt: Sørg for at der er 5 mm afstand mellem pakningerne på PTO-aksel og gearkasse.**

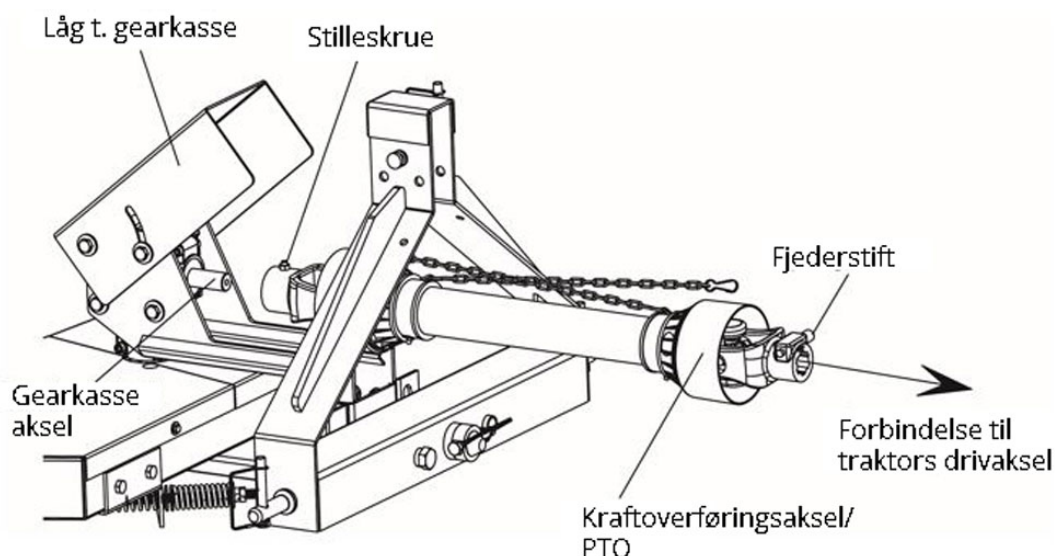

### Trin 5: Montering af trimmersnører

Sørg altid for at montere begge trimmersnører og at sikre, at de er lige lange. Monteres de ikke begge to eller har de uens længde, vil det resultere i overdreven vibration og maskinen kan tage skade.

Isæt trimmersnøren i indgangshullet (stor, aflang udskæring) og skub det ind, indtil enden raget ca. 10 mm ud på den anden side. Herefter trækkes den i modsat retning, og hermed er snøren monteret.

**Bemærk: Snøren kan kun bevæge sig i én retning i trimmerhovedet. For at fjerne den, skal den trækkes fra den anden side af holderen, der hvor de førnævnte 10 mm stikker ud.**

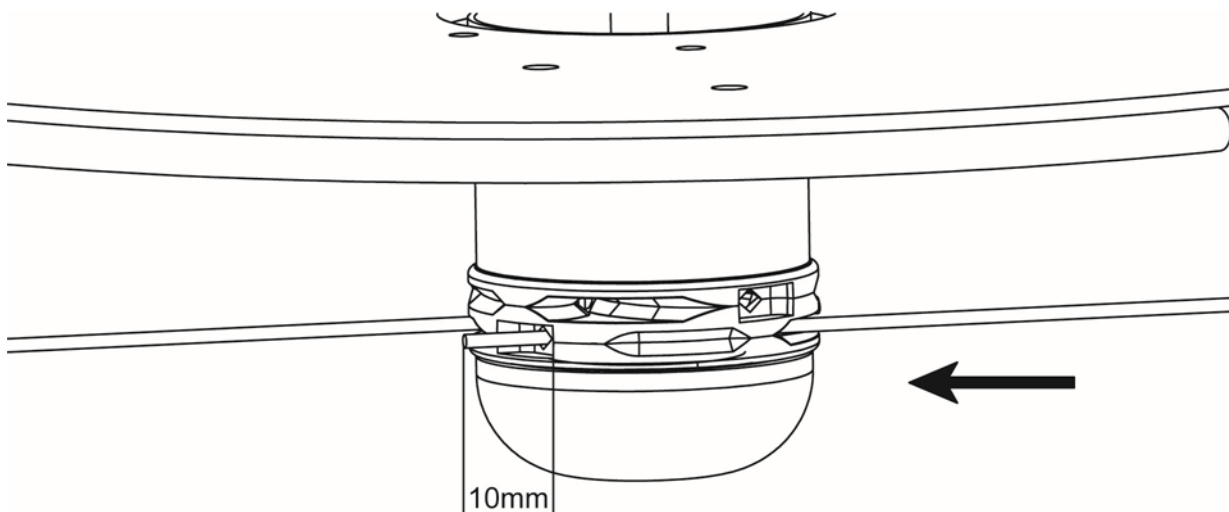

## Trin 6: Justering af trimmehovedet

**Bemærk:** Trådholderen kan monteres over eller under det støbte afstandsstykke hvorved skærehøjden kan justeres inden for 2,5 – 4 cm. De følgende arbejdsgange viser hvordan man flytter trådholderen fra under til over det støbte afstandsstykke,

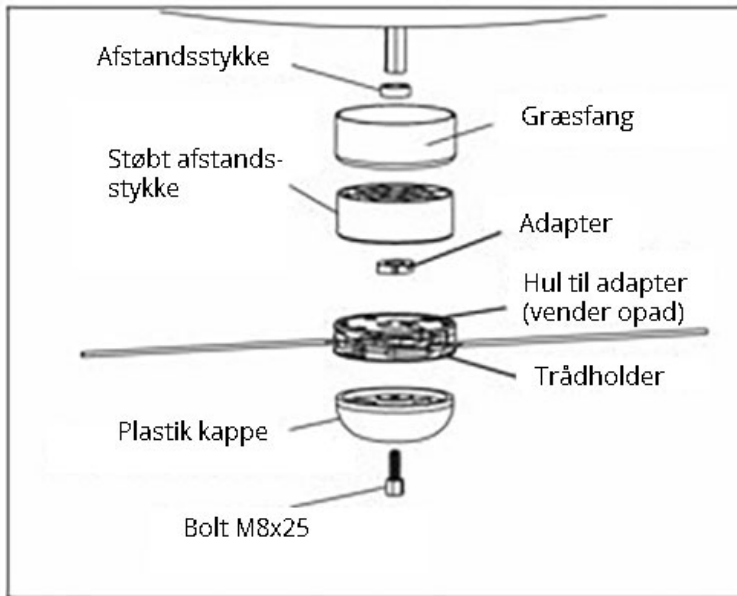

1. Sørg for at hullet i græsfanget er placeret korrekt i forhold til huset.
2. Isæt en stjerneskruetrækker i hullet i græsfanget og hullet i huset.
3. Drej plastik kappen indtil skruetrækkeren glider ind i et hul på akslen og låser den fast.
4. Set oppefra, drej da plastik kappen med uret indtil den kommer helt løs af lejehuset.

Bemærk: Hvis plastik kappen fortsætter med at dreje rundt, men ikke kommer løs, tjek da om du har låst skruetrækkeren fast i akslen. Hvis kappen ikke kan drejes med hånden, kan der anvendes en 9/16" topnøgle på drivremmen (sidder i bunden af plastik kappen) for at løsne den. Det kan være nødvendigt at fjerne rester af græs og andet materiale fra fordybningen først.

5. Træk trådholderen, adapter og det støbte afstandsstykke af akslen.
6. Afstandsstykket og græsfanget skal blive på akslen med skruetrækkeren.
7. Sørg for at adapteren er sat på øverst på trimmerhovedet før det monteres på akslen.
8. Sæt det støbte afstandsstykke på akslen.
9. Sæt boltens hoved i sådan at dens hoved sidder i det sekskantede hul i bunden af plastik kappen.
10. Set oppefra, hold da boltens hoved fast med fingrene og drej plastik kappen med uret for at dreje boltens hoved fast i akslen.
11. Spænd godt til ved at dreje plastik kappen mod uret, set oppefra.
12. Fjern skruetrækkeren.

**Trådholder monteret OVER det støbte afstandsstykke:**

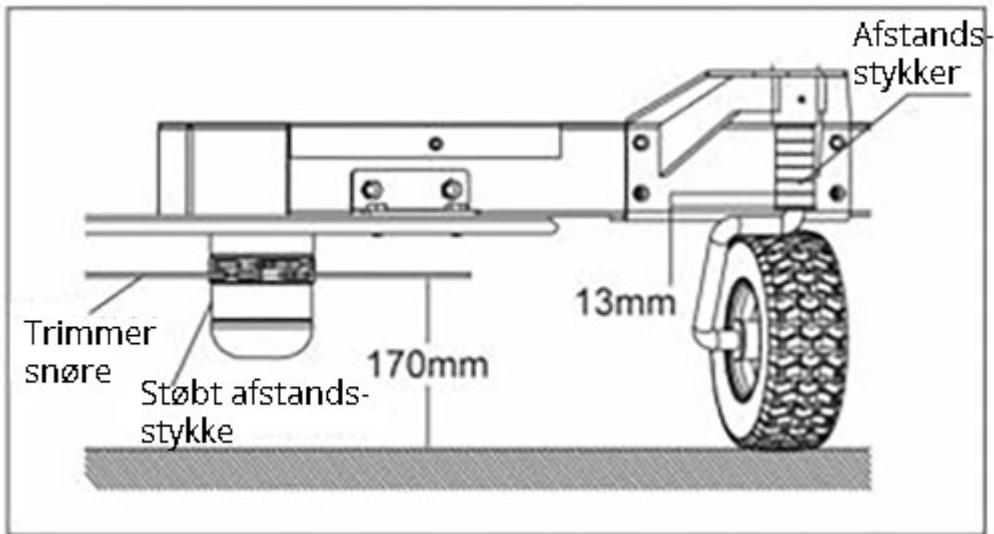

**Trådholder monteret UNDER det støbte afstandsstykke:**

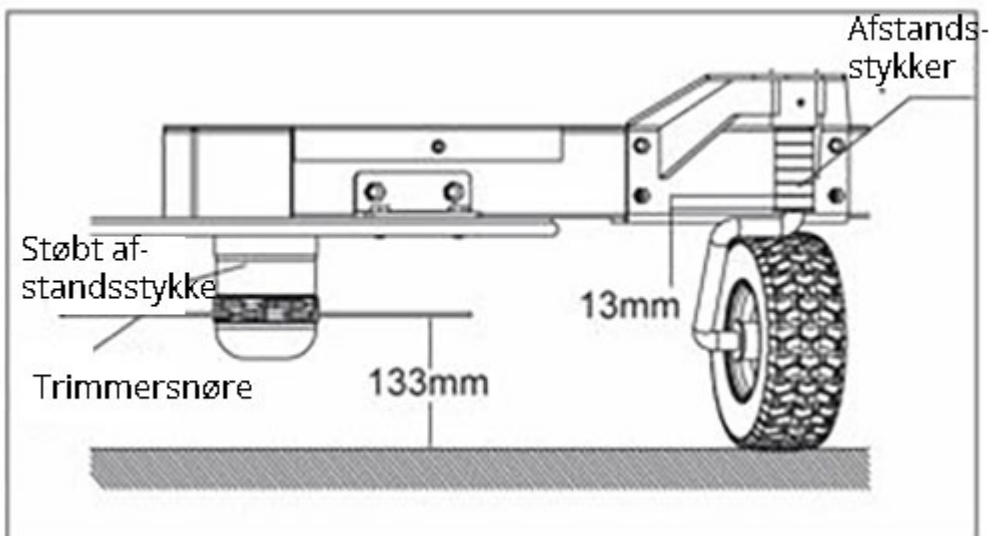

## Trin 7: Smøring af støttehjulet

Nødvendigt værktøj:

- Smørepistol med fleksibel slange
- Universalfedt
- Ren klud

Påfør universalfedt af god kvalitet med en hånd-pumpet smørepistol på de viste smøresteder.

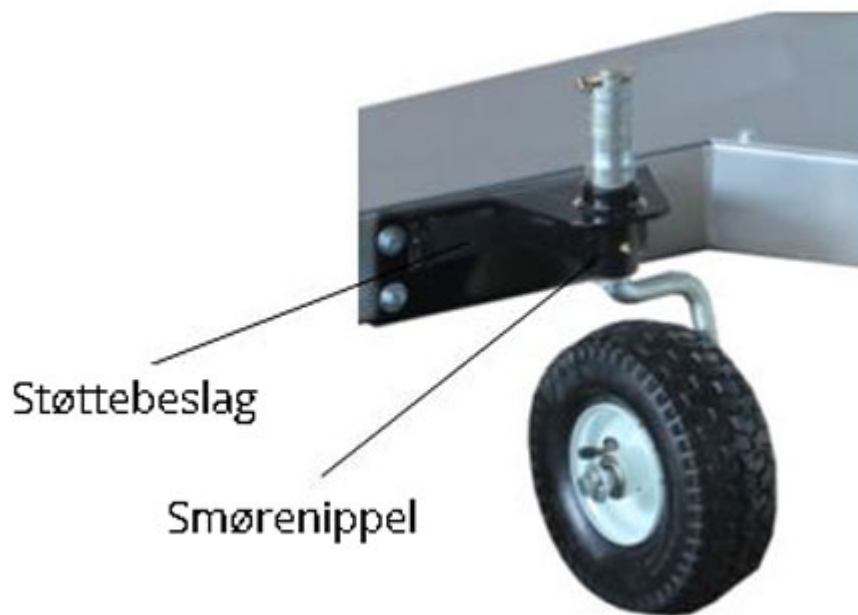

## Brugsanvisning



### ADVARSEL

- Maskinen er kun beregnet til at køre med 540 PTO omdrejninger! Kør aldrig med højere omdrejninger, dette vil kunne medføre alvorlig personskade på fører såvel som personer, der opholder sig i nærheden samt beskadigelse af udstyret, som ikke vil kunne dækkes af garantien.
- Vær fortrolig med traktoren, læs og forstå både traktorens manual samt sikkerhedsmærkaterne på traktoren før kanttrimmeren tages i brug.

### Bemærkninger til drift:

- Sørg for at frakoble PTO'en, aktivere parkeringsbremsen og slukke traktoren, hvis førersædet forlades.
- Transporter aldrig trimmeren med PTO'en kørende,
- Hav aldrig trimmeren koblet til eller sænket til jorden, når der bakkes. Maskinen er lavet til kun at trimme/kører fremad. Tvinges maskinen til at køre baglæns vil det kunne beskadige maskinen og garantien vil bortfalde.
- Sørg altid for at fjerne snavs fra maskinen før den tages i brug.
- Husk at installere låsebolt og vingemøtrik i transporthullerne på 3-punktsophænget og trimmer når trimmeren skal transporteres.



### Indstilling af hjulhøjde:

1. Fjern ophængssplitten og tag hjulet og afstandsstykkerne af.
2. Juster afstandsstykkerne, sådan at nogen sidder under og nogen over støttebeslaget.
3. Sæt hjulet på igen, med afstandsstykker og ophængssplit.

Bemærk: Øges antallet af afstandsstykker under støttebeslaget vil hjulet sænkes og trimmehovedet komme højere op. Øges antallet over støttebeslaget vil hjulet hæves og trimmerhovedet vil komme længere ned.

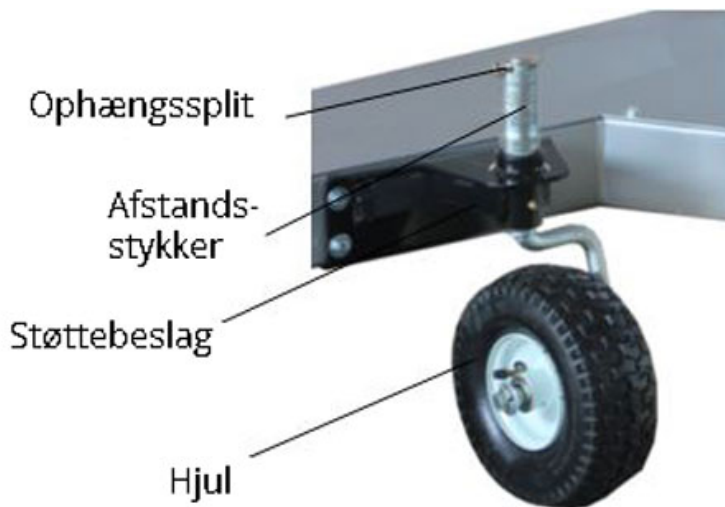

### Aktivering af trimmerhoved:

1. Sørg for at trimmeren er sænket til jorden og at alle skærme sidder korrekt inden start.
2. Sæt traktorens i tomgang og aktiver PTO'en.
3. Øg traktorens omdrejninger tilstrækkeligt til at opnå en PTO hastighed på 540 rpm.

### Standning af trimmersnørens rotation:

1. Reducer traktorens omdrejninger til tomgang.
2. Kobl PTO'en fra for at standse trimmeren.

## Vedligeholdelse og opbevaring

Regelmæssig vedligeholdelse er med til at sikre bedste ydelse og lang levetid for maskinen. Følg altid brugsanvisningens instruktioner.

Gearkassen er smurt fra fabrikken men det kan være nødvendigt at supplere efter et stykke tids drift.

Tjek altid for olielækager inden brug.

Gearkassen skal være fyldt med olie, er den ikke det, skal der efterfyldes før maskinen tages i brug.

Sørg for at smørestederne er smurte inden brug.

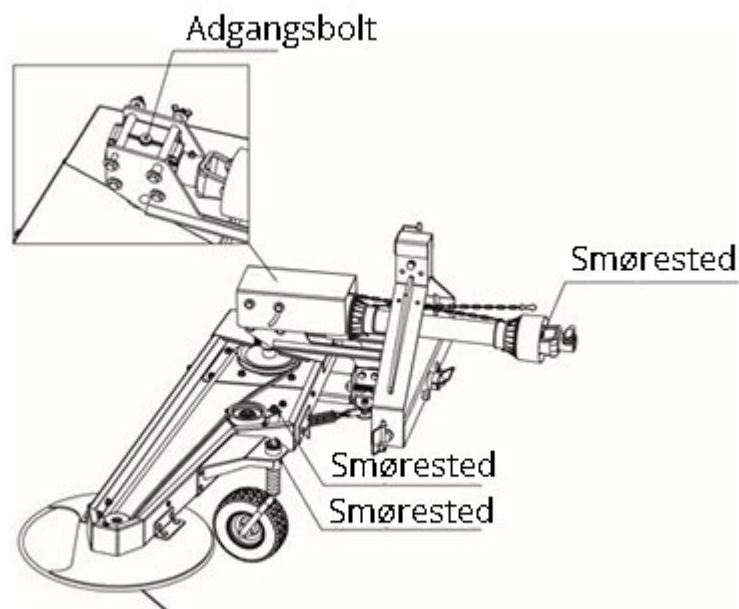

**Frakobl PTO'en, sluk for traktorens motor, tag tændingsnøglen ud, vent til de bevægelige dele er standset helt, kobl PTO akslen fra traktoren og vent 5 minutter før der udføres nogen form for vedligeholdelse eller eftersyn af kantrimmeren.**

## Vedligeholdelsesplan:

Bemærk at de nedenstående serviceintervaller er max. intervaller under normale driftsbetingelser. Intervallerne bør være mindre hvis udstyret anvendes i meget snavsede eller støvede omgivelser. Med hensyn til vedligeholdelse af traktor og PTO-aksel henvises der til de pågældende manualer.

Procedure	Før hver ibrugtagning	Hver 8.-10. driftstime	Hver 18.-20. driftstime	Hver 50. driftstime	Hver 100. driftstime
Generelt eftersyn af udstyret - bolte, møtrikker og samlinger	X				
Udskift beskadiget eller flosset trimmersnøre	X				
Tjek plastik kappe og trådholder for slitage	X				
Smøring af PTO-aksel og smørenipler		X			
Efterse drivrem for stramhed og tilstand			X		
Smør PTO-akslens ender og midteroverlap			X		
Udskift drivrem				X	
Smør drejelejer og gearkasse					X

Obs: Mange vedligeholdelsesopgaver er lettere at udføre hvis trimmeren stilles på højkant. Stil kun trimmeren op i denne position, når der skal udføres vedligeholdelsesopgaver. Transporter og anvend aldrig trimmeren oprejst.



## ADVARSEL

- **To personer er påkrævet for at sætte trimmeren i vedligeholdelsesposition. Èn person skal holde trimmeren mens en anden sætter bolten i.** Lad ikke trimmeren komme længere ned end vertikalt og lade den ikke falde i modsat retning uden at have monteret bolten – dette vil kunne medføre personskade og/eller skade på udstyret.
  - Transporter aldrig trimmeren i vedligeholdelsespositionen. Maskinen kan tage skade og vil ikke længere være omfattet af garantien.
1. Fjern bolt og vingemøtrik, som holder kanttrimmeren i driftsposition.
  2. Løft maskinen op i vertikal position. Med boltens hoved ind mod traktoren, sættes bolten nu hele vejen ind i transporthullet på 3-punkts ophænget.
  3. Lad trimmerens monteringsbeslag hvile mod bolten for at holde den i den vertikale position (vedligeholdelsesposition).

### Opbevaring:

- Før maskinen stilles til opbevaring sørg da for at den er ren og tør.
- Smør alle overflader og bevægelige dele med et tyndt lag olie for at undgå rust.
- Opbevar maskinen indendørs eller i beskyttede omgivelser i hårdt vejr og i vintermånederne.

## Fejlfinding

De fleste problemer er lette at løse. Se nedenstående skema med de mest almindelige problemer og deres løsning:



### ADVARSEL

Frakobl PTO'en, sluk for traktorens motor, tag tændingsnøglen ud, vent til de bevægelige dele er standset helt, kobl PTO akslen fra traktoren og vent 5 minutter før der udføres nogen form for vedligeholdelse eller eftersyn af kanttrimmer.

Problem	Mulig årsag
Dårlig klippekvalitet	<ol style="list-style-type: none"> <li>1. Trimmersnøren trænger til udskiftning.</li> <li>2. Traktoren kører med for høj hastighed.</li> </ol>
Skalpering (græsset klippes af helt nede ved jorden)	<ol style="list-style-type: none"> <li>1. Arm- eller hjuljustering forkert justeret. Tjek stallets niveau og/eller højden på de hydrauliske arme på traktoren.</li> </ol>
Maskinen stopper klipningen	<ol style="list-style-type: none"> <li>1. Efterse snøren</li> <li>2. Tjek drivremmen for stramhed/slid.</li> <li>3. Tjek PTO-akslens rotationer</li> </ol>
Trimmerhovedet roterer ikke eller mangler kraft	<ol style="list-style-type: none"> <li>1. Tjek om drivremmen kører lige.</li> <li>2. Drivremmen kan være slidt eller flosset, er det tilfældet, skal det udskiftes.</li> </ol>

# Splittegning

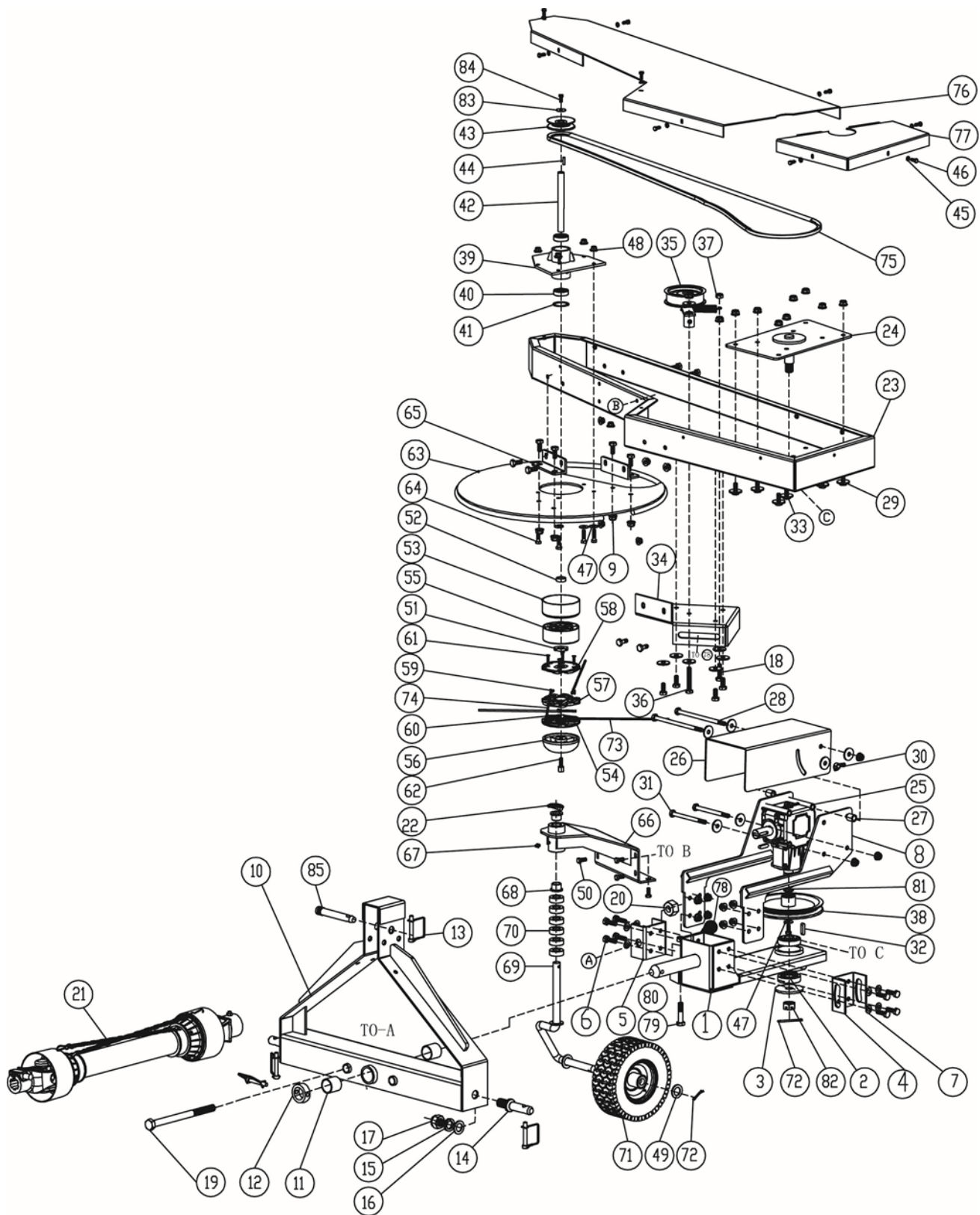

## EU Overensstemmelseserklæring

<b>EU OVERENSSTEMMELSESERKLÆRING</b> 	
EU – importør:	P. Lindberg A/S Sdr. Ringvej 1 6600 Vejen Tlf.: 70212626 E-mail: salg@p-lindberg.dk CVR: 25903110 <a href="http://www.p-lindberg.dk">www.p-lindberg.dk</a>
Erklærer herved at følgende maskine:	<i>Kantrimmer til PTO PL varenr 90 53 263</i>
Type / model:	<i>TS600</i>
Er i overensstemmelse med følgende direktiver:	<i>2006/42/EEC (Maskindirektivet)</i>
Anvendte standarder og normer:	<i>EN ISO 12100:2010 EN 349:1993+A1:2008 EN ISO 14120:2015 EN ISO 13857:2008</i>
Dato og ansvarlig underskrift:	<i>Vejen d. 22-09-2017</i>  P. Lindberg A/S  Erik T Lauritsen Direktør 

Vi forbeholder os ret til uden foregående varsel at ændre de tekniske parametre og specifikationer for dette produkt.