

Original Manual

P.Lindberg

9055928

DK: Trampolin til nedgravning

S: Studsmatta för nedgrävning

D: Trampolin zum Eingraben

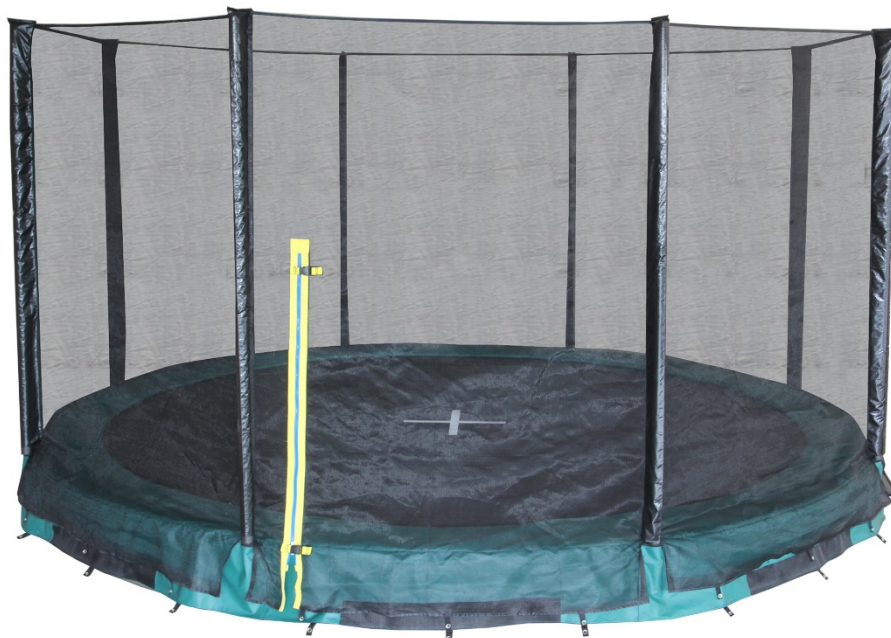

DK

S

D

www.p-lindberg.dk

www.p-lindberg.no

www.p-lindberg.se

www.p-lindberg.de

DK

Original

Brugsanvisning



Varenr.: 9055928

Rund trampolin Ø396 cm Til nedgravning

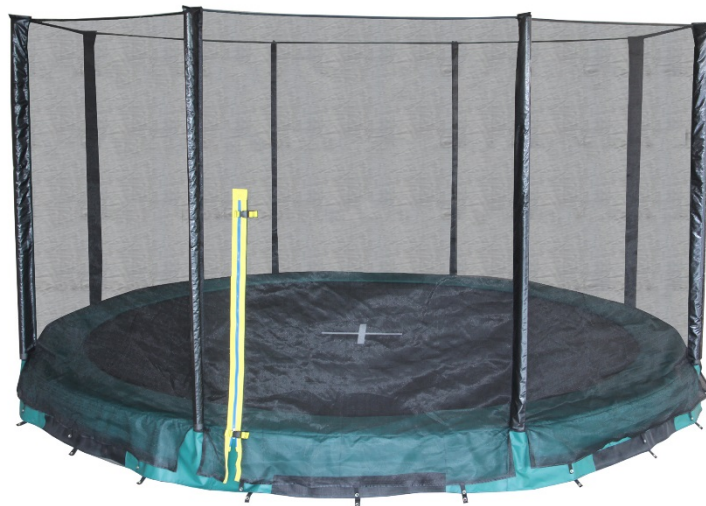

Sdr. Ringvej 1 - 6600 Vejen - Tlf. 70 21 26 26 - Fax 70 21 26 30
www.p-lindberg.dk

Rund trampolin t. nedgravning - Varenr. 9055928

Beskrivelse: Rund trampolin til nedgravning, inkl. 1,8 meter højt sikkerhedsnet og 17 mm tyk, blå sikkerhedsmåtte og ankre. Max. vægtbelastning 150 kg.

Anvendelsesområder: Til leg, motion og træning i haven.

Tilsigtet brug: Trampolinen må kun anvendes som beskrevet i manualen – al anden brug betragtes som forkert.

Indhold

Sikkerhedsinstruktioner	3
Forberedelse	6
Montering	6
Rengøring / vedligeholdelse	16
Specifikationer	16
EU Overensstemmelseserklæring	17



DK: VIGTIG INFORMATION!

Læs hele manualen grundigt igennem før samling og/eller brug af dette produkt. Følg manualen nøje, og opbevar den til senere brug.



DK: VIGTIGT!

Det er vigtigt, at alle produkter, der samles med alle former for skruer, efterspændes to uger efter samling samt hver tredje måned



ADVARSEL - Ikke egnet til børn under 3 år pga. deres manglende evne til at bruge trampolinen korrekt.

Sikkerhedsinstruktioner

Læs alle sikkerhedsanvisninger og hele samlevejledningen grundigt igennem før brug og gem til evt. senere reference.

Det anbefales at være minimum 2 personer ved samling af trampolinen. Ønsker du at flytte trampolinen kræves der minimum to personer. Løft forsigtigt, hold trampolinen vandret og træk trampolinen til det ønskede sted.

Hvis trampolinen skal flyttes langt væk, bør den demonteres og samles forfra for ikke at beskadige den.

Hvis trampolinen ikke er i brug igennem længere tid, demonteres og pakkes den væk. Opbevares et tørt sted.

Samlevejledningen skal følges nøje.

Sikkerhedsanvisninger:

Denne trampolin er til privat brug og må kun benyttes udendørs.

Maks. belastning 150 kg.

Ejeren eller den tilsynsførende har ansvaret for, at alle brugere er tilstrækkeligt informeret om alle sikkerhedsanvisninger og korrekt brug!

- Det er ikke tilladt for nogen at benytte trampolinen uden opsyn af en voksen, kyndig person.
- Det er kun tilladt at være 1 person på trampolinen ad gangen.
- Hop aldrig 2 personer på samme tid! Det giver øget risiko for skader; herunder alvorlige skader som brud på nakke, lammelser mm.
- Lav ikke saltomortaler! Det øger risikoen for at lande på hoved eller nakke, som kan medføre alvorlige skader.
- Brug ikke trampolinen for længe ad gangen (stop regelmæssigt op).
- Sørg for at hoppe på midten af springdugen. Det kan give skader at ramme kantpudden, som ikke er designet til at hoppe eller træde på.
- Vær varsom når der trædes op på trampolinen for at undgå at komme i klemme i fjedrene eller støde ind i rammen.
- Sørg altid for at kantpudden sidder korrekt og dækker ramme og fjedre for at undgå skader. Spring ikke ned fra trampolinen. Kravl forsigtigt ned for at undgå at komme til skade.
- Det er ikke tilladt at benytte trampolinen efter indtagelse af alkohol, medicin eller andre euforiserende stoffer. Det øger risikoen for skader alvorligt, da koordineringsevne, dømmekraft og reaktionstid påvirkes.

- Rygning bør absolut undgås ved brug af trampolinen. Benyt ikke trampolinen, hvis du lider af forhøjet blodtryk.
- Benyt ikke trampolinen, hvis du er gravid. Spring aldrig ned på trampolinen fra tag eller forhøjninger. Det øger risikoen for skader.
- Træk ikke dig selv op på trampolinen ved hjælp af kantpuden.
- Benyt ikke trampolinen, hvis den er våd.
- Benyt ikke trampolinen i stærk blæst. Dette kan medføre alvorlige skader.
- Brug ikke sko, støvler eller andet fodtøj på trampolinen.
- Sørg for at tøj og lommer ikke indeholder skarpe genstande ved brug af trampolinen.
- Lad ikke kæledyr opholde sig på trampolinen. Skarpe kløer kan beskadige springdugen.
- Hvis der bruges stige til op-og nedstigning af trampolinen, vær da særligt opmærksom på, at trampolinen ikke bliver brugt uden opsyn! Fjern evt. stigen.
- Benyt ikke trampolinen i mørke.
- Sørg for at holde lynlåsen på nettet lukket, når trampolinen er i brug. Nettet er ikke konstrueret til at springe ind i!
- Tjek med jævne mellemrum at nettet er monteret korrekt. Efterspænd monteringsbeslag.
- Trampolinen og nettet skal inspiceres for fejl før brug HVER gang. Efterspænd beslag og tjek med jævne mellemrum om alle bånd er bundet korrekt. Udskift slidte eller defekte dele. Mangler skal udbedres.
- Inden sæsonstart skal der udføres vedligeholdelse på trampolinen.
- Regelmæssig vedligeholdelse er påkrævet. Manglende udførelse af regelmæssig vedligeholdelse kan medføre risiko for brugerne.
- Kontrollér, at alle møtrikker og skruer er strammet til, og stram dem til, når der er behov for det.
- Kontrollér, at alle fjederbelastede (stift) samlinger stadig er intakte og ikke kan gå løs under leg.

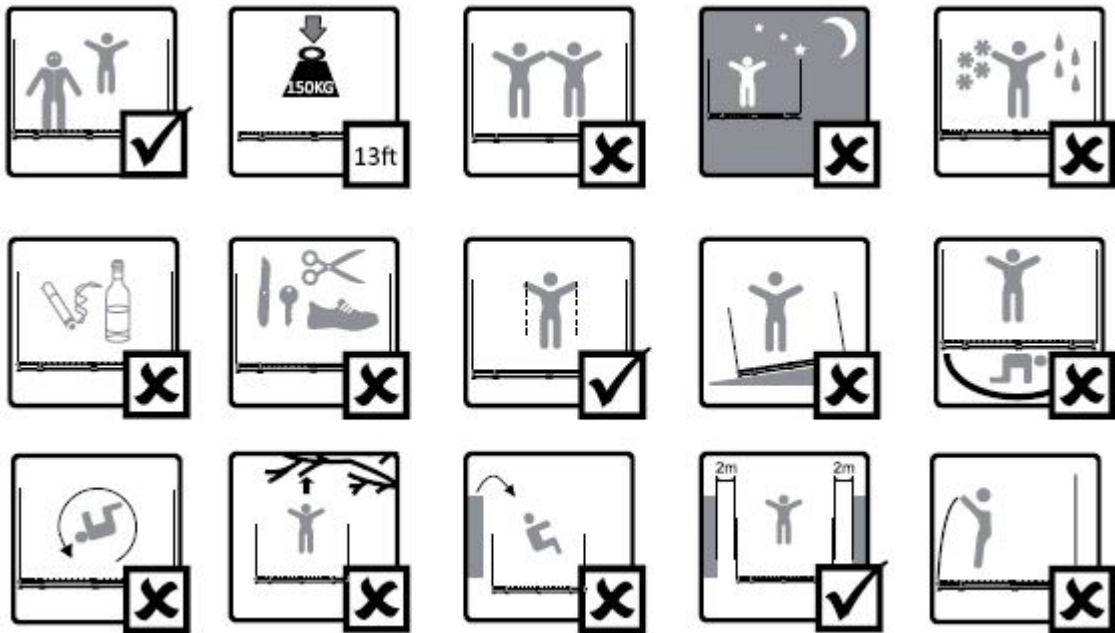

Forberedelse

Placering af trampolin:

- Der skal være minimum 7,3 meters frihøjde. Der må ikke være nogen form for genstande i dette område.
- Trampolinen skal placeres på en jævn overflade.
- Underlaget må ikke være beton, fliser eller asfalt.
- Der må ikke være genstande under trampolinen.
- Trampolinen skal placeres i passende afstand (minimum 2,5 m) fra el-ledninger, svømmebassiner, hegn, træer og grene, legestativer eller andre genstande.

Montering

Komponenter:

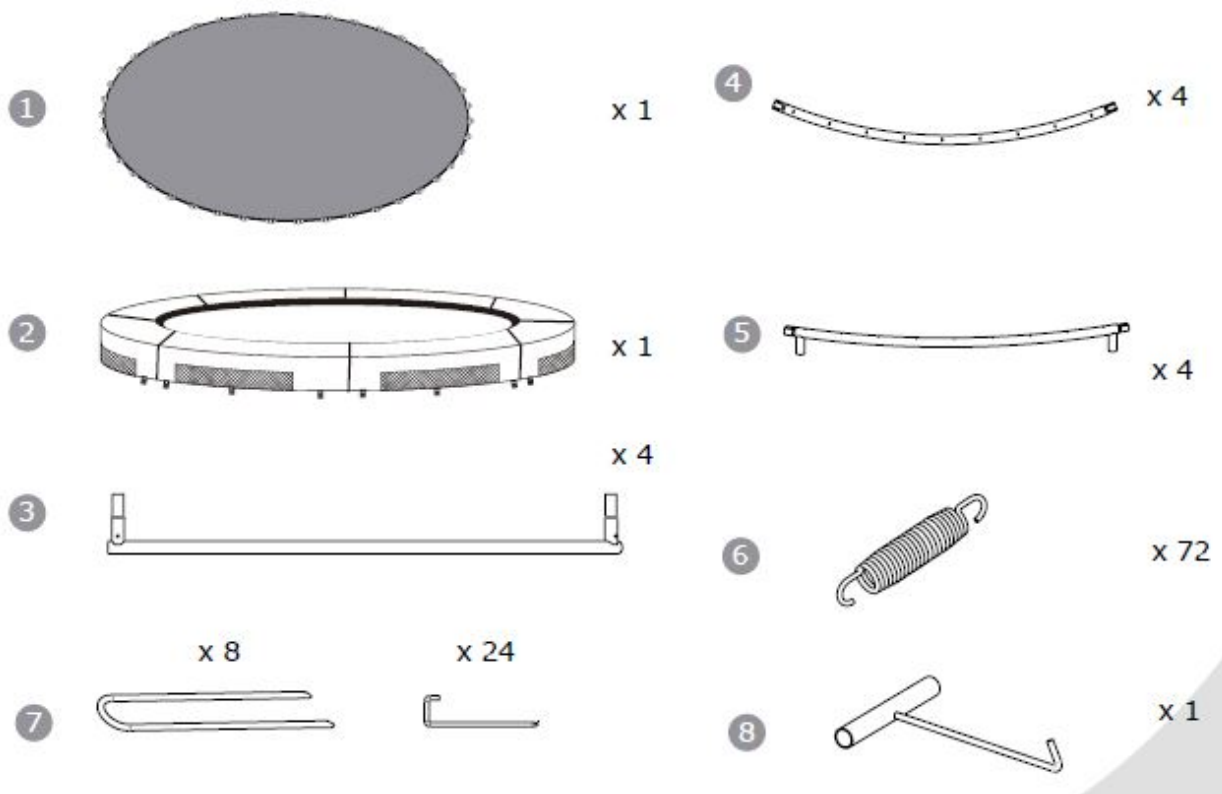

1

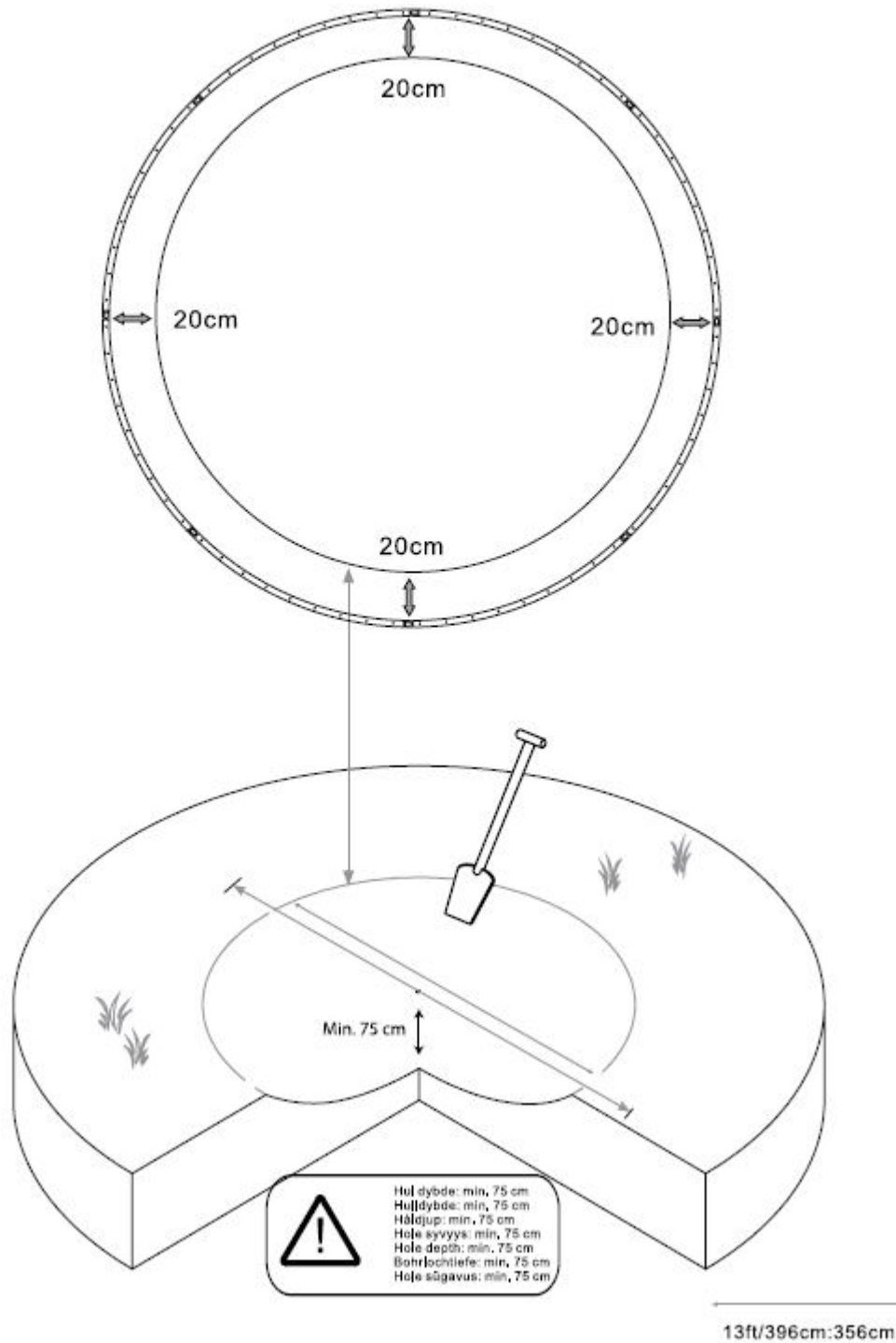

2

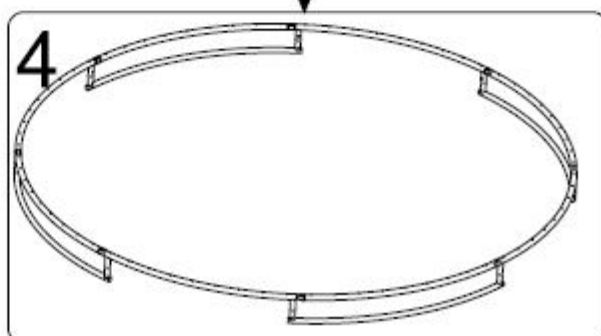
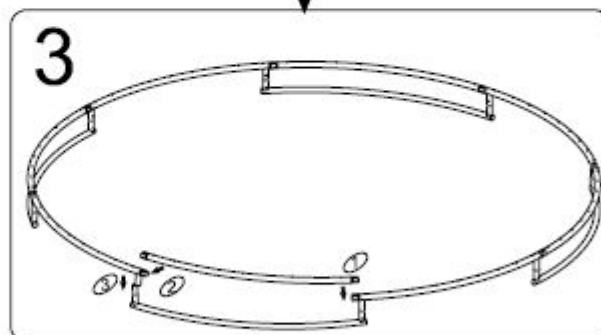
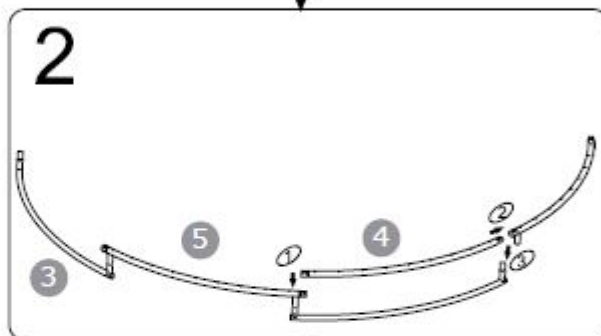
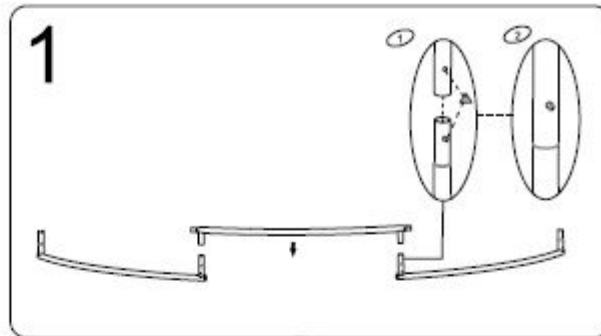

3

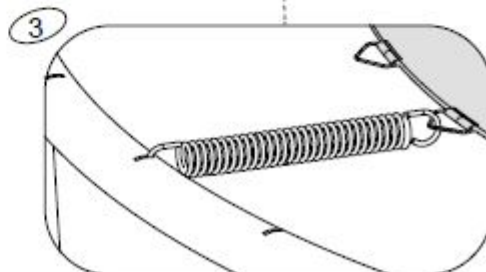
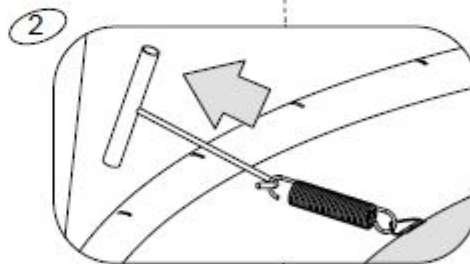
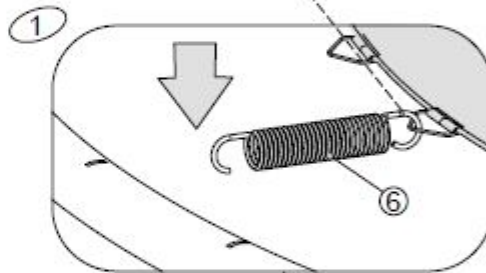
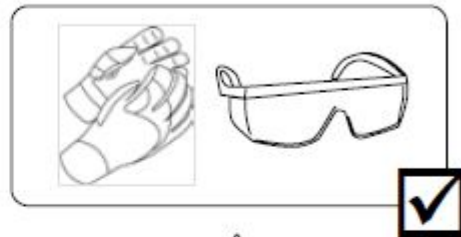
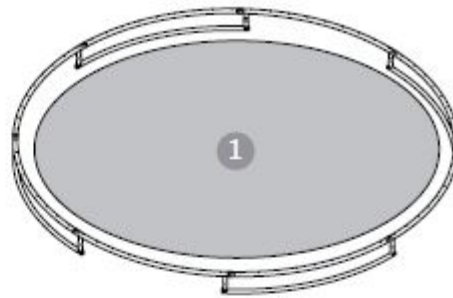
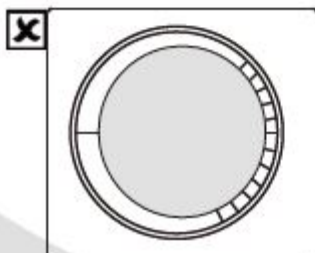
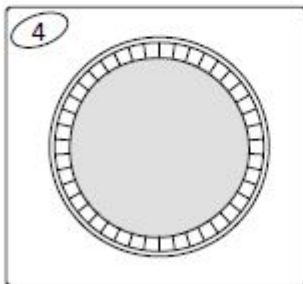
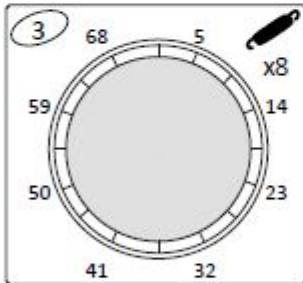
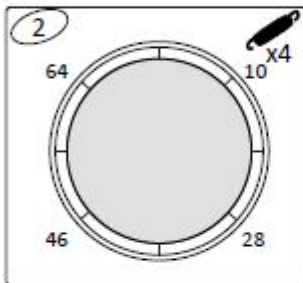
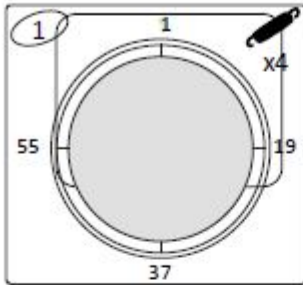

4

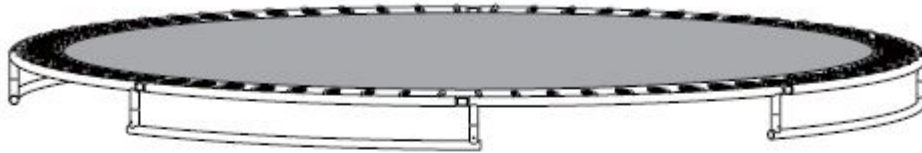

5

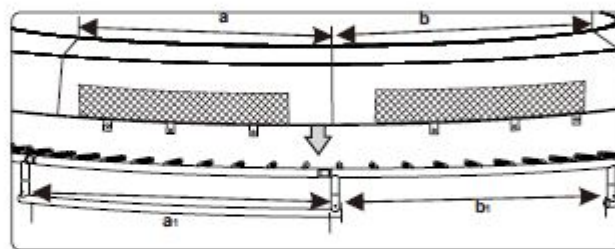

$$a > b, a_1 > b_1$$

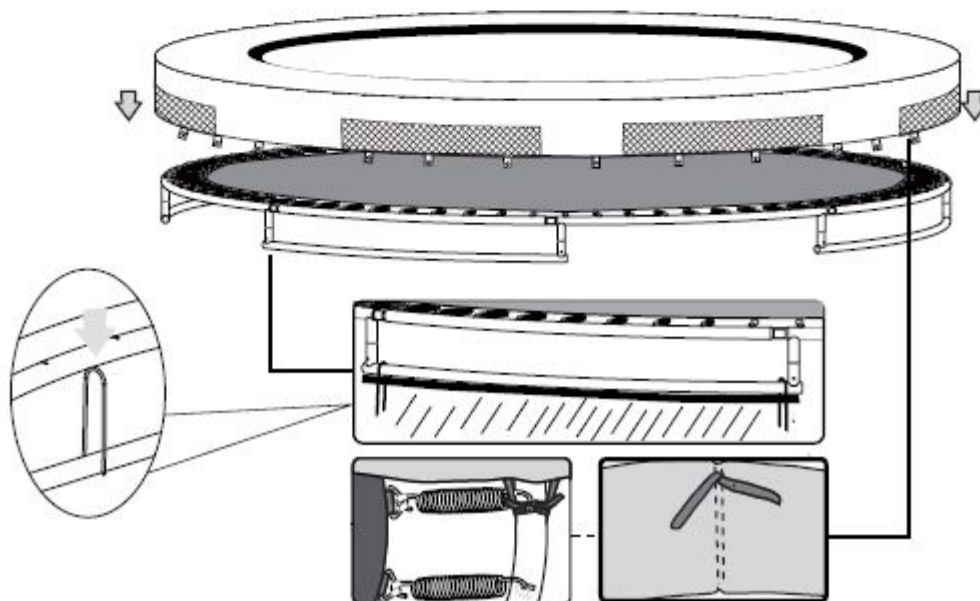

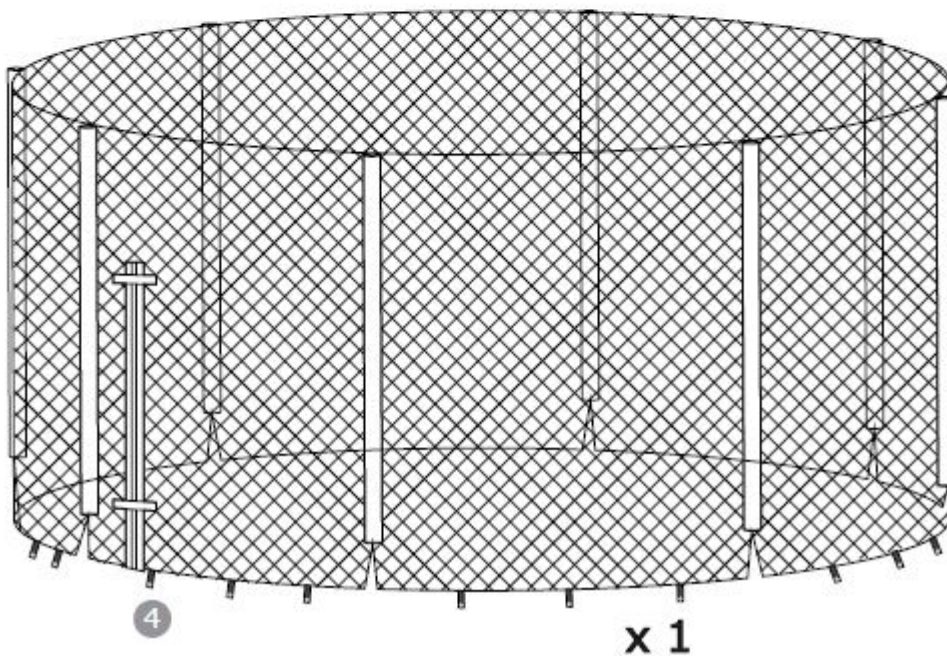
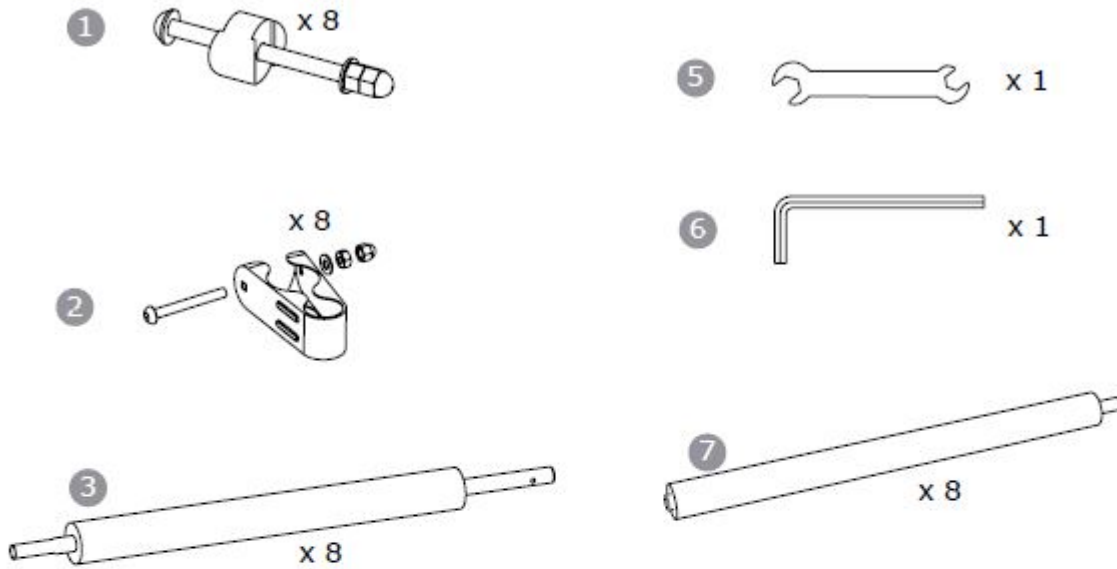

6

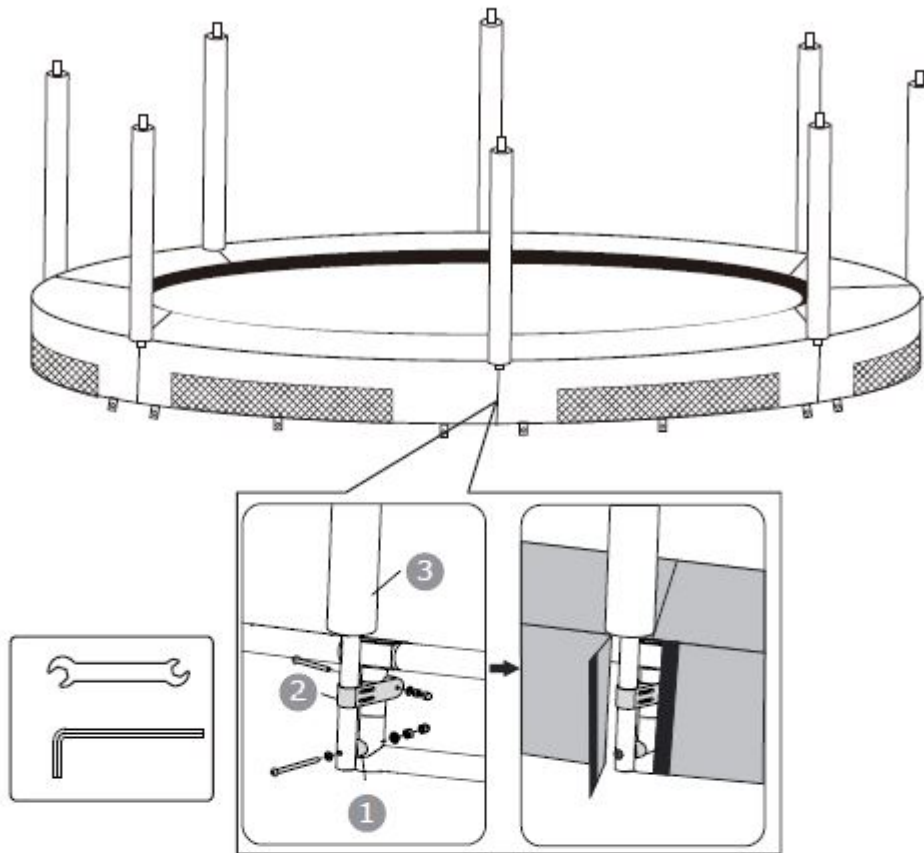

7

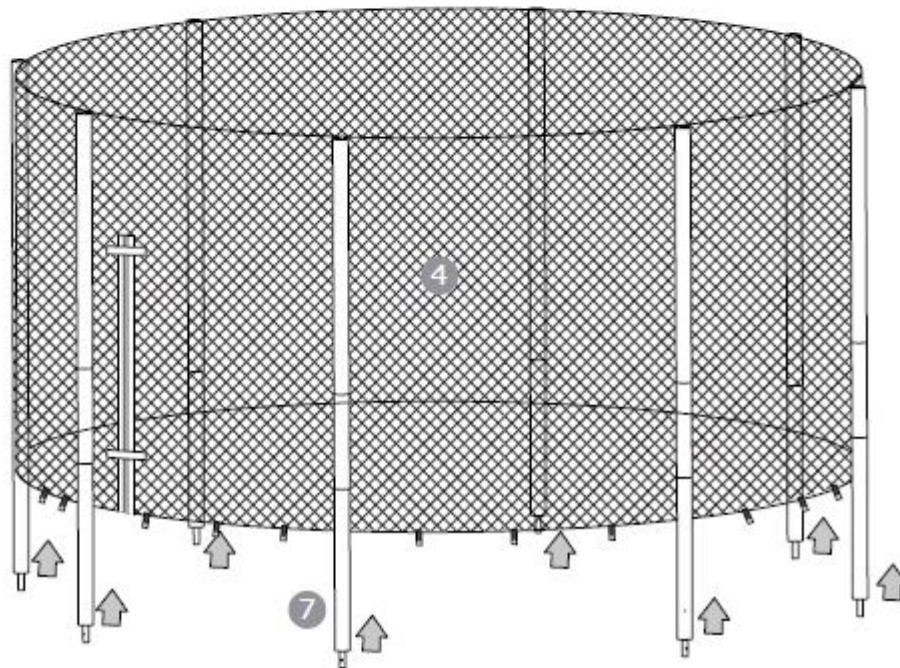

8

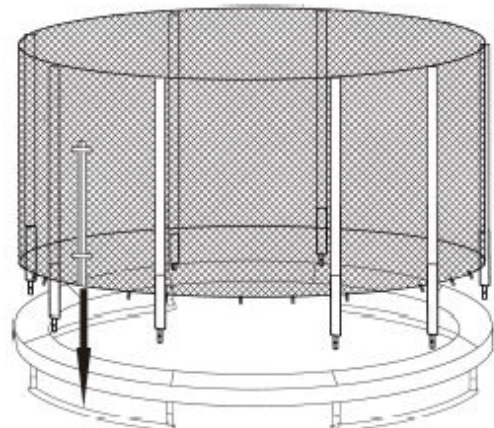
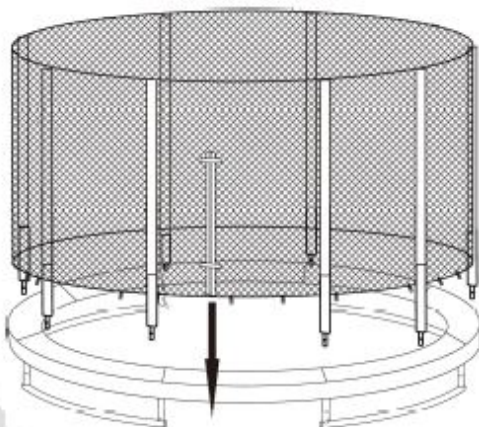
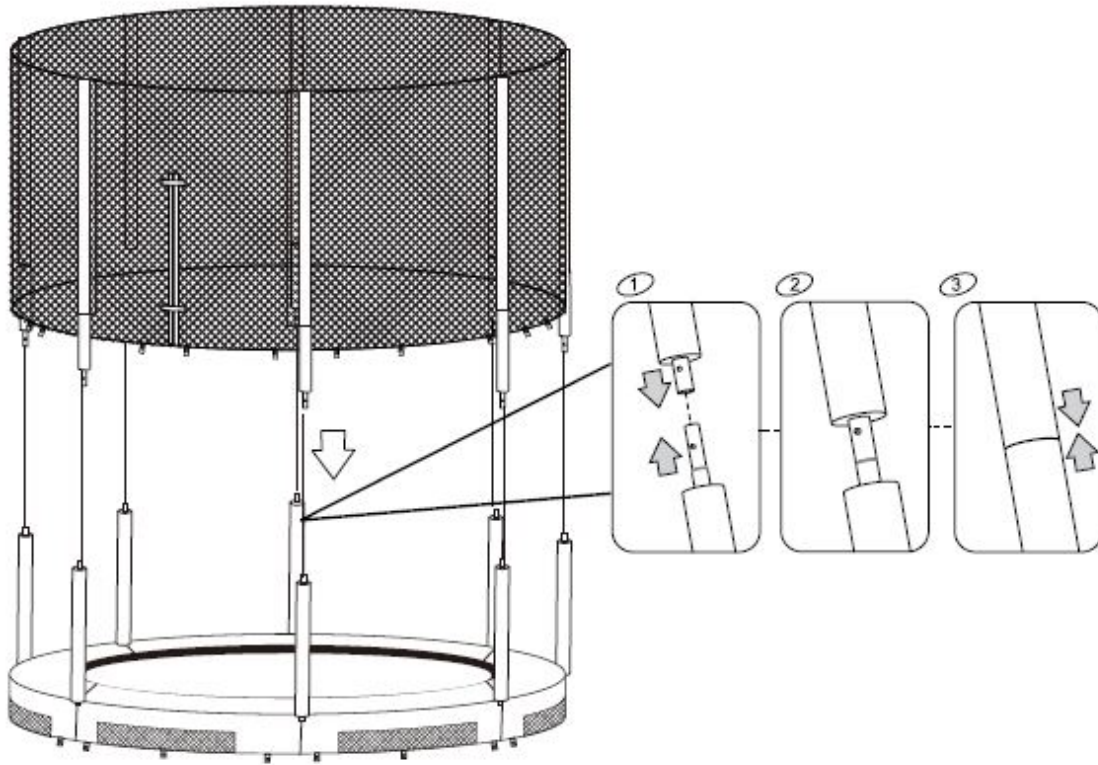

9

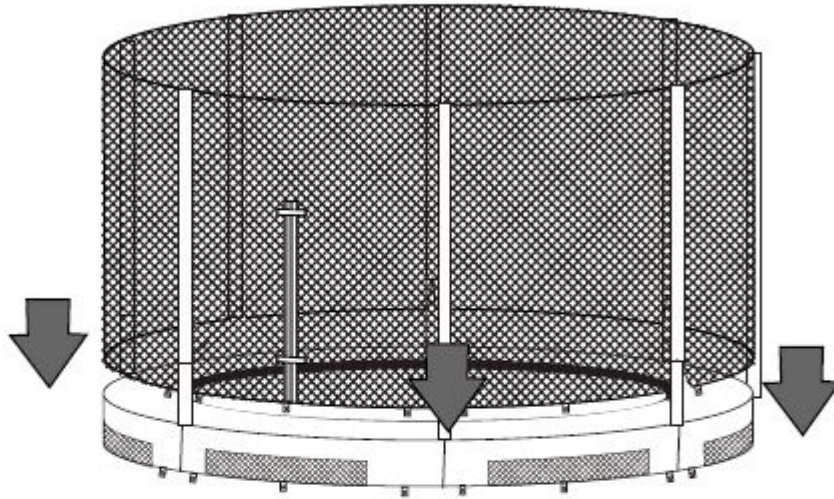

10

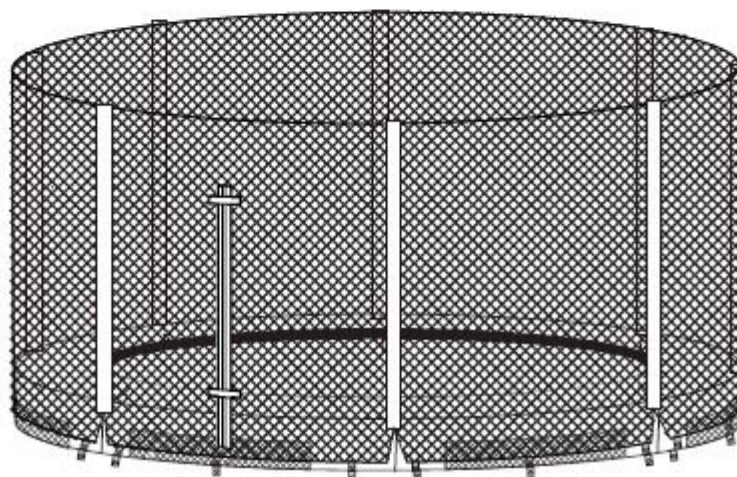

11

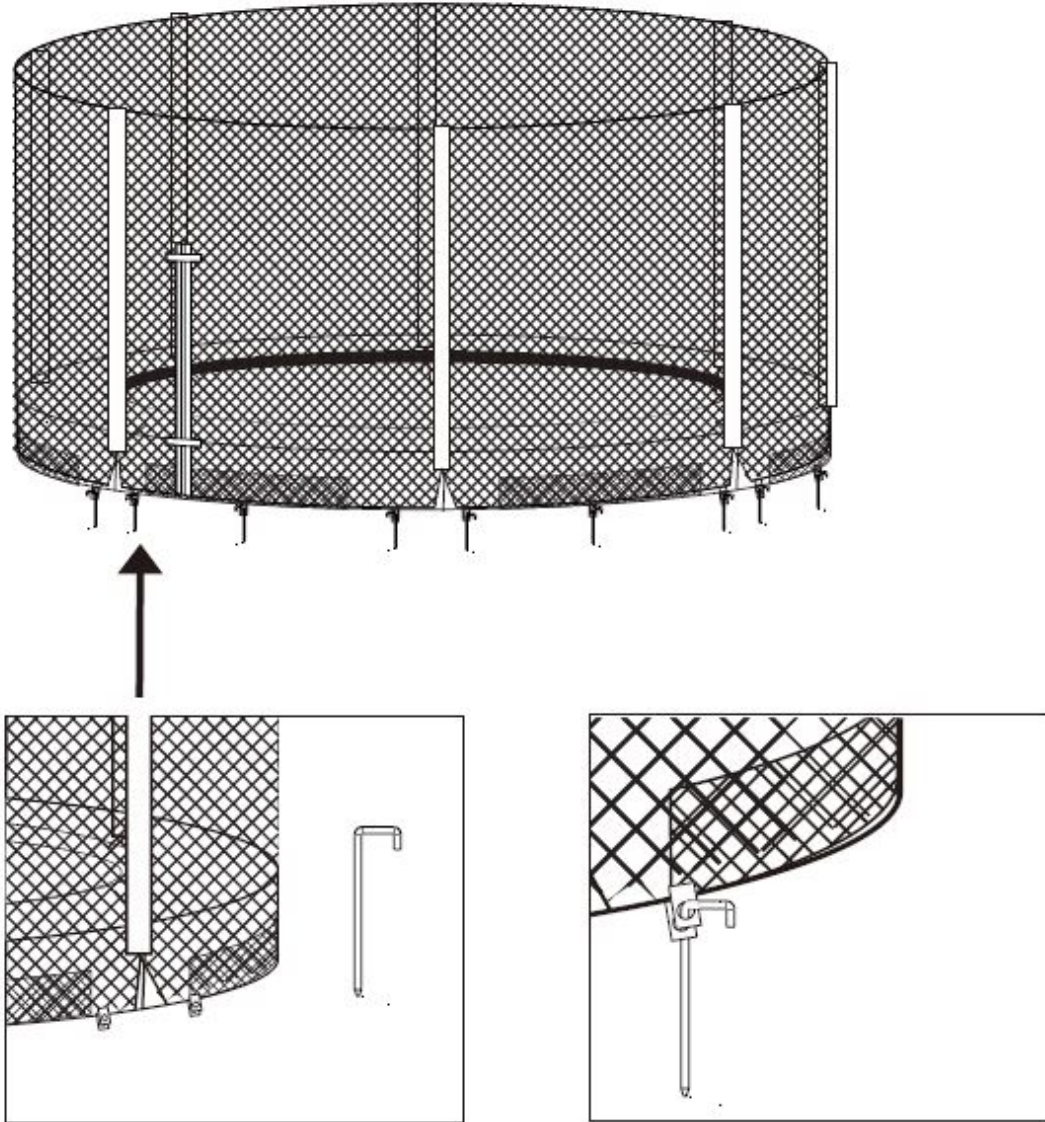

Rengøring / vedligeholdelse

Rengøring af springdugen foretages med en fugtig klud for at fjerne evt. alger, snavs mm. Tør efter med en tør klud. Brug ikke trampolinen før denne er helt tør igen. Brug af rengøringsmidler eller andre kemikalier er ikke tilladt til rengøring af produktet. Efterspænd med jævne mellemrum alle beslag og tjek at beskyttelsesmåtten er korrekt monteret.

Yderligere information:

Det anbefales at stormsikre trampolinen ved stærk blæst. Brug et professionelt stormsikrings sæt for optimal fastgørelse. Fastgør ikke kun benene, da disse kan trækkes skæve og ødelægge trampolinen. Demonter eller fjern evt. trampolinen helt. Det kan medføre stor fare, hvis trampolinen ikke fastgøres i stærk blæst.

VIGTIG INFORMATION:

Trampolin og net bør pakkes væk om vinteren. Sørg for at alle dele er tørre og pakket forsvarligt ind. Opbevares tørt. Vær altid opmærksom på slid pga. vind og vejr.

Specifikationer

Ydermål	Ø 3.960 mm
Springdug, mål	Ø 3.650 mm
Kantmåtte, bredde	290 mm
Kantmåtte, tykkelse	17 mm
Højde til springdug	260 mm
Højde på sikkerhedsnet	1.800 mm
Totalhøjde, inkl. net	2.100 mm
Antal fjedre	72 stk.
Fjederlængde	137 mm
Diameter, rørstel:	42 mm (tykkelse 1,5 mm)
Max. vægt	150 kg.

EU Overensstemmelseserklæring

EU OVERENSSTEMMELSESERKLÆRING 	
EU – importør:	P. Lindberg A/S Sdr. Ringvej 1 6600 Vejen Tlf.: 70212626 E-mail: salg@p-lindberg.dk CVR: 25903110 www.p-lindberg.dk
Erklærer herved at følgende maskine:	<i>Rund trampolin til nedgravning PL varenr. 90 55 928</i>
Type / model:	-
Er i overensstemmelse med følgende direktiver:	<i>2009/48/EEC (Sikkerhedskrav t. legetøj)</i>
Anvendte standarder og normer:	<i>EN 71-1+A3:2014 EN 71-2+A1:2014 EN 71-3+A1:2014 EN 71-14:2014</i>
Dato og ansvarlig underskrift:	<i>Vejen d. 08-09-2017</i> <i>P. Lindberg A/S</i>  <i>Erik T Lauritsen</i> Direktør 

Vi forbeholder os ret til uden foregående varsel at ændre de tekniske parametre og specifikationer for dette produkt.



S
Original
Bruksanvisning

Art. 9055928

Rund studsmatta Ø396 cm
för nedgrävning



Myrangatan 4 - 745 37 Enköping - Tel. 010-209 70 50 -
order@p-lindberg.se
www.p-lindberg.se

Rund studsmatta för nedgrävning - Art. 9055928

Beskrivning: Rund studsmatta för nedgrävning, inkl. 1,8 meter högt säkerhetsnät och 17 mm tjock blå skyddsmatta och ankare. Max. belastning 150 kg.

Användningsområden: Till lek, motion och träning i trädgården.

Användning: Studsmattan ska endast användas som manualen beskriver – all annan användning undanbedes.

Innehåll

Säkerhetsinstruktioner	3
Förberedelse	5
Montering	5
Rengöring/underhåll	15
Specifikationer	15
EU Deklaration.....	16

 **Viktig information**
Läs hela manualen grundligt innan monteringen

 **Viktigt**
Det är viktigt att alla skruvar och bultar efterspänns efter 2 veckor från monteringsdag, därefter var tredje månad.



OBSERVERA – Inte tänkt till barn under 3 år pga. att de saknar kunskapen till att använda studsmattan korrekt.

Säkerhetsinstruktioner

Läs alla säkerhetsanvisningar och hela monteringsanvisningen grundligt innan användning och för senare referenser.

Det rekommenderas att vara minimum 2 personer vid monteringen av studsattan. Önskar du flytta studsattan krävs det minst två personer. Lyft försiktigt, håll studsattan vågrätt och placera på önskad plats.

Om studsattan ska flyttas långt, bör den demonteras och flyttas för att inte skada den.

Om studsattan inte används under en längre period ska den demonteras och ställas undan på en torr plats.

Monteringsanvisningen ska följas noga.

Säkerhetsanvisningar:

Studsattan ska endast användas för privat bruk utomhus.

Max. belastning 150 kg.

Ägaren eller tillsynsman har ansvaret för att alla användare använder studsattan korrekt.

- Det är inte tillåtet för barn att använda studsattan utan uppsyn av en vuxen.
- Det är endast tillåtet att vara 1 person åt gången på studsattan.
- Hoppa aldrig 2 personer samtidigt! Det kan orsaka skador på nacke och andra ben mm.
- Gör inte kullerbyttor! Det ökar risken för att landa på huvudet eller nacken som kan medföra allvarliga skador.
- Använd inte studsattan för länge varje gång (stanna regelmässigt upp ibland).
- Hoppa alltid i mitten av studsattan. Annars kan det bli skador på skyddsmattan som ligger runt studsattan, den är inte tänkt att hoppa på.
- Var uppmärksam när studsattan monteras ihop så att du inte klämmer dig på fjädrar eller liknande på ramen.
- Var uppmärksam på att kantmattan sitter korrekt och täcker fjädrarna. Spring inte ned från studsattan, kräla försiktigt ned från mattan, för att undgå att bli skadad.
- Det är inte tillåtet att använda studsattan efter intagning av alkohol, medicin eller andra droger.
- Rökning bör undvikas på studsattan. Använd inte studsattan om du lider av högt blodtryck.
- Använd inte studsattan om du är gravid. Spring aldrig ned från studsattan, det ökar risken för skador.
- Dra inte upp dig själv på studsattan med hjälp av kantmattan.

- Använd inte studsattan när den är blöt från regn.
- Använd inte studsattan vid hårt väder och mycket blåst.
- Använd inte skor, stövlar eller andra lösa delar på studsattan.
- Var noga med att lösa klädesplagg inte fastnar vid användning av studsattan.
- Låt inte sällskapsdjur uppehålla sig på studsattan, klor kan skada studsattan.
- Om det används en stege för att komma upp i studsattan, ska den avlägsnas när studsattan inte används.
- Använd inte studsattan när det är mörkt ute.
- Var noga med att nätets dragkedja är stängd under den tiden studsattan används.
- Kontrollera med jämna mellanrum att nätet är helt.
- Studsattan och nätet ska inspektera VARJE GÅNG studsattan ska användas. Efterspänn efter en tids användning. Byt skadade delar innan studsattan används.
- Innan säsongstart ska studsattan underhållas och ses över.
- Regelmässigt underhåll krävs! Uteblivet underhåll kan medföra risk för personskada.
- Kontrollera att alla muttrar och skruvar är ordentligt åtdragna!
- Kontrollera att alla fjäderbelastade (stift) är intakta och inte kan gå sönder under lek.

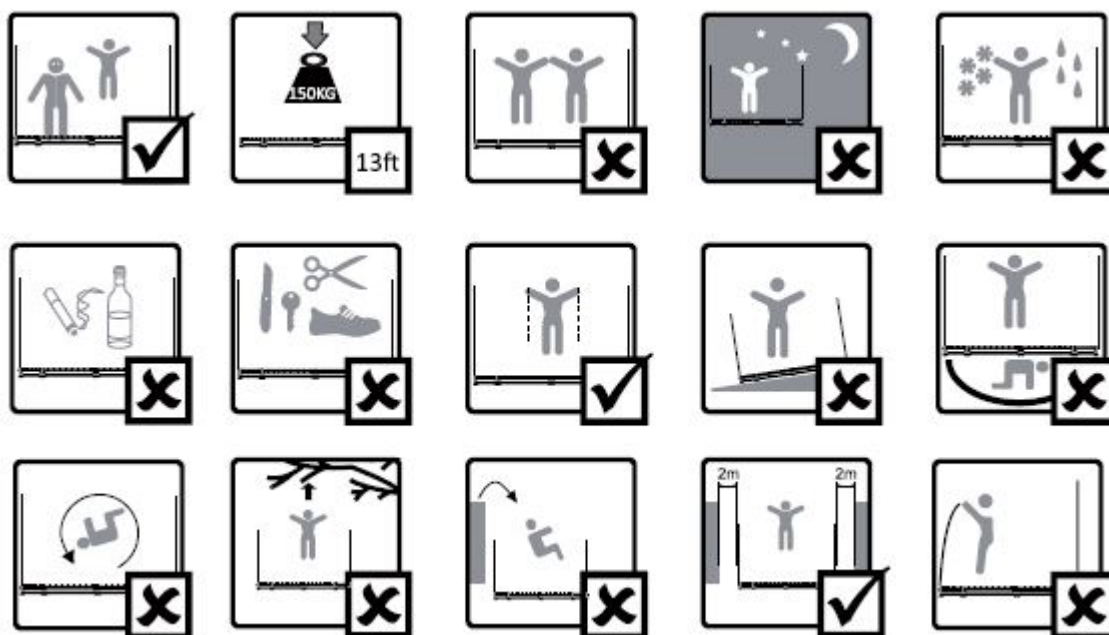

Förberedelse

Placering av studsmattan:

- Det ska vara minst 7,3 meters frihöjd.
- Studsmattan ska placeras på ett jämnt underlag.
- Underlaget får inte vara betong, flis eller asfalt.
- Det får inte placeras föremål under studsmattan.
- Studsmattan ska placeras mins 2,5 m från el-ledningar, simbassänger, staket, träd, lekplatser eller andra föremål.

Montering

Komponenter:

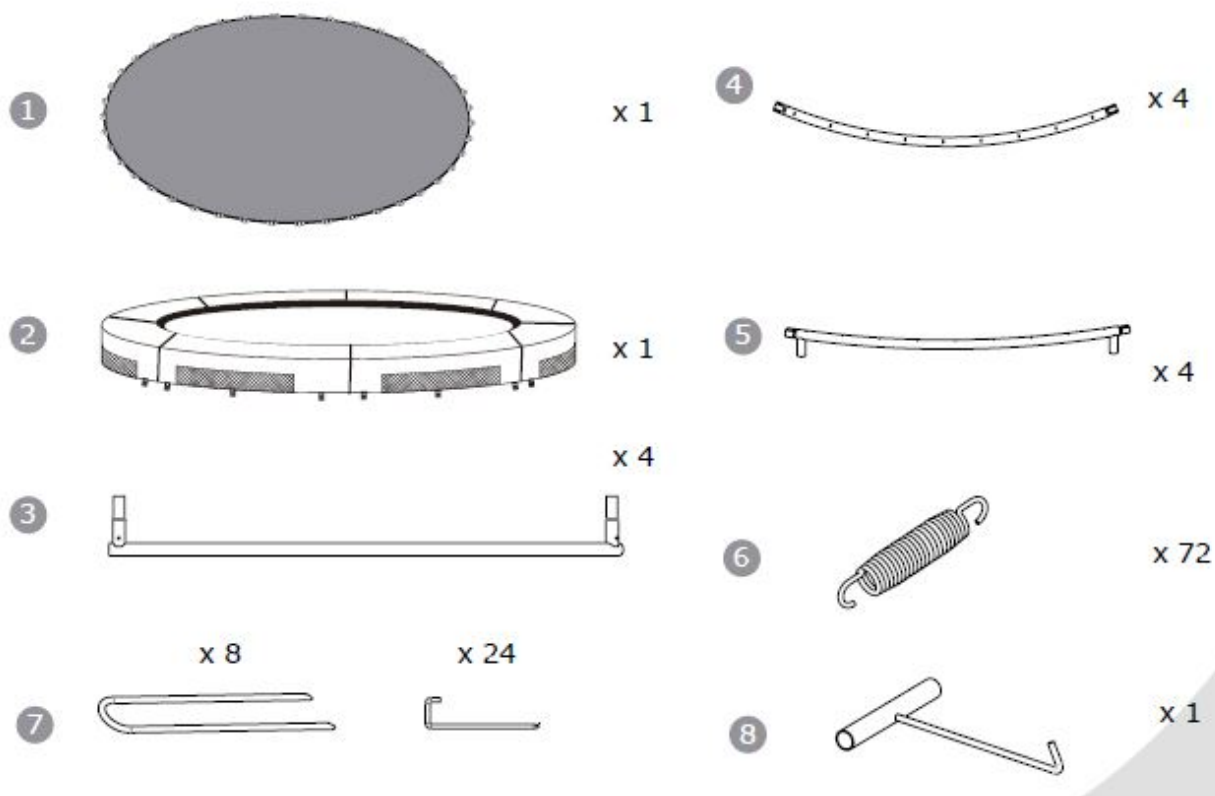

1

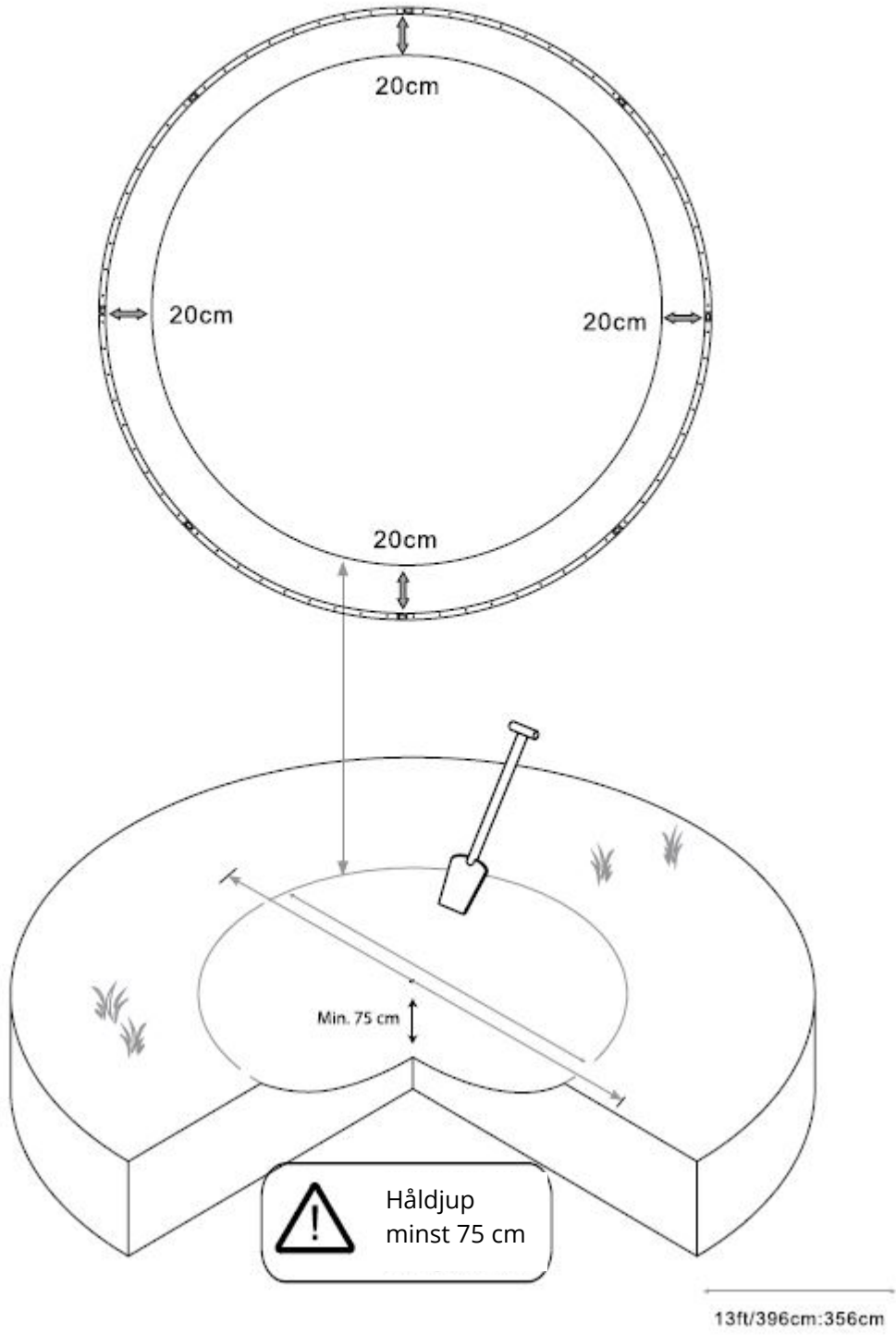

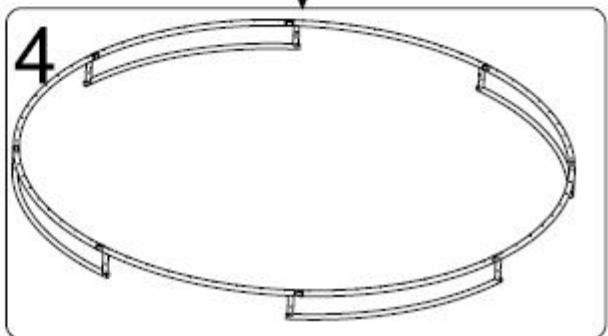
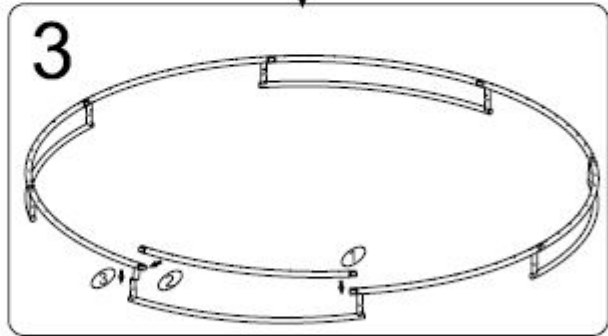
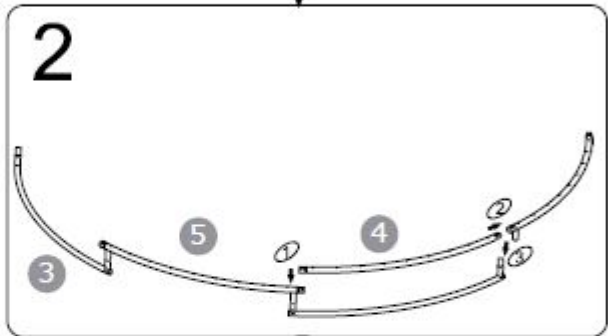
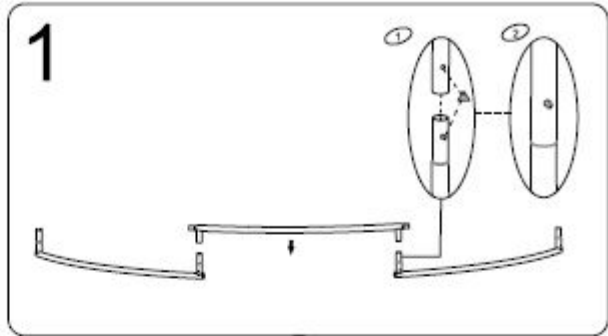

3

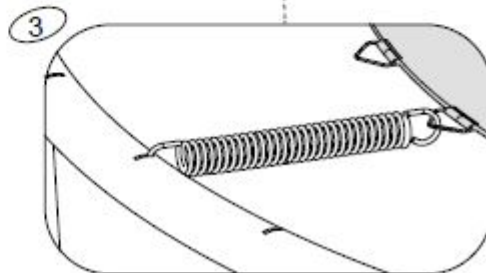
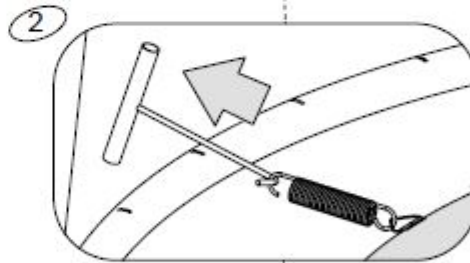
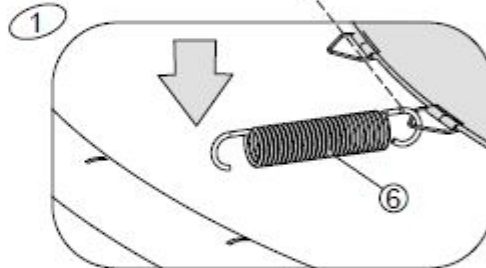
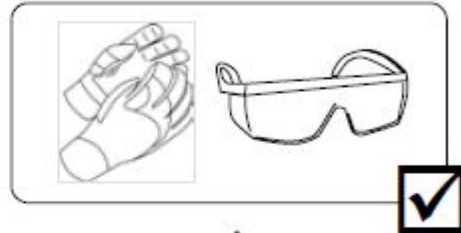
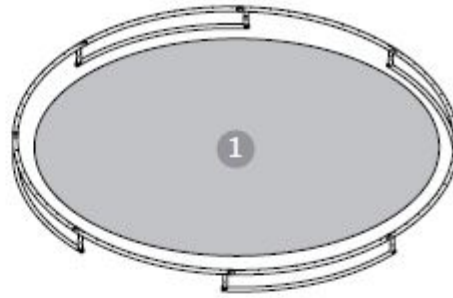
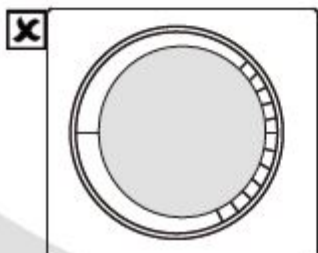
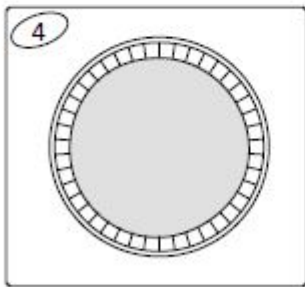
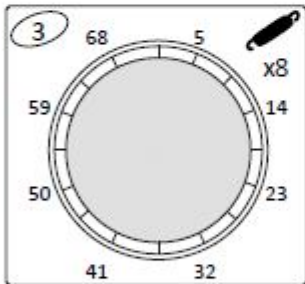
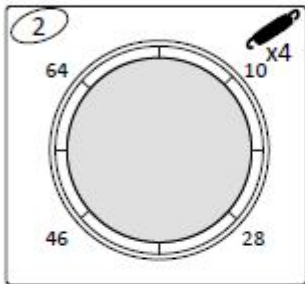
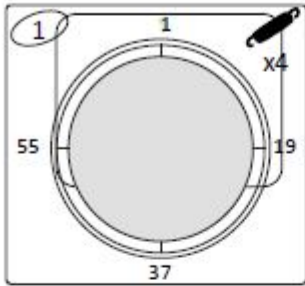

4

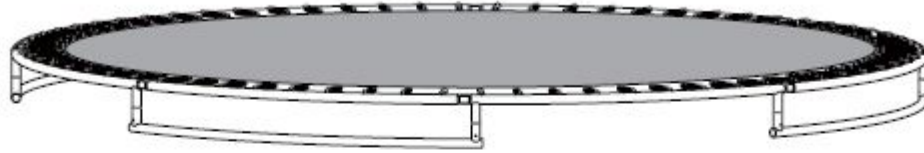

5

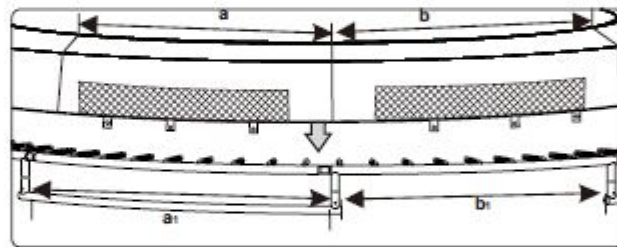

$$a > b, a_1 > b_1$$

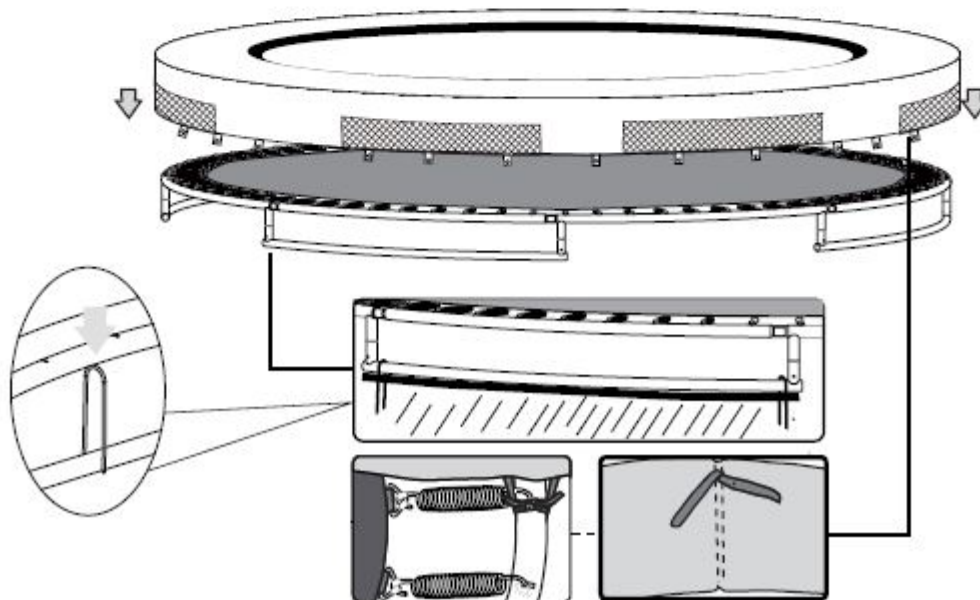

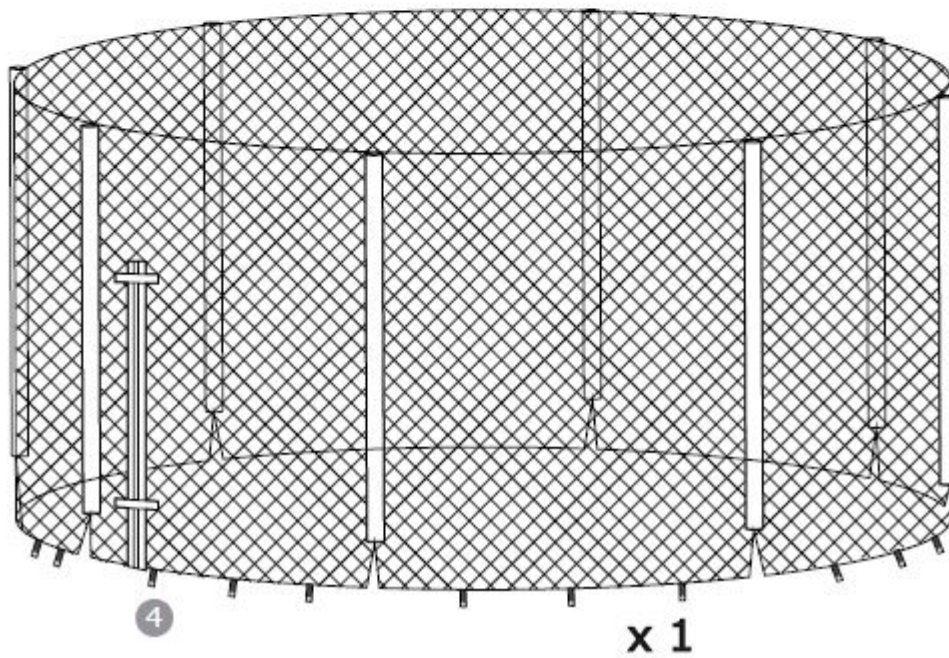
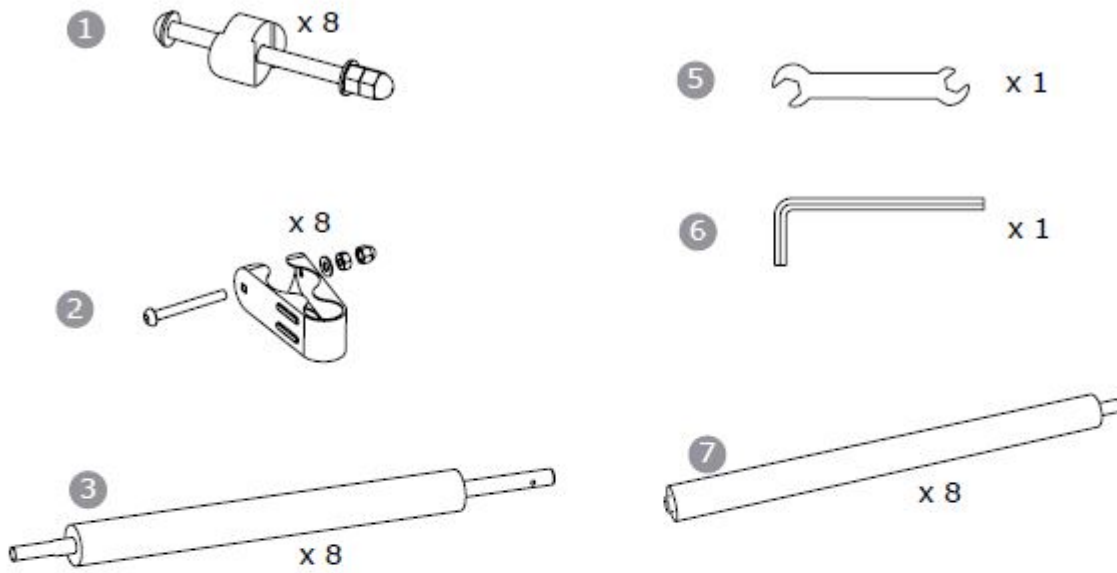

6

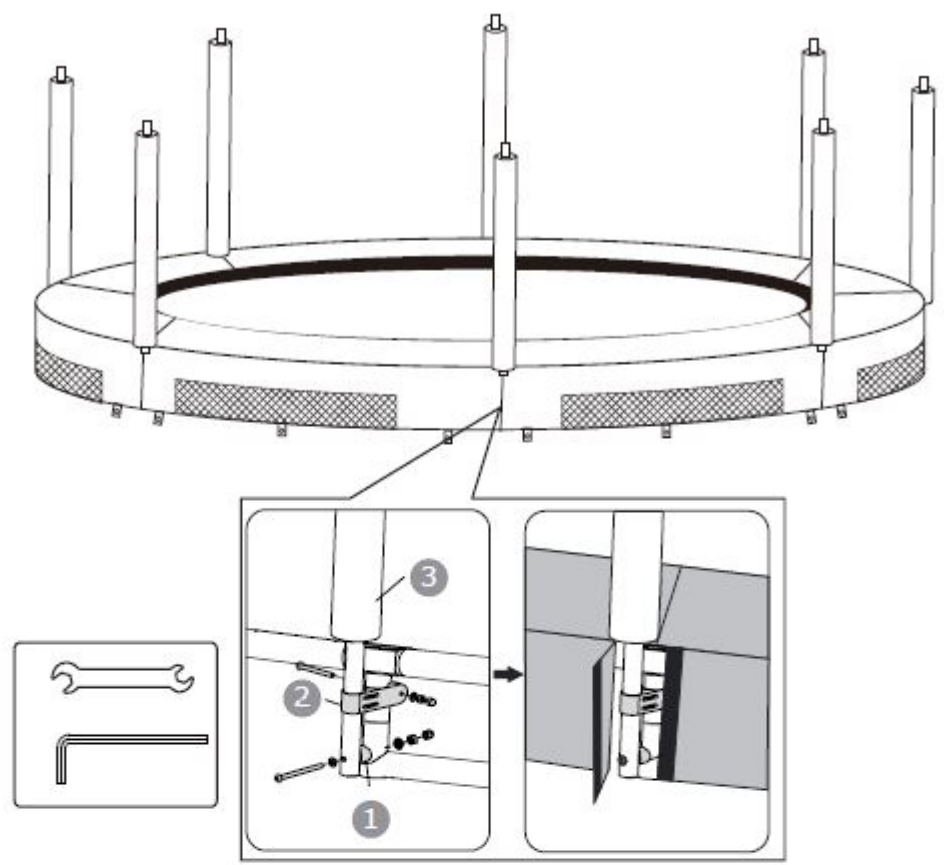

7

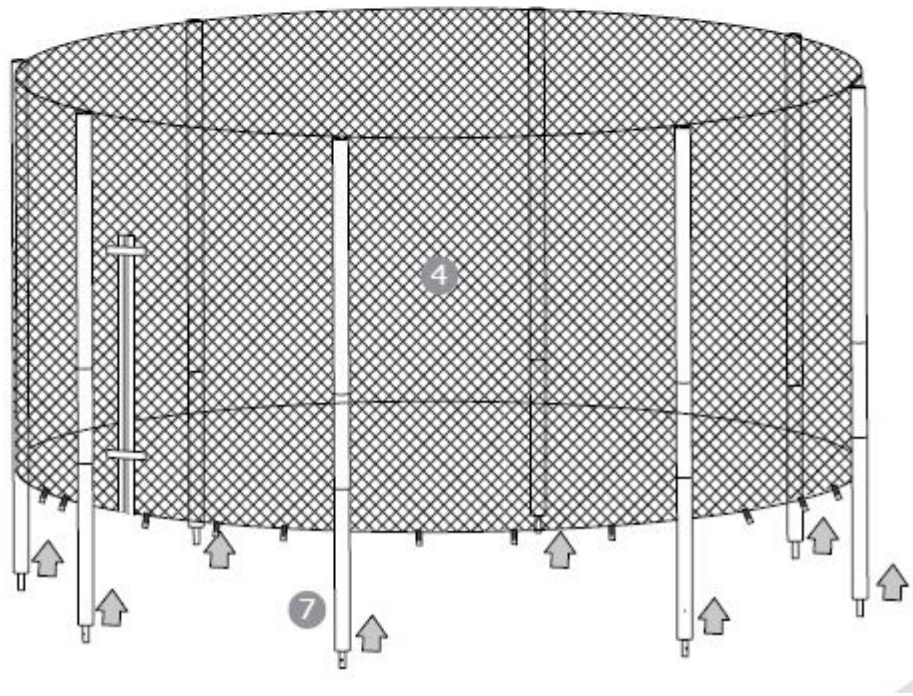

8

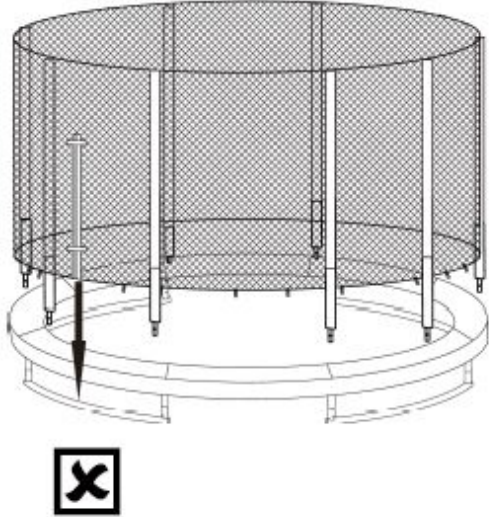
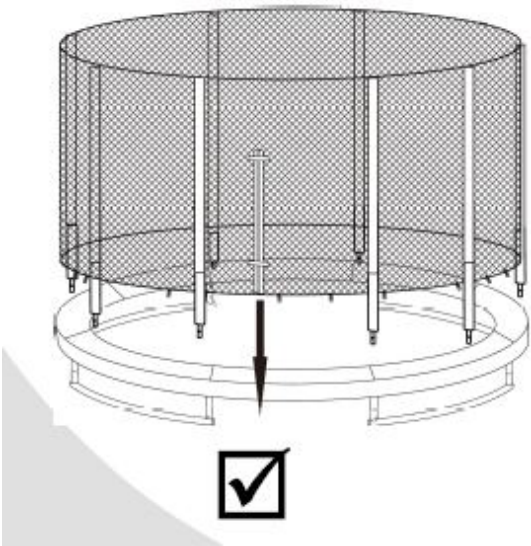
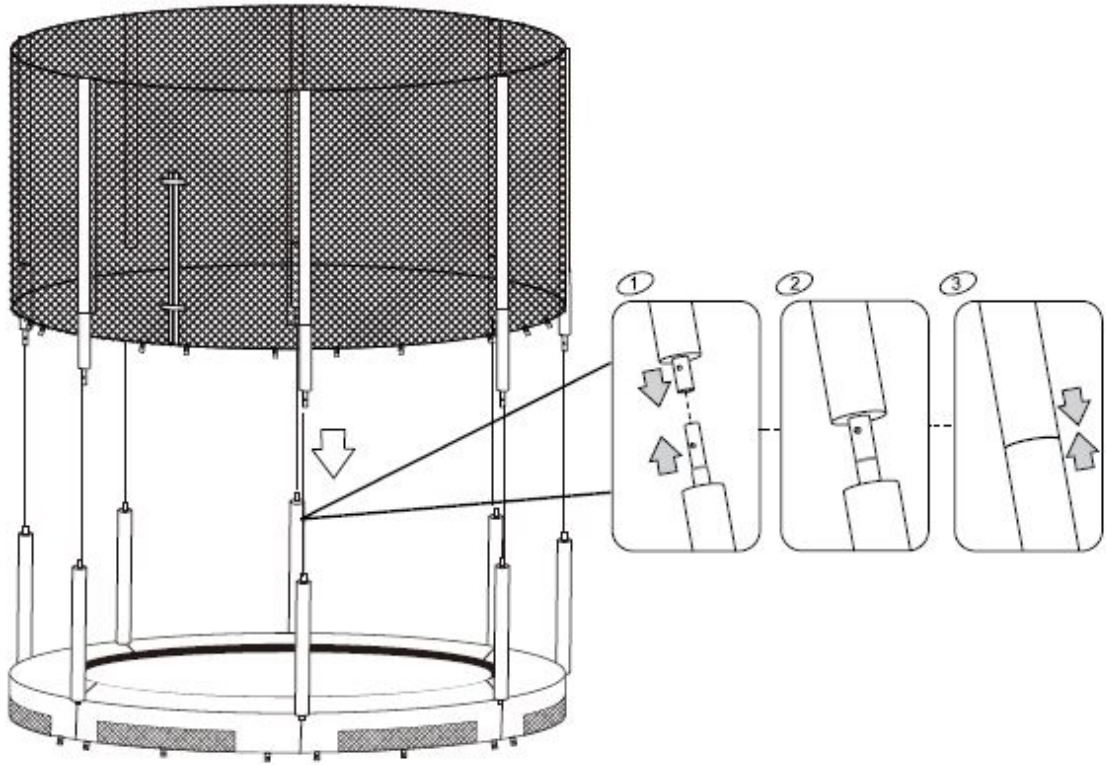

9

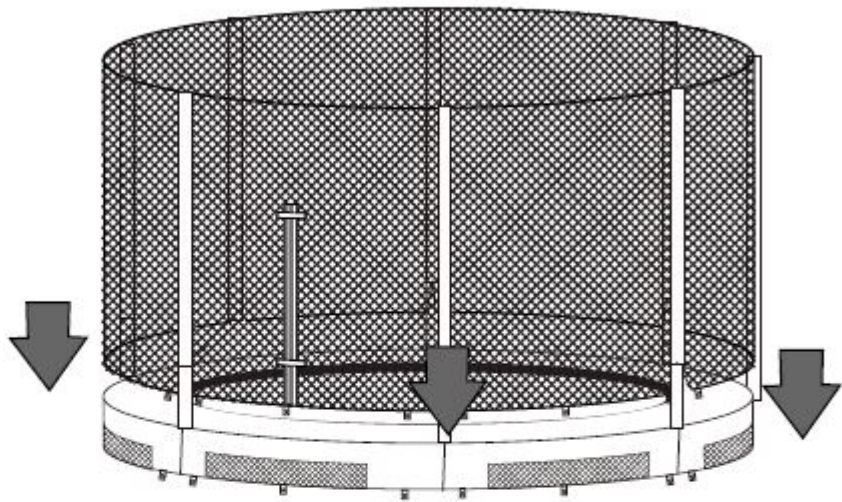

10

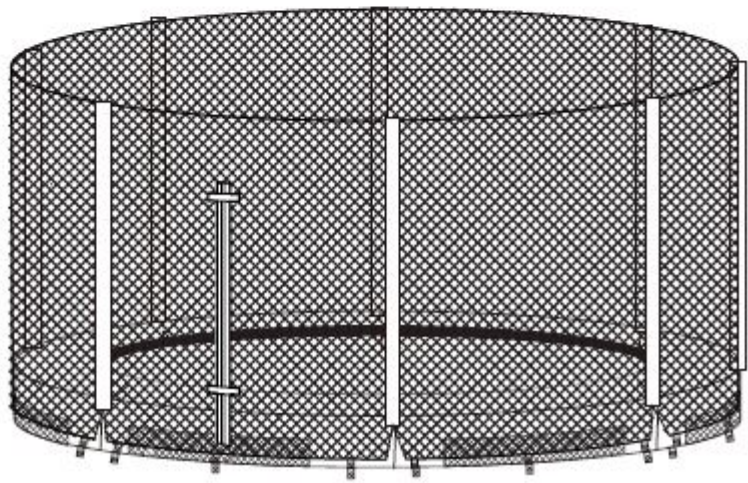

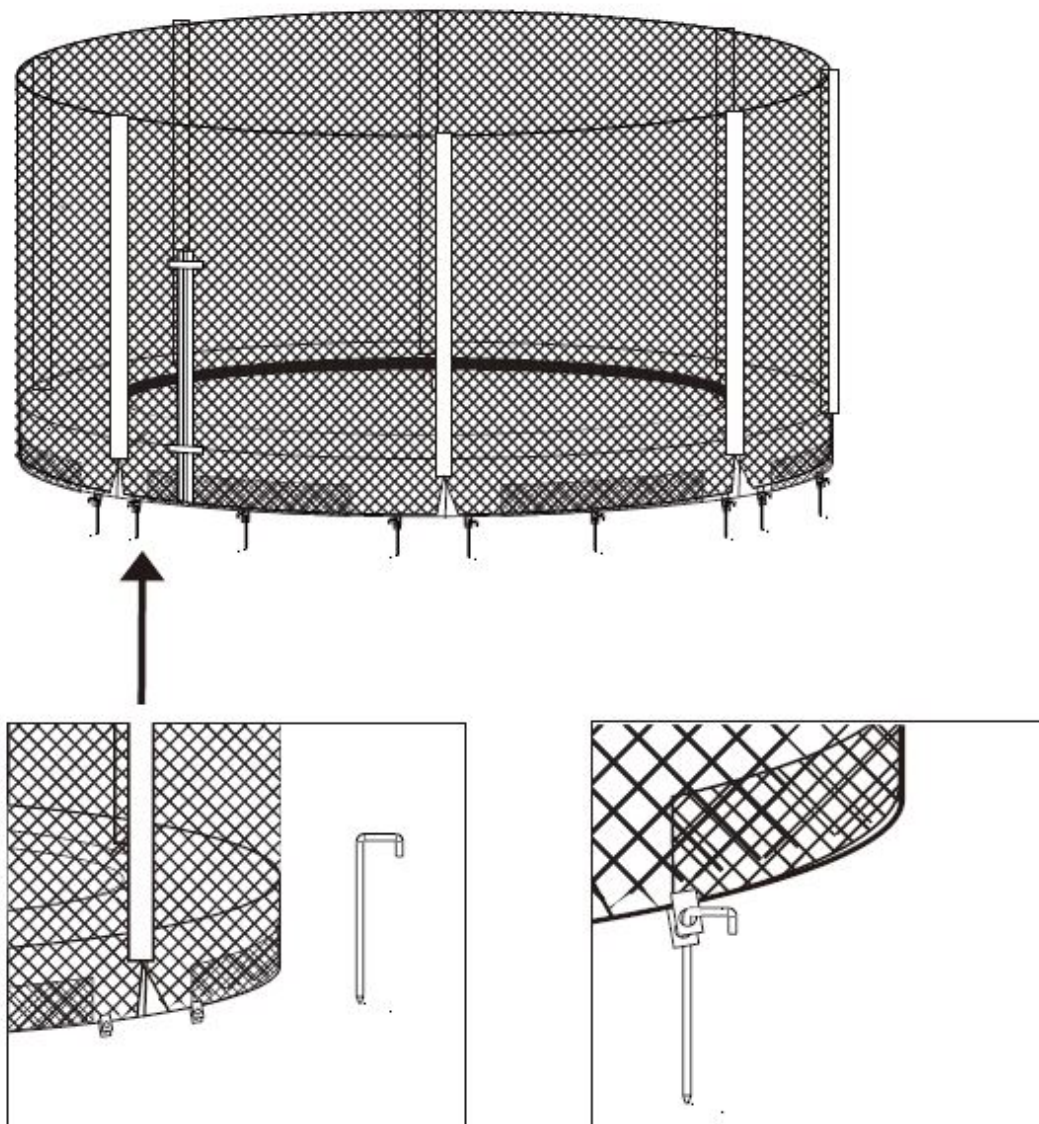

Rengöring/underhåll

Rengöring av studsattan ska göras med en fuktig trasa för att avlägsna smuts och eventuellt alger. Använd inte studsattan förrän den är helt torr igen. Användning av rengöringsmedel är inte tillåtet, det kan skada studsattan.

Efterspänn med jämna mellanrum alla beslag och kontrollera att skyddsattan är monterad korrekt.

Ytterligare information:

Det rekommenderas att stormsäkra studsattan vid hårt väder. Fastgör inte bara benen eftersom dessa kan dras ut och förstöra hela studsattan. Demontera eller avlägsna studsattan helt. Det kan medföra stor fara om studsattan inte sätts fast inför oväder.

VIKTIG INFORMATION:

Studsatta och nät bör packas undan under vintertid. Var noga med att alla delar är torra när de packas ihop. Förvaras torrt. Var alltid uppmärksam på slitage som uppkommit pga väder och vind.

Specifikationer

Yttermått	Ø 3.960 mm
Studsatta, mått	Ø 3.650 mm
Kantatta, bredd	290 mm
Kantatta, tjocklek	17 mm
Höjd till studsatta	260 mm
Höjd på säkerhetsnät	1.800 mm
Totalhöjd, inkl. nät	2.100 mm
Antal fjädrar	72 st.
Fjäderlängd	137 mm
Diameter, rör:	42 mm (tjocklek 1,5 mm)
Max. vikt	150 kg.

EU Deklaration

EU-FÖRSÄKRAN OM ÖVERENSSTÄMMELSE 	
EU – importör:	P. Lindberg A/S Sdr. Ringvej 1 DK-6600 Vejen Tlf.: +45 70212626 E-mail: salg@p-lindberg.dk CVR: 25903110 www.p-lindberg.dk
Härmed förklara att följande maskin:	<i>Rund studsmatte för nedgrävning PL art.: 90 55 928</i>
Type / modell:	-
Överensstämmer med följande direktiv:	2009/48/EEC
Tillämpade standarder och normer:	EN 71-1+A3:2014 EN 71-2+A1:2014 EN 71-3+A1:2014 EN 71-14:2014
Datum och signatur:	Vejen d. 08-09-2017 P. Lindberg A/S  Erik T Lauritsen Direktør 

Vi förbehåller oss rätten utan förvarning ändra tekniska parametrar och specifikationer för denna produkt.

D

Original
Bedienungsanleitung

P.Lindberg

Artikelnummer: 9055928

Rundes Trampolin, Ø396 cm Zum Eingraben

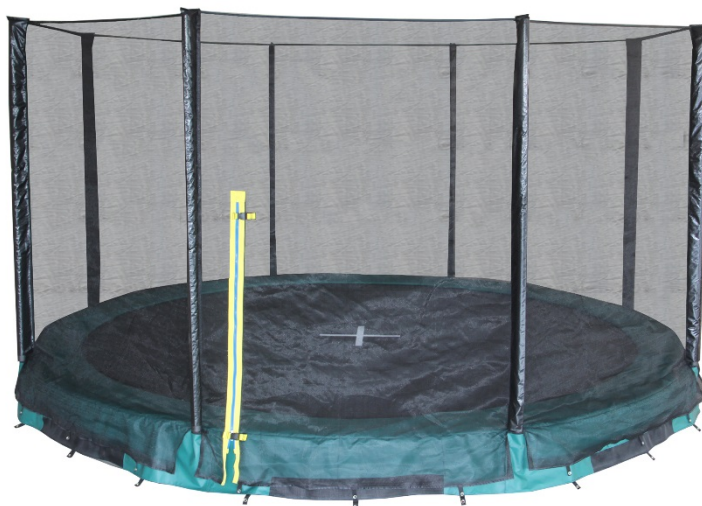

P-Lindberg GmbH - Flensburger Str. 3 - D-24969 Großenwiehe
Tel. 03222/1097-888 Fax. 03222/1097-900
www.p-lindberg.de

Rundes Trampolin zum Eingraben – Artikelnr. 9055928

Beschreibung: Rundes Trampolin zum Eingraben, inkl. 1,8 Meter hohem Sicherheitsnetz, 17 mm dicker blauer Sicherheitsmatte und Anker. Max. Gewichtsbelastung 150 kg.

Einsatzbereiche: Für Spiel, Bewegung und Training im Garten.

Zweckmäßige Verwendung: Das Trampolin darf ausschließlich wie in diesem Handbuch beschrieben verwendet werden. Jegliche andere Art der Verwendung wird als falsch angesehen.

Inhalt

Sicherheitsanweisungen	3
Vorbereitungen	6
Montage	6
Reinigung/Wartung.....	16
Technische Daten.....	16
EU-Konformitätserklärung.....	17

WICHTIGE INFORMATION!



Lesen Sie vor dem Aufbau und/oder der Verwendung dieses Produkts die Bedienungsanleitung sorgfältig. Beachten Sie die Anweisungen des Handbuchs ganz genau und bewahren Sie dieses für später auf.



Es ist wichtig, dass alle Produkte, die mit Schrauben jeglicher Art zusammengebaut werden, zwei Wochen nach dem Zusammenbau sowie alle drei Monate nachgezogen werden.



WARNUNG – Nicht für Kinder unter 3 Jahren geeignet, da sie das Trampolin noch nicht richtig benutzen können.

Sicherheitsanweisungen

Lesen Sie sämtliche Sicherheitsanweisungen sowie die gesamte Montageanleitung vor der Verwendung sorgfältig und bewahren Sie diese zum Nachschlagen für später auf.

Es wird empfohlen, dass mindestens 2 Personen das Trampolin zusammenbauen. Für den Transport des Trampolins werden mindestens zwei Personen benötigt. Heben Sie das Trampolin vorsichtig an, halten Sie es waagrecht und ziehen Sie das Trampolin an den gewünschten Ort.

Soll das Trampolin weiter transportiert werden, sollte es abgebaut und erneut aufgebaut werden, um es nicht zu beschädigen.

Wird das Trampolin über eine längere Zeit nicht benutzt, muss es abgebaut und weggepackt werden. An einem trockenen Ort aufbewahren.

Halten Sie sich ganz genau an die Montageanleitung.

Sicherheitsanweisungen:

Dieses Trampolin ist für die private Verwendung, ausschließlich im Freien, gedacht. Max. Belastung 150 kg.

Der Eigentümer bzw. die Aufsichtsperson trägt die Verantwortung dafür, dass alle Benutzer über sämtliche Sicherheitsanweisungen und die korrekte Verwendung Bescheid wissen!

- Die Benutzung des Trampolins ohne Aufsicht einer erwachsenen, darüber informierten Person, ist verboten.
- Das Trampolin darf immer nur von 1 Person auf einmal benutzt werden.
- Es dürfen nie 2 Personen gleichzeitig springen! Dies erhöht nämlich die Verletzungsgefahr sowie die Gefahr für schwere Unfälle wie Genickbruch, Lähmungen usw.
- Das Schlagen von Saltos ist verboten! Dies erhöht nämlich das Risiko, am Kopf oder Nacken zu landen, was schwere Verletzungen zur Folge haben kann.
- Benutzen Sie das Trampolin nicht zu lange auf einmal (machen Sie Pausen).
- Vergewissern Sie sich, dass Sie mittig auf der Sprungfläche springen. Wenn Sie am Randpolster aufkommen, kann dies zu Verletzungen führen, da dieser nicht dazu gedacht ist, darauf zu treten oder zu hüpfen.
- Seien Sie vorsichtig, wenn Sie auf das Trampolin steigen, sodass Sie sich nicht bei den Federn einklemmen oder sich am Rahmen stoßen.

- Sorgen Sie stets dafür, dass der Randpolster korrekt sitzt und Rahmen und Federn bedeckt, um so Verletzungen zu vermeiden. Springen Sie nie vom Trampolin herunter. Klettern Sie vorsichtig herunter, damit Sie sich nicht verletzen.
- Die Nutzung des Trampolins ist nach Alkoholgenuss, Einnahme von Medikamenten oder anderen euphorisierenden Stoffen verboten. Dies erhöht nämlich das Verletzungsrisiko erheblich, da die Koordinationsfähigkeit, Urteilsfähigkeit und Reaktionszeit beeinträchtigt sind.
- Bei der Verwendung des Trampolins ist Rauchen strengstens verboten. Verwenden Sie das Trampolin nicht, wenn Sie an hohem Blutdruck leiden.
- Verwenden Sie das Trampolin nicht, wenn Sie schwanger sind. Springen Sie niemals vom Dach oder anderen höheren Punkten auf das Trampolin. Dies erhöht die Verletzungsgefahr.
- Ziehen Sie sich nicht mithilfe des Randpolsters auf das Trampolin.
- Verwenden Sie das Trampolin nicht, wenn es nass ist.
- Verwenden Sie das Trampolin nicht bei starkem Wind. Dies kann zu schweren Verletzungen führen.
- Auf dem Trampolin dürfen keine Schuhe, Stiefel oder sonstiges Schuhwerk getragen werden.
- Sorgen Sie dafür, dass Kleidung und Taschen keine scharfen Gegenstände bei der Verwendung des Trampolins beinhalten.
- Lassen Sie Haustiere nicht aufs Trampolin. Scharfe Krallen können die Sprungfläche beschädigen.
- Wird eine Leiter zum Hinauf- und Heruntersteigen vom Trampolin verwendet, achten Sie bitte besonders darauf, dass das Trampolin nicht ohne Aufsicht verwendet wird! Entfernen Sie evtl. die Leiter.
- Benutzen Sie das Trampolin nicht in der Dunkelheit.
- Sorgen Sie dafür, dass der Reißverschluss am Netz geschlossen bleibt, wenn das Trampolin verwendet wird. Das Netz ist nicht zum Hineinspringen geeignet!
- Kontrollieren Sie regelmäßig, ob das Netz richtig montiert ist. Ziehen Sie den Montagebeschlag nach.
- Trampolin und Netz müssen JEDES Mal vor der Verwendung auf Mängel überprüft werden. Ziehen Sie den Beschlag nach und kontrollieren Sie regelmäßig, ob alle Bänder auch richtig gebunden sind. Tauschen Sie abgenutzte und defekte Teile aus. Mängel müssen behoben werden.
- Vor Saisonbeginn muss das Trampolin gewartet werden.
- Eine regelmäßige Wartung ist notwendig. Wird die Wartung nicht regelmäßig durchgeführt, kann dies eine Gefahr für die Benutzer bedeuten.
- Überprüfen Sie, ob alle Muttern und Schrauben fest angezogen sind und spannen Sie diese bei Bedarf nach.

- Überprüfen Sie, dass alle federbelasteten (Stift-)Verbindungen intakt sind, sodass sie sich nicht während des Spielens lösen können.

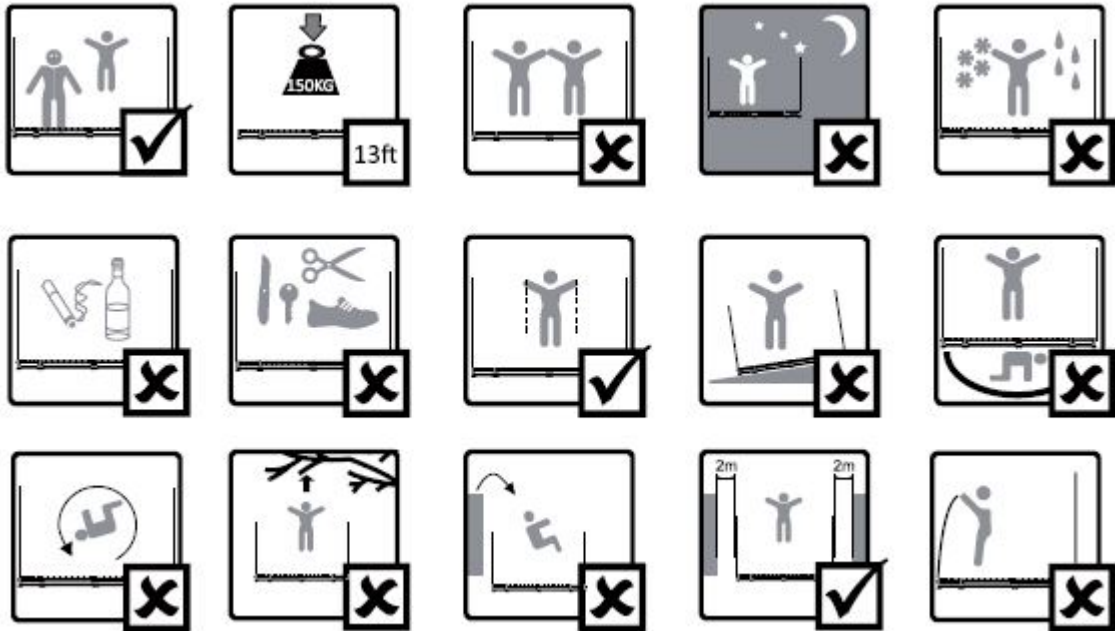

Vorbereitungen

Aufstellen des Trampolins:

- Es müssen mindestens 7,3 Meter Platz nach oben sein. In diesem Bereich dürfen sich keinerlei Gegenstände befinden.
- Stellen Sie das Trampolin auf eine ebene Oberfläche.
- Die Unterlage darf nicht aus Beton, Fliesen oder Asphalt bestehen.
- Unter dem Trampolin dürfen keinerlei Gegenstände liegen.
- Das Trampolin muss in einem gebührlchen Abstand (mindestens 2,5 m) von Stromleitungen, Schwimmbecken, Hecken, Bäumen, Ästen, Klettergerüsten und anderen Gegenständen aufgestellt werden.

Montage

Komponenten:

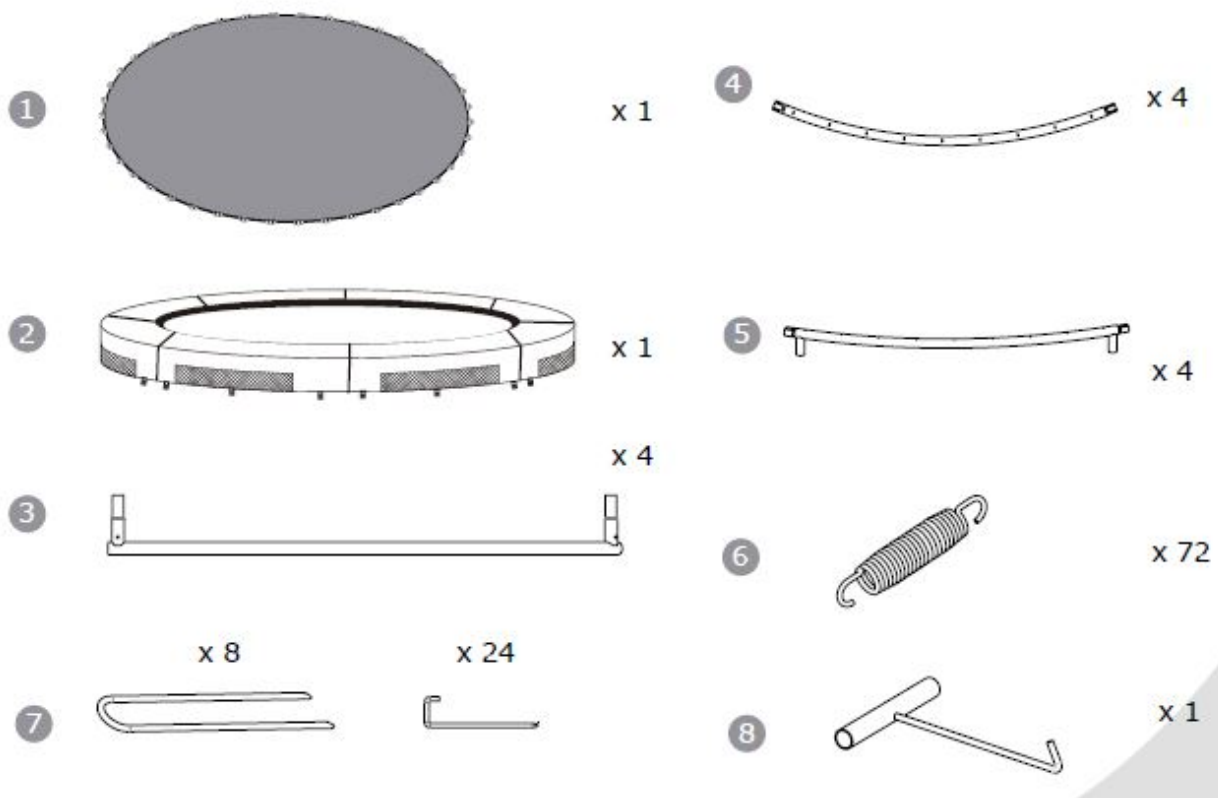

1

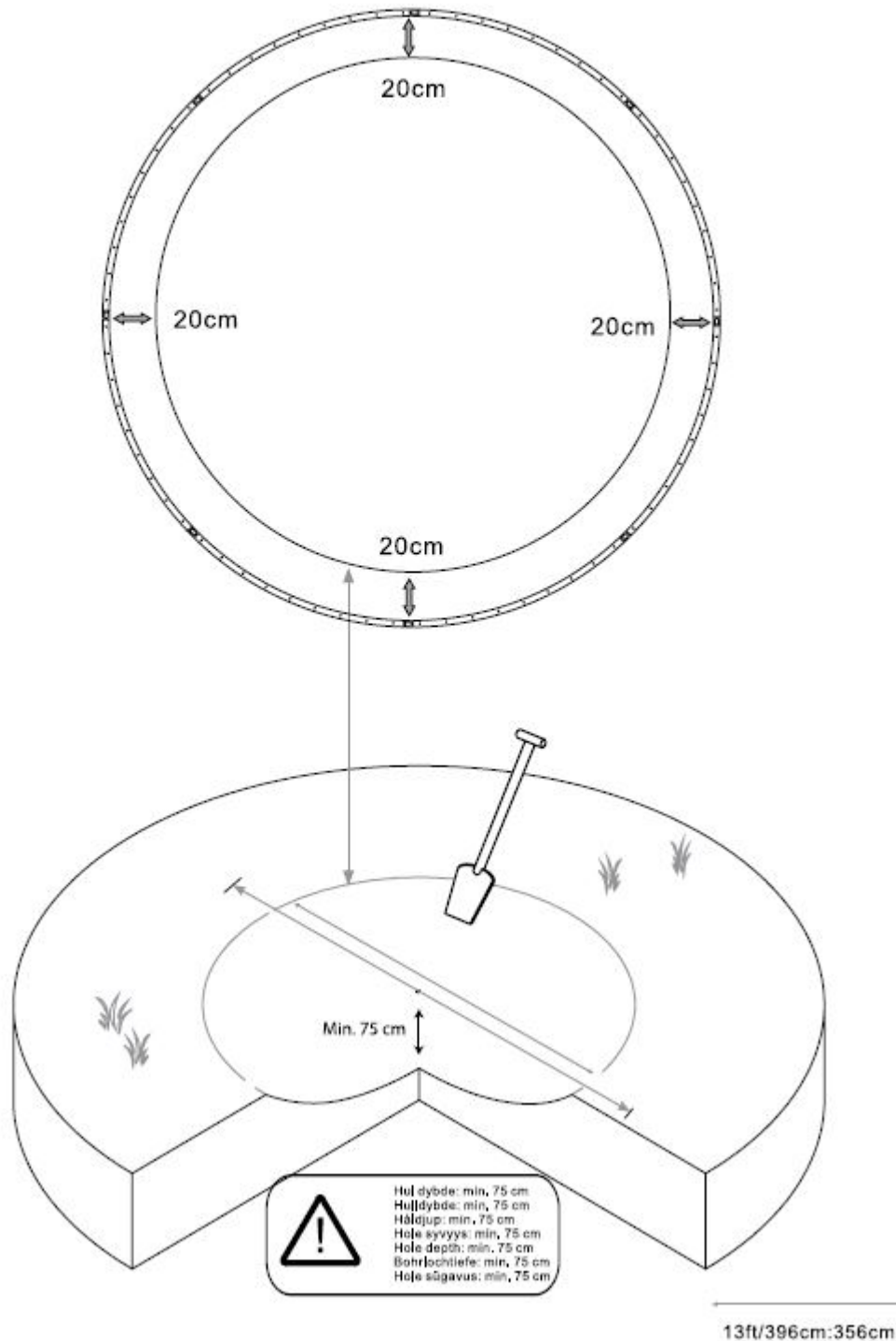

2

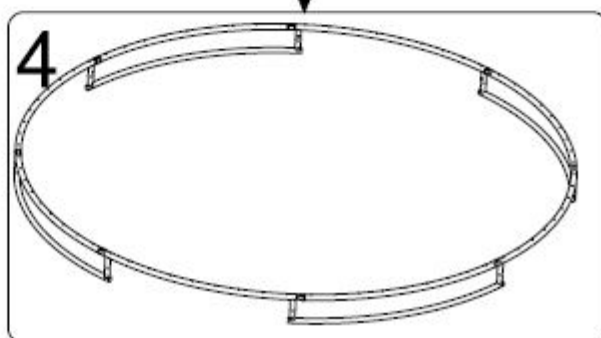
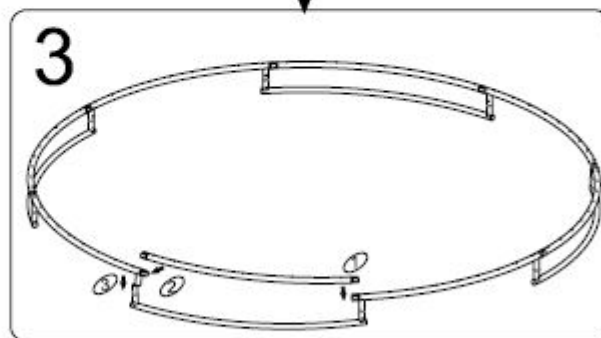
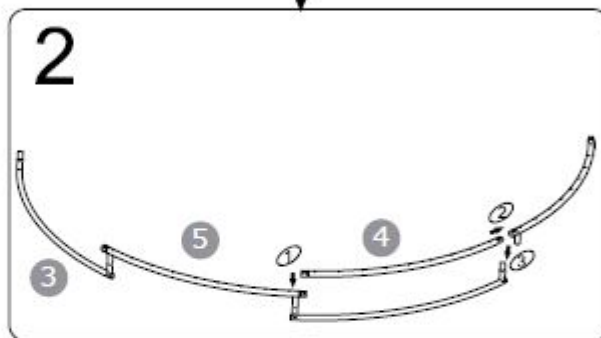
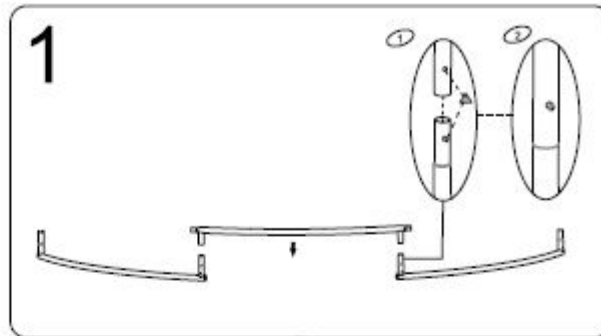

3

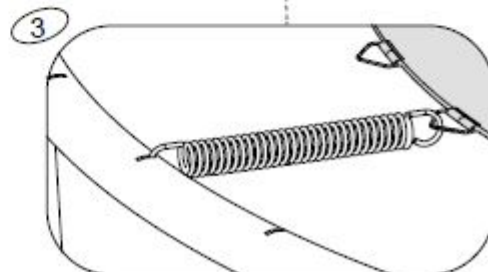
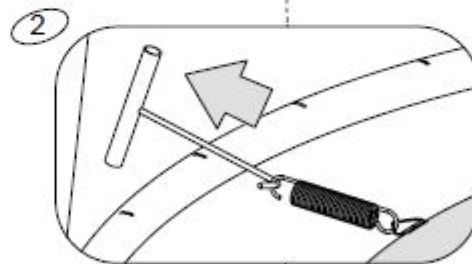
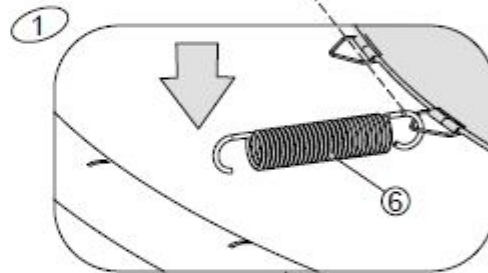
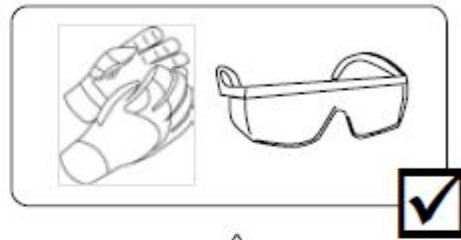
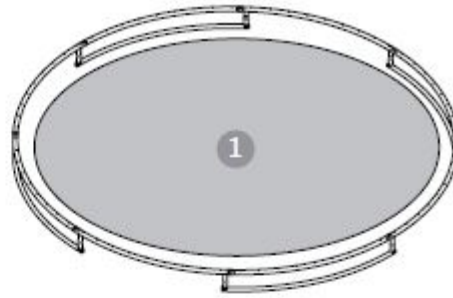
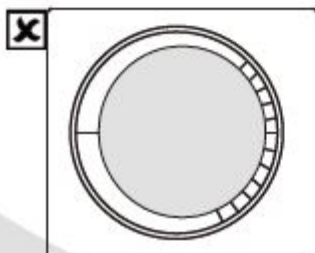
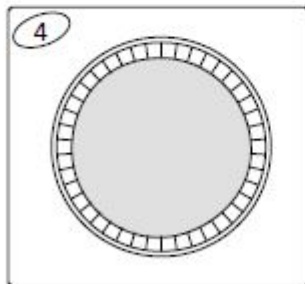
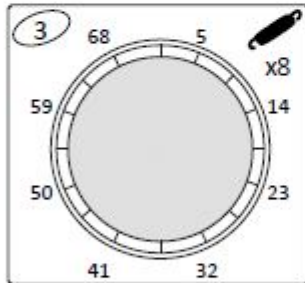
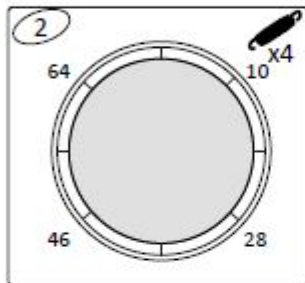
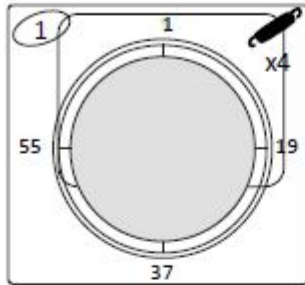

4

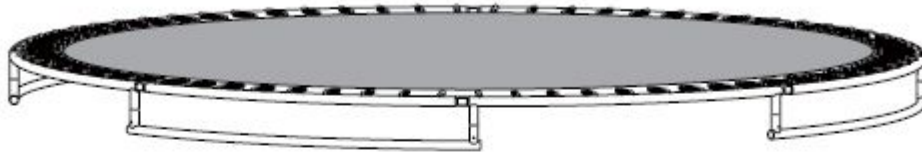

5

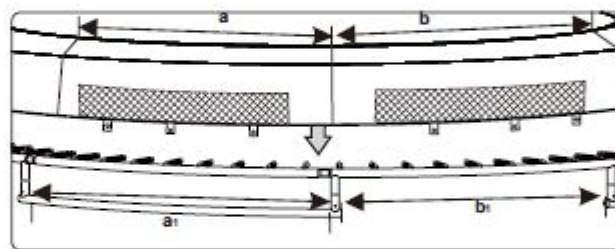

$$a > b, a_1 > b_1$$

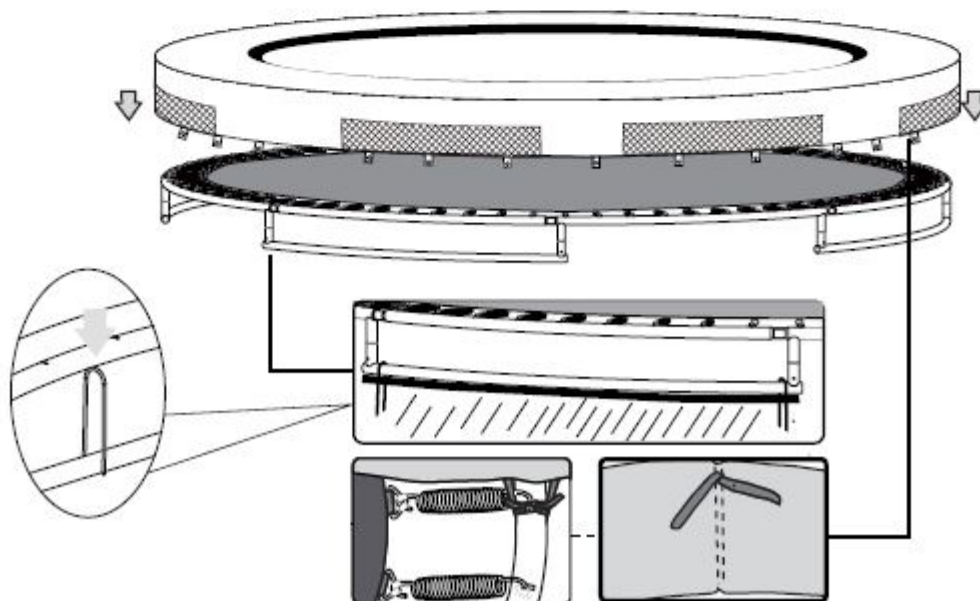

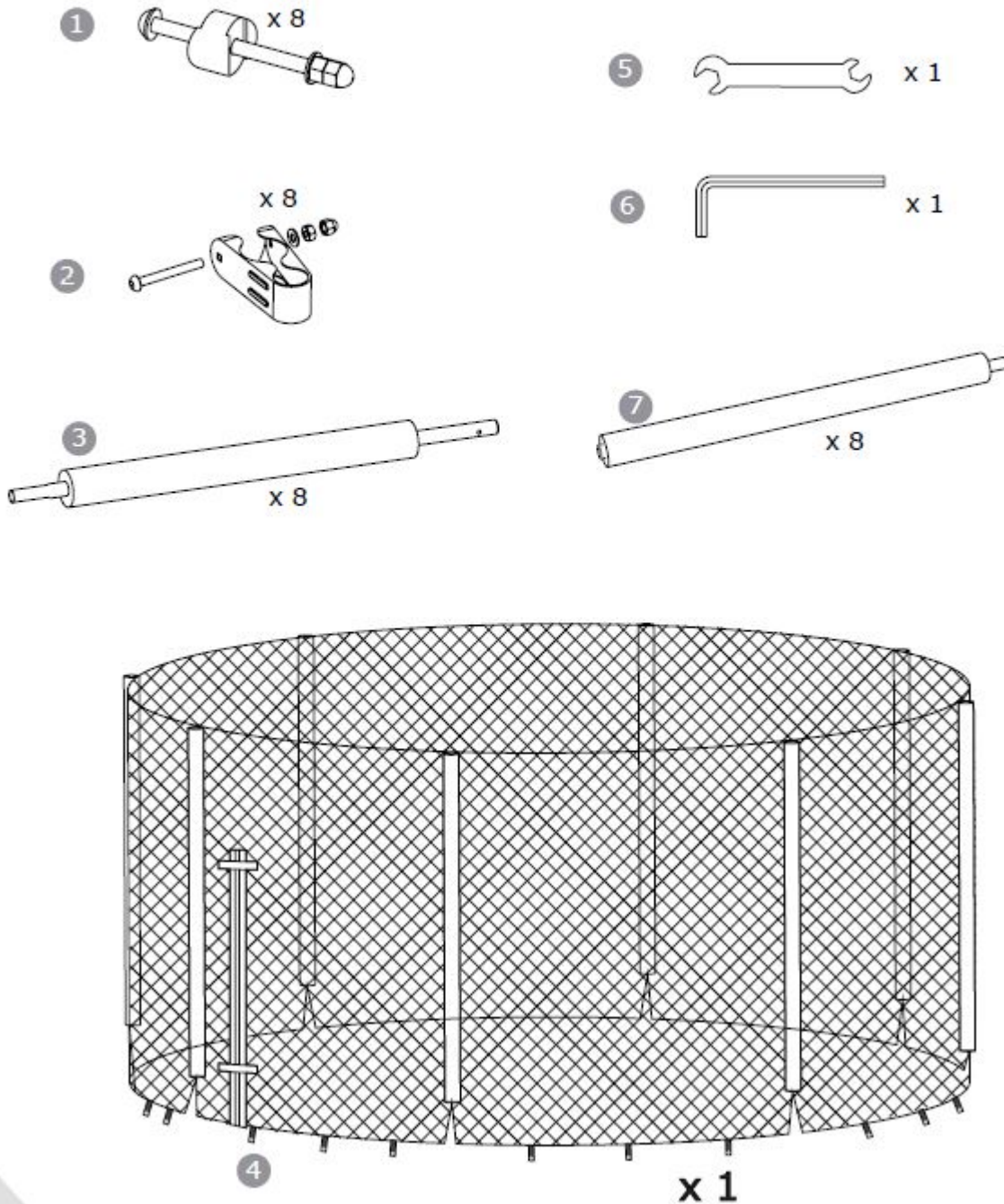

6

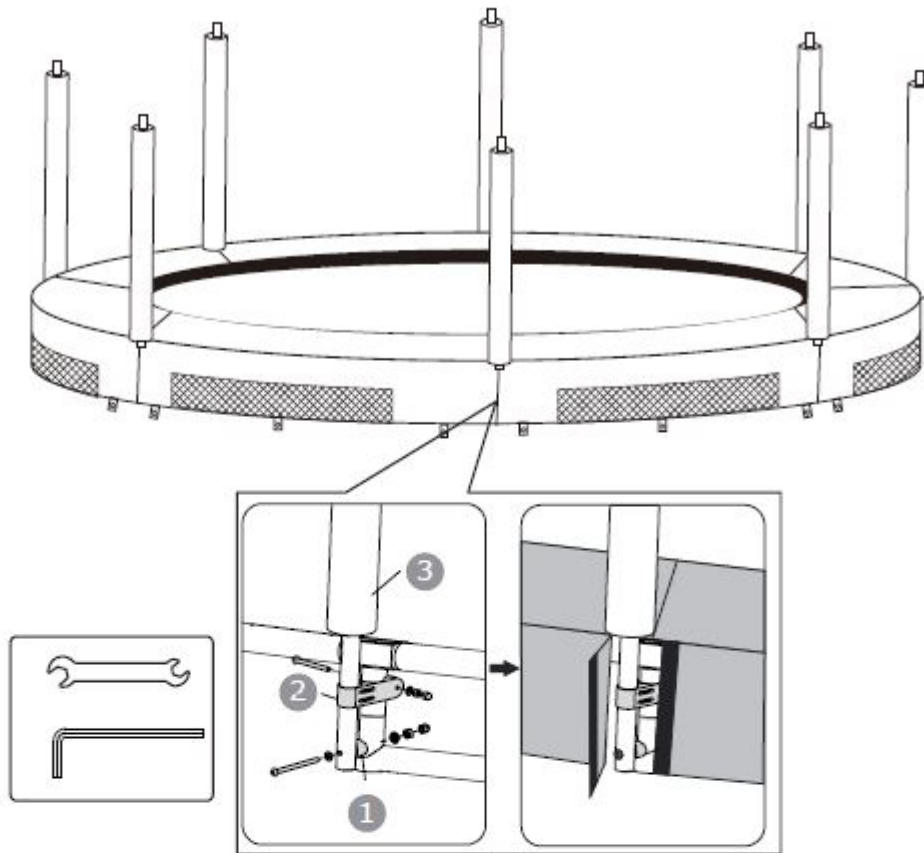

7

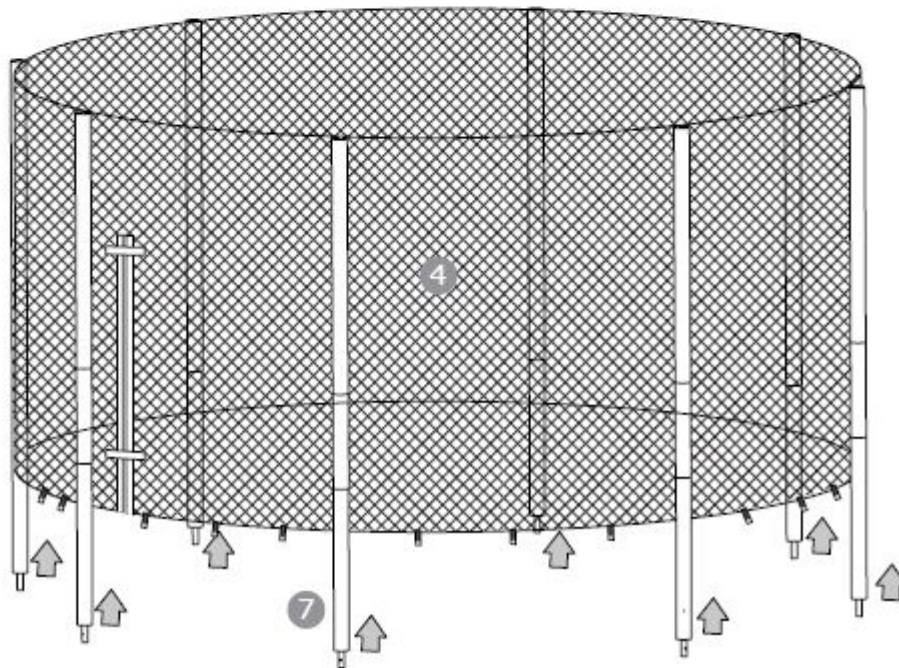

8

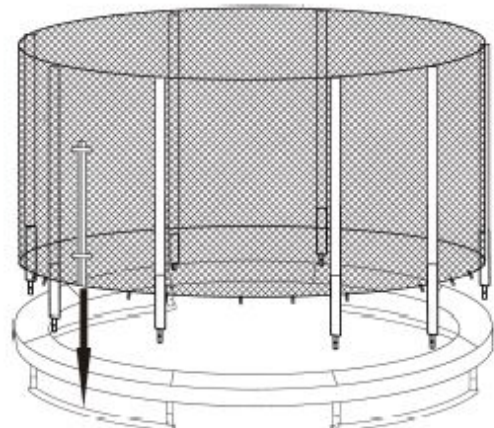
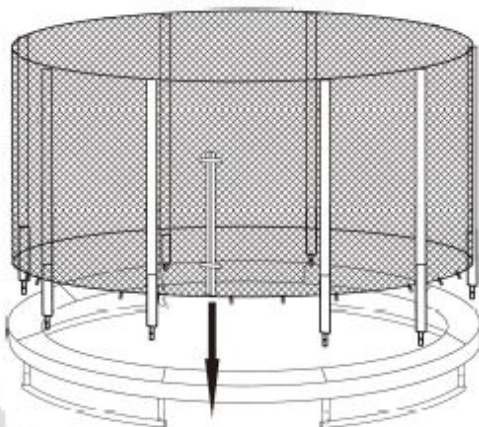
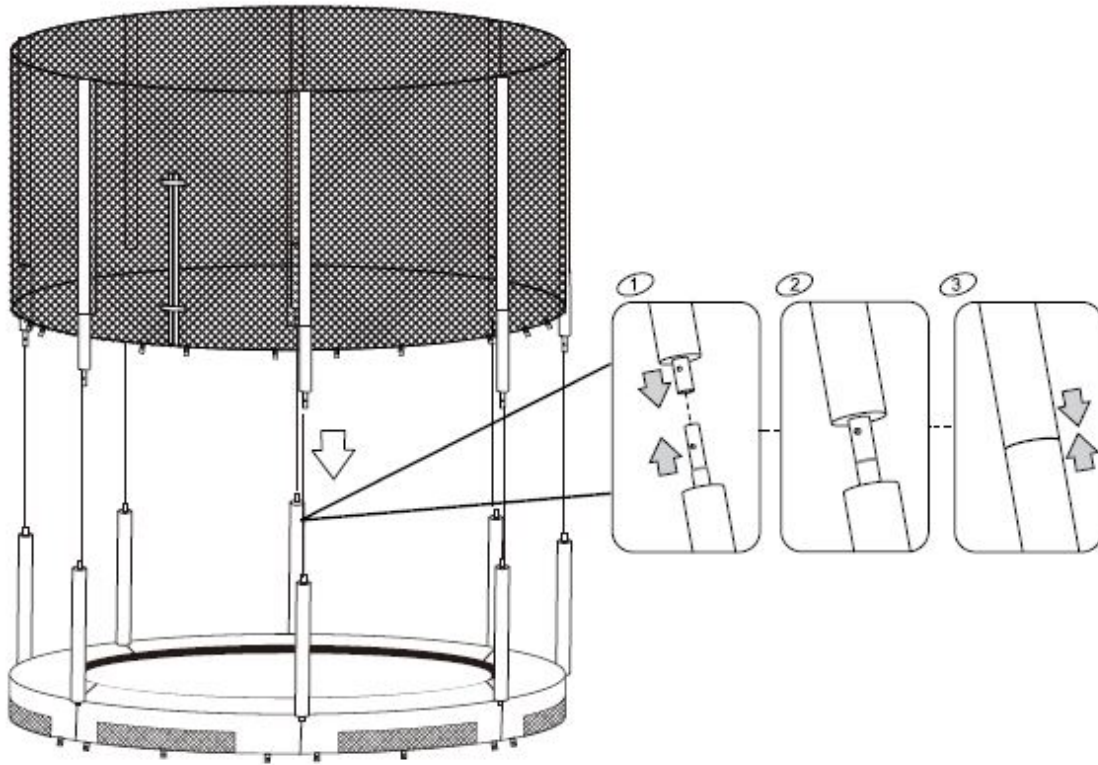

9

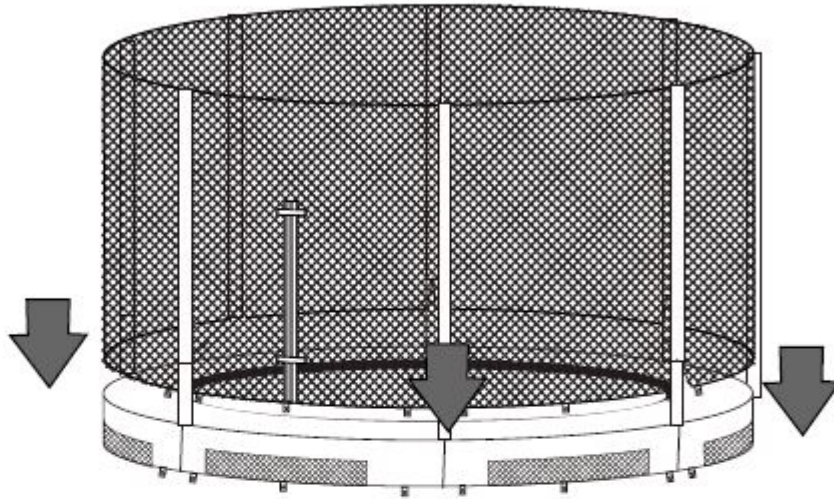

10

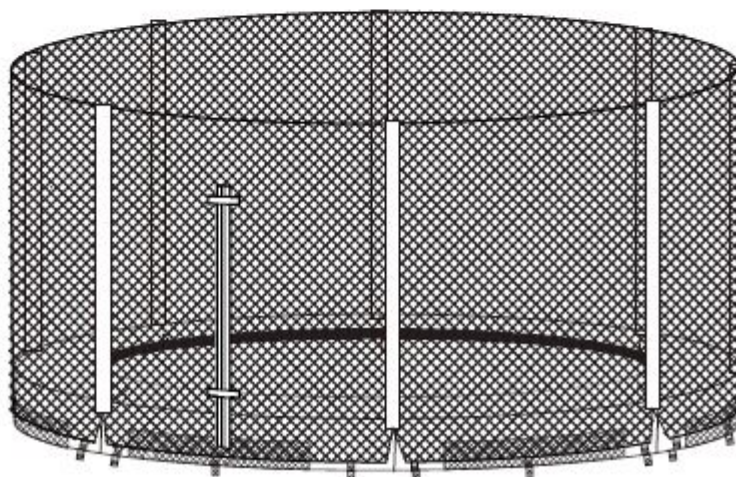

11

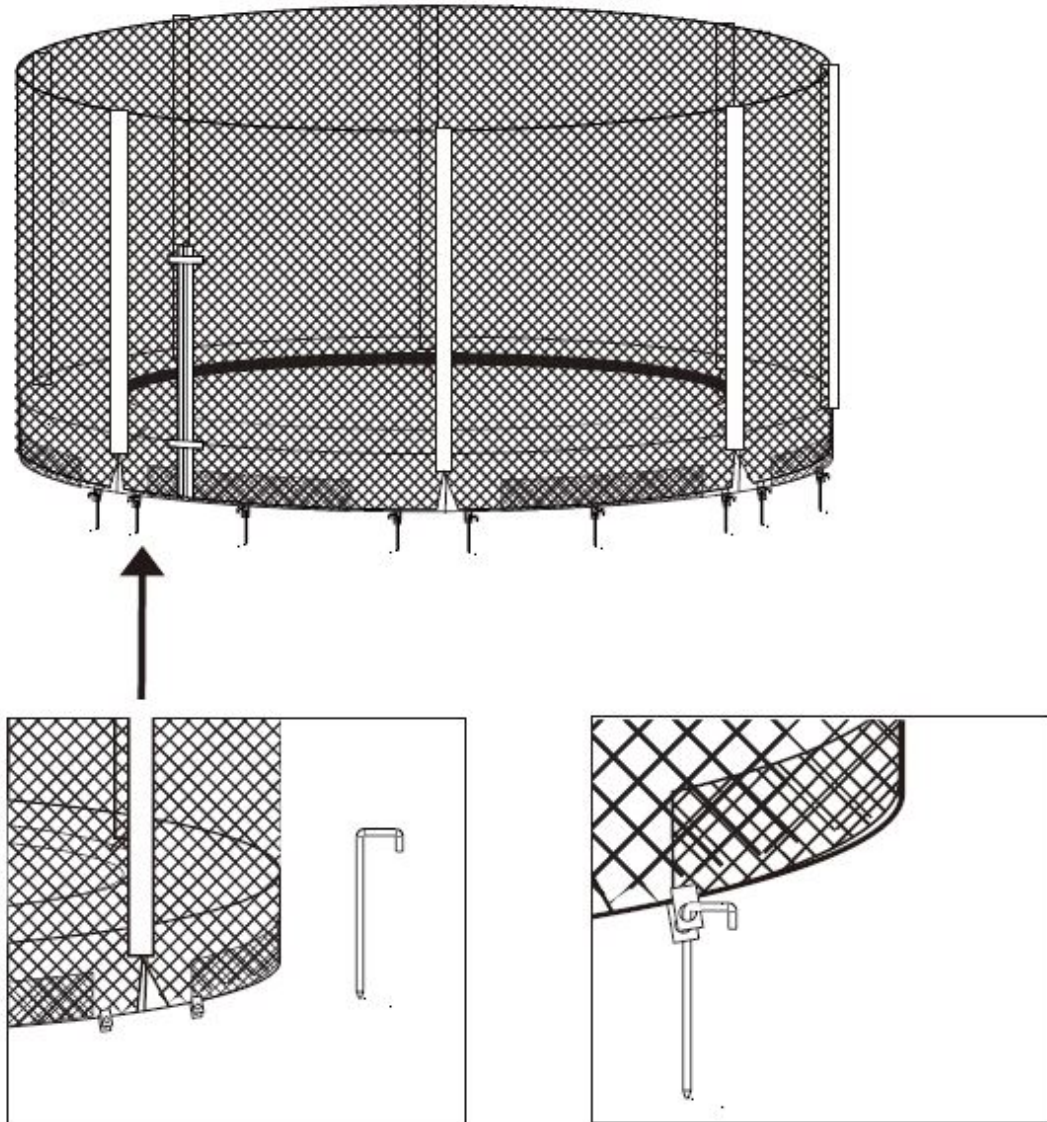

Reinigung/Wartung

Die Reinigung der Sprungfläche erfolgt mit einem feuchten Tuch. Algen, Schmutz usw. werden entfernt. Trocknen Sie mit einem trockenen Tuch nach. Verwenden Sie das Trampolin nicht, bevor es wieder ganz trocken ist. Für die Reinigung des Produkts dürfen keine Reinigungsmittel oder andere Chemikalien verwendet werden. Ziehen Sie alle Beschläge regelmäßig nach und überprüfen Sie, ob die Schutzmatte richtig montiert ist.

Zusätzliche Informationen:

Es wird empfohlen, dass das Trampolin bei starkem Wind gesichert wird. Verwenden Sie ein professionelles Sturmsicherungsset für eine optimale Befestigung. Binden Sie nicht nur die Beine an, da sich diese verziehen können und das Trampolin so kaputtgehen kann. Bauen Sie das Trampolin evtl. ganz ab und entfernen Sie es. Es kann äußerst gefährlich sein, das Trampolin bei starkem Wind nicht festzubinden.

WICHTIGE INFORMATION:

Trampolin und Netz sollten im Winter weggepackt werden. Sorgen Sie dafür, dass alle Teile trocken und sorgfältig eingepackt sind. Trocken lagern. Achten Sie stets auf Abnutzungen durch Wind und Wetter.

Technische Daten

Außenmaße	Ø 3.960 mm
Sprungfläche, Maße	Ø 3.650 mm
Randmatte, Breite	290 mm
Randmatte, Dicke	17 mm
Höhe zur Sprungfläche	260 mm
Höhe des Sicherheitsnetzes	1.800 mm
Gesamthöhe, inkl. Netz	2.100 mm
Anzahl Federn	72 Stk.
Federlänge	137 mm
Durchmesser, Rohrgestell:	42 mm (Dicke 1,5 mm)
Max. Gewicht	150 kg.

EU-Konformitätserklärung

EU-KONFORMITÄTSERKLÄRUNG		CE
EU – importeur: P. Lindberg A/S Sdr. Ringvej 1 DK-6600 Vejen Tlf.: +45 70212626 E-mail: salg@p-lindberg.dk CVR: 25903110 www.p-lindberg.dk		
Hiemit wird bestätigt dass die folgenden Maschine:	<i>Rundes Trampolin, zum Eingraben PL Artikelnummer 90 55 928</i>	
Typ / Modell:	-	
Entspricht den folgenden Richtlinien:	<i>2009/48/EEC</i>	
Angewandte Standards und Normen:	<i>EN 71-1+A3:2014 EN 71-2+A1:2014 EN 71-3+A1:2014 EN 71-14:2014</i>	
Datum und Unterschrift:	<i>Vejen d. 08-09-2017</i>	
	P. Lindberg A/S  Erik T Lauritsen Direktør	
	CE	

Wir behalten uns das Recht vor, ohne vorherige Information technische Parameter oder Spezifikationen für dieses Produkt zu ändern.